



FIMI X8 MINI Kullanım Kılavuzu

Lütfen kullanmadan önce kullanım kılavuzunu dikkatlice okuyun ve kılavuzu ileride başvurmak üzere saklayın

Drone'u uçurmadan önce kameranın ön tarafında bulunan şeffaf koruma plastiğini çıkartınız. Bu koruma plastiği takılı haldeyken drone'u uçurmayınız, uçuş bittikten sonra cihazı kutularken plastiği tekrardan drone'a takabilirsiniz.

Hizmetler ve Destek

FIMI, X8 Mini kullanıcılarına yardımcı olmak için öğretici videolar ve bilgiler verir:

1. 《FIMI X8 MINI Kullanım Kılavuzu》
2. 《FIMI X8 MINI Hızlı Başlangıç Kılavuzu》
3. 《FIMI X8 MINI Yasal Uyarı ve Güvenlik Çalıştırma Talimatları》

Kullanıcıların ürünü kullanmadan önce eğitim videolarını izlemeleri ve FIMI X8 Mini Yasal Uyarı ve Güvenlik Çalıştırma Talimatlarını dikkatlice okumaları ve FIMI X8 Mini Hızlı Başlangıç Kılavuzunu inceleyerek kullanım sürecini öğrenmeleri tavsiye edilir. Daha detaylı ürün bilgisi için lütfen FIMI X8 Mini Kullanım Kılavuzuna bakınız. Lütfen aygıt yazılımını aşağıdaki bağlantıdan indirin :

<https://www.fimi.com>

4. FIMI Mini Uygulamasını indirmek için lütfen aşağıdaki QR kodunu tarayın



Ürün Tanıtımı

FIMI X8 Mini, uzun uçuş süresi, güçlü rüzgar direnci, 250g sınıfı ultra hafif tasarım ve uzun mesafeli uzaktan kumanda, akıllı uçuş, hassas iniş gibi işlevleri yerine getiren diğer gelişmiş teknolojilerle donatılmış yüksek entegre ve katlanabilir bir drone'dur. Dahili 3 eksenli gimbal, 30 fps'de 4K video çekebilen ve gerçek zamanlı görüntü aktarımı gerçekleştirebilen kamerayı sabitler. Kullanımı kolay APP, tek dokunuşla düzenleme ve hızlı bağlantı gibi akıllı özelliklerle zenginleşir ve size daha keyifli bir uçuş yolculuğu sunar.

Paket İçeriği



Hava taşıtı



Uzaktan kumanda



Batarya



Yedek Pervaneler



Tornavida



Gimbal Kapağı

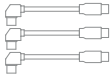

Kablo



Talimatlar



Vidalalar



USB-Kablo

Ürüne Genel Bakış

1 Drone

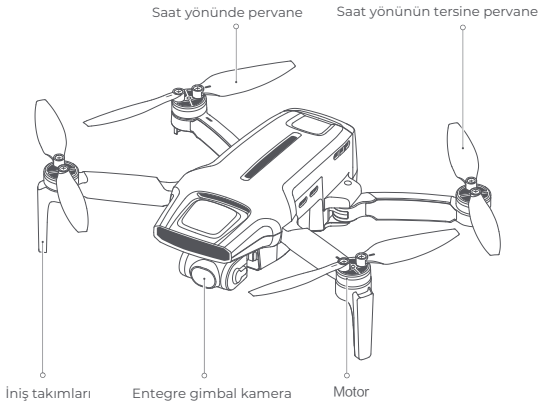

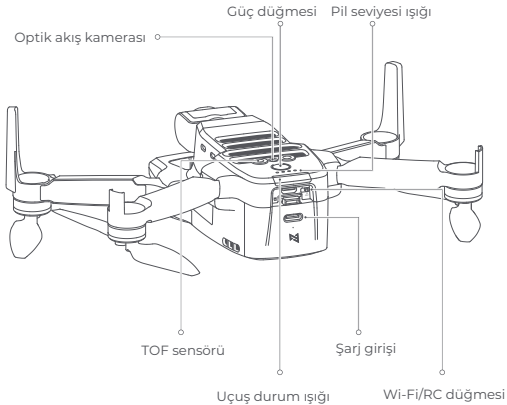

2 Uzaktan kumanda

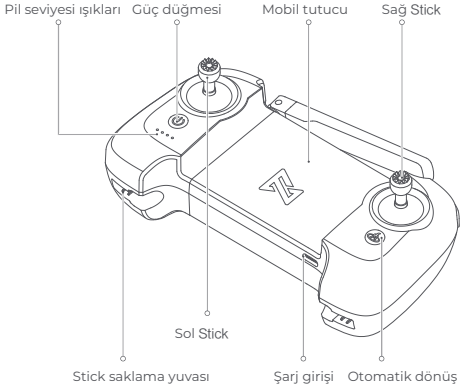

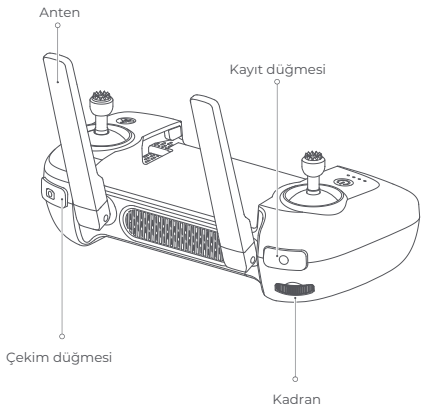

Kontrolör Fonksiyonları

	Tuşlar	Fonksiyon tanımı
1	Sol Stick	Yükselmek için çubuğu ileri itin Alçalmak için çubuğu geri çekin. Diğer yönlere hareket edebilmek için çubuğu sağa sola yönlendirin.
2	Right stick	Dronu ileri uçurmak için çubuğu ileri itin Dronu geri uçurmak için çubuğu geri çekin Dronu sola uçurmak için çubuğu sola hareket ettirin Drone'yu sağa uçurmak için çubuğu sağa hareket ettirin
3	RTH (Eve Dönüş)	Düğmeye 2 saniyeden fazla uzun basın ve bir bip sesi duyduğunuzda drone RTH moduna girecektir. RTH modunu iptal etmek için düğmeye kısa basın
4	Fotoğraf tuşu	Fotoğraf çekmek için kısa basın
5	Video tuşu	Short press to start / stop recording
6	Kadran	Gimbal kameranın eğim açısını ayarlayın
7	Güç tuşu	Pil seviyesini görüntülemek için kısa basın Açmak/kapatmak için kısa basış+uzun basış 2 saniye

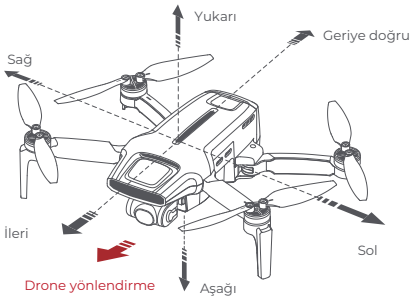

Not: Çubuk modu FIMI Navi Mini uygulamasında ayarlanabilir. (Varsayılan Mod 2'dir)

Drone

Uçuş Modu:

GPS Modu

Hassas gezinme elde etmek için drone bir GPS modülü ile donatılmıştır. Akıllı uçuş fonksiyonu GPS modunda çalışır. Kullanıcılar uçuş ayarlarında Spor Modunu veya Acemi Modunu etkinleştirebilir. Acemi Modu açıkken, uçuş hızı, uçuş mesafesi, uçuş yüksekliği ve RTH yüksekliği sınırlandırılacaktır. Spor modunda, maksimum uçuş hızı 16m/s, maksimum yükselme hızı 5m/s ve maksimum alçalma hızı 3,5m/s'dir.

VPU Modu (Görüntü İşleme Birimi Modu)

Ana noktada hassas gezinme ve iniş için drone'a bir Optik Akış modülü de yerleştirilmiştir. VPU modunda akıllı uçuş işlevi desteklenmez. Maksimum uçuş hızı 10 m/s (36 km/s), maksimum yükselme hızı 3 m/s (11 km/s) ve maksimum alçalma hızı 2 m/s'dir (7 km/s). Drone açık bir dokuya sahip iyi aydınlatılmış bir zeminin üzerinde uçarken ve GPS sinyali zayıf olduğunda, otomatik olarak VPU moduna geçecektir.

ATTI Modu (Yükseklik Modu)

GPS sinyali zayıf olduğunda veya pusulada parazit olduğunda, drone ATTI moduna girer. Bu modda, drone yatay olarak sürüklenmeye başlayabilir ve akıllı uçuş modu desteklenmez. Bu nedenle, herhangi bir kaza durumunda, GPS sinyalinin iyi alındığı açık bir alanda uçmanızı öneririz. Drone ATTI moduna girdiğinde, lütfen mümkün olan en kısa sürede güvenli bir yere inin.

Drone Işıkları

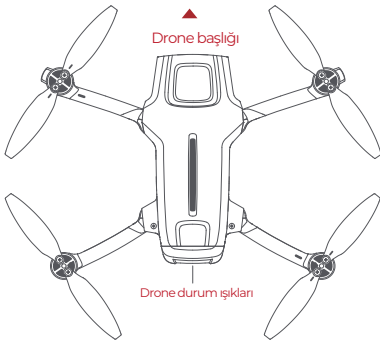

Drone durumu	Işık durumu	Drone ışıkları
İlk kontrol başarısız Pusula hatası IMU hatası Kalkış yapamıyor	Otomatik kontrol başarısız Kalkış yasak Uçuş hatası	Kırmızı ışıklar yanıyor
IMU ısındı	Kendini kontrol etme	Sarı ışıklar yanıp sönüyor

Pusula kalibrasyonu	Pusula kalibre ediliyor	Yatay yeşil ışık yanar ve dikey kırmızı ışık yanar
Pusulanın kalibre edilmesi gerekiyor	Pusulanın kalibre edilmesi gerekiyor	Kırmızı ve sarı ışık düzenli aralıklarla yanıp sönüyor
Drone'un RC ile bağlantısı kesiliyor	Sinyal kayboldu	Sarı ışıklar yanıp söner
Düşük pil uyarısı	Düşük pil	Kırmızı ışıklar hızla yanıp söner
Aşırı düşük pil uyarısı	Aşırı düşük pil	Kırmızı ışıklar çift yanıp söner
Normal kalkış	Kalkış	Yeşil ışıklar yanıp söner
ATTI modu	ATTI modu	Kırmızı ışıklar yanıyor
Ürün yazılımı güncellemesi	Ürün yazılımı güncellemesi	Kırmızı ve yeşil ışık düzenli aralıklarla yanıp söner.
Telefon ile doğrudan bağlantı	Bağlantı	Durum ışığı sırayla yanıp söner
Telefon ile bağlantıyı kes	Sinyal kayıp	Sarı ışıklar yanıp söner
Eşleştirme	Eşleştirme	Arka lambalar kapalı

Güvenlik Koruması

Arıza Emniyetli Dönüş

Arıza emniyetli geri dönüş yalnızca GPS modunda desteklenir. Drone ve uzaktan kumanda sinyali 2 saniyeden fazla kesildiğinde, drone'da yerleşik uçuş kontrol sistemi drone'unuzun kontrolünü devralacak, orijinal uçuş yoluna göre dönüş yolunu planlayacak, ardından drone geri uçacak ve ana noktaya inecektir. Bu işlem, yeterli sayıda GPS uydusu kilitlemişse, pusulada parazit yoksa ve ana nokta doğru şekilde kaydedilmişse tam olarak çalışır. Arıza emniyetli dönüş sırasında kablosuz sinyal yeniden bağlanırsa, pilot iptal etmek için RTH düğmesine kısa süre basabilir ve drone mevcut konumda havada asılı kalır.



Düşük Güç Koruması

Uçuş sırasında, pil seviyesi yalnızca RTH için yeterli olduğunda, Uygulama kullanıcılara geri dönmelerini tavsiye eder ve drone 10 saniye geri sayımdan sonra otomatik olarak geri döner. Pil seviyesi sadece iniş için yeterli olduğunda, Uygulama kullanıcılara mümkün olan en kısa sürede inmelerini tavsiye eder ve drone 10 saniye geri sayımdan sonra otomatik olarak iner. Pil seviyesi %15 kullanımda kaldığında, drone iniş zorlanacaktır.

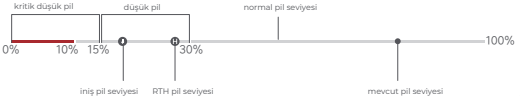

Uçuşa Yasak bölgede gezinmek drone'ı otomatik olarak durduracaktır, havaalanlarının kenarı gibi devlet tarafından belirlenen kısıtlı uçuş alanında otomatik olarak havada duracak ve Uygulama ilgili ipuçlarını gösterecektir. Kullanıcı, drone'u uçuşa yasak bölgenin kenarından uçurmak için çubukları kullanabilir, ancak drone uçuşa yasak bölgeye girmeyecektir.



Akıllı Uçuş

Otomatik Kalkış

Koşullar doğru olduğunda, APP arayüzünün sol tarafındaki otomatik kalkış simgesine dokununuz. GPS modunda, drone 4 metre yüksekliğe kadar havalanacak ve çubuk kontrolü için havada asılı kalacaktır. VPU modunda, drone 1,2 metre yüksekliğe kadar havalanacak ve çubuk kontrolü için havada asılı kalacaktır.

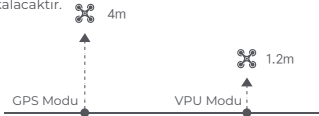

Otomatik İniş

Koşullar doğru olduğunda, APP arayüzünün sol tarafındaki otomatik iniş simgesine dokununuz.

Not: Kullanıcılar akıllı uçuştan çıkmak için RTH düğmesine kısa süre basabilirler.

Otomatik Dönüş

Drone uçuş halindeyken, kullanıcı drone'u geri döndürmek için otomatik geri dönüş düğmesine uzun süre basabilir. Dönüş mesafesi 10 metreden az ve uçuş yüksekliği 3 metreden az olduğunda, drone önce 3 metreye yükselecek ve ana noktaya dönecektir; uçuş yüksekliği 3 metreden büyük veya eşitse, drone doğrudan ana noktaya dönecektir.

Drone'un dönüş mesafesi 10 metreden büyük veya eşit olduğunda ve uçuş yüksekliği 30 metreden az olduğunda, drone 30 metreye yükselecek ve ana noktaya dönecektir; uçuş yüksekliği 30 metre veya daha fazlaysa, drone doğrudan ana noktaya dönecektir. Kullanıcı çıkmak için Otomatik Geri Dönüş düğmesine basabilir veya APP'ye sola dokunabilir.

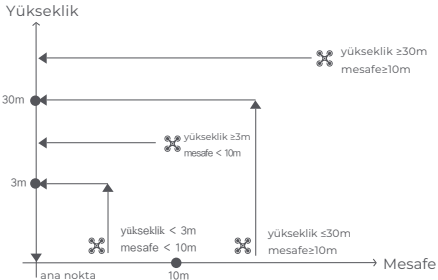

Akıllı Parkur

Akıllı Takip yalnızca GPS modunda desteklenir. Kullanıcı, Uygulama menüsünde İzleme, Profil veya Kilitlemeyi seçebilir. Drone, Uygulama arayüzünde seçilen nesneyi belirli bir mesafeden izleyecektir.

İzleme modunda, başlık her zaman hedefe kilitlenecek ve onu arkadan belirli bir mesafeden izleyecektir.



Profil modunda, yönlendirme her zaman hedefe kilitlenecek ve onu yandan belli bir mesafeden izleyecektir.

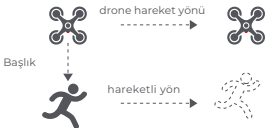

Kilit modunda, uçuş hızı 0 ise drone bir yerde duracak ve hedefi 360° takip edecektir. Kullanıcı ayrıca uçuş hızını ayarlayabilir ve drone hedefin etrafında belirli bir mesafede uçacaktır.

uçuş hızı =0m/s



uçuş hızı = 0m/s

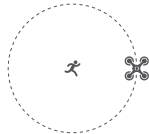

Not: Akıllı İzlemede, kullanıcılar uçuş güvenliğini sağlamak için her zaman izleme yolundaki insanlardan, hayvanlardan ve engellerden kaçındıklarından emin olmalıdır. Kullanıcılar bu işlevi kullanırken yerel yasa ve yönetmeliklere uymalıdır.

Spiral uçuş

Kullanıcı uygulamada spiral uçuşu seçer, merkez noktasını ve yarıçapı ayarlar. Drone, merkez nokta etrafında varsayılan hızda uçacaktır. Kullanıcı bir POI ayarlar, drone POI'yi kilitleyecek ve çekecektir. Yarıçapı ayarlamak için merkez noktadan uzağa uçun. Uçuş hızını, hareket yönünü ve istikameti ayarlayın. Yön serbestse, kullanıcı bir POI etrafında bir dikdörtgen sürükleyebilir

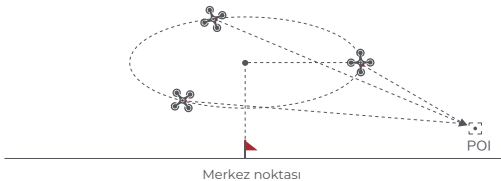

Çubuklar uçuş sırasında hareket ettirilirse, uçuş yüksekliği veya yarıçapı değişecektir. Örnek olarak Mod 2'yi ele alalım:



Dokun-uç

Kullanıcı Uygulamada Tap-fly'ı seçebilir. Bir hedef seçmek ve uçuş hızını ayarlamak için haritaya dokunun, drone düz bir çizgide varsayılan bir hızda oraya uçacaktır. Bir ilgi noktası ayarlanırsa, kamera POI'ye kilitlenecektir

- Bir hedef seçmek için haritaya dokunun
- POI etrafında bir dikdörtgen sürüklemek için görüntü arayüzüne geçin
- Uçuş yüksekliğini ve hızını ayarlama

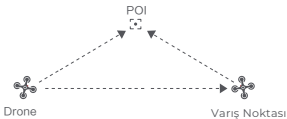

Kurs Kilidi

Kullanıcı Uygulamada Rota Kilidi modunu seçebilir. Drone mevcut uçuş yönünü yön olarak kaydeder. Kullanıcı, kafa ve gimbal yönünü ayarlamak için çubukları kontrol edebilir, ancak ileri yön deęişmeden kalır.

Tripod Modu

Drone'nun maksimum hızı 1m / s ve maksimum dönüş hızı 60 ° / s'dir. Tripod Modunda, daha kararlı ve pürüzsüz video çekmek için çalışma hassasiyeti aynı anda düşürülür.

Hava Modu

Çekim videolarının daha istikrarlı ve pürüzsüz olmasını sağlamak için fren mesafesi uzatılmış ve açisal dönüş hızı sınırlandırılmıştır

Not: Rota Kilidi Hava Modunda etkindir, Kullanıcılar bunu uygulamada açabilir

Spiral Mod

Kullanıcı Uygulamada Spiral Modu seçebilir. Merkezi noktayı ve yarıçapı ayarlayın, drone spiral olarak yukarı doğru uçacak ve aynı anda bir video çekerek bir alan hissi gösterecektir.

- Merkez nokta olarak ayarlamak için bir noktaya uçun.
- Yarıçapı ayarlamak için merkezi noktadan uzaklaşın.
- Aynı anda bir video başlatmak ve çekmek için spiral yönünü ve uçuş mesafesini ayarlayın.
- Kullanıcı çubukları hareket ettirirse görev yarıda kesilir.



Tek Tıkla Video

- Yükselen uçuş: Bir hedef seçin ve drone ayarlanan yüksekliğe göre hızla yükselecek ve bir video çekecektir.
- Dronie uçuşu: Bir çekim hedefi seçin, uçak ayarlanan mesafeye ve mevcut gimbal açısına göre otomatik olarak yükselecek ve uzağa uçacak ve bir video çekecektir.
- Yörüngen uçuşu: Hedefi seçin, uçak mevcut irtifayı koruyacak, hedeften yatay mesafeyi yarıçap olarak alacak, hedefin etrafında dönecek ve bir video çekecektir.
- Spiral uçuş: Atış hedefini seçin, uçak hedefin üstünü merkez olarak ve hedeften yatay mesafeyi iç dairenin yarıçapı olarak alacak, ayarlanan yarıçap farkına göre, tek tip bir hız için merkez nokta etrafında spiral çizecek ve bir video çekecektir.

Tek dokunuşla Düzenleme

1. Video materyalini 15 saniyelik kısa bir video olarak tek dokunuşla düzenleyin. 5 şablon ve filtre mevcuttur.
2. Düzenlenen videoyu kaydedin.
3. Çalışmayı Youtube, Facebook ve Twitter'da paylaşın.

Yön Noktası

Yol noktası seçme ve rota çizme işlemlerinin her ikisi de haritada mevcuttur. Drone, yol noktası rotası boyunca varsayılan bir hızda uçar. Bir ilgi noktası ayarlanırsa, kamera İÇN'ye kilitlenecektir. Kullanıcı, uçuşta veya haritada nokta seçme, tarihsel rotalar dahil olmak üzere yol noktalarını ayarlamak için bir yol seçebilir.

Uçuşta nokta seçme:

1. Yön noktası olarak ayarlamak için drone'u bir noktaya kadar kontrol edin.
2. Uçuş yüksekliğini ve yönünü ayarlamak için çubukları, gimbal açısını ayarlamak için kadranları ve ara noktaya ulaşırken eylemleri kullanma.

3. Tüm ara noktalar hazır olduğunda, lütfen uçuş hızı, yönlendirme yönü, varış noktasındaki eylem dahil olmak üzere ara noktaların rota özelliklerini ayarlayın.
4. Yol noktaları yürütülürken POI etkinleştirilir.

Harita üzerinde nokta seçme

1. Yön noktası eklemek için haritaya dokununuz.
2. Uçuş irtifası ve varış noktasındaki eylem dahil olmak üzere yön noktası niteliğini ayarlayın.
3. POI simgesini haritaya sürükleyin ve irtifasını ve ilgili yol noktalarını ayarlayın.
4. Tüm yol noktaları hazır olduğunda, lütfen uçuş hızını, emniyet eylemini ve varış noktasındaki eylemi ayarlayın.
5. Yol noktaları yürütülürken POI etkinleştirilir.

Geçmiş rotalar

1. "Geçmiş" listesine girdikten sonra yol noktalarını ve özelliklerini "Favori" üzerinde özisleyin.
2. Gerçek zamanlı yol noktaları takibini başlatmak ve göstermek için dokununuz.
3. Drone havalandıktan sonra tarihi rota olarak uçar.

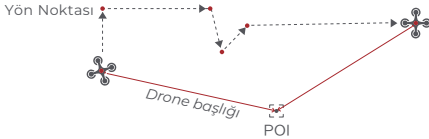

SAR Modu

Kullanıcı APP'de SAR Modunu seçebilir. Gerçek zamanlı GPS koordinatları ile drone, kullanıcının arama ve kurtarma yapmasına yardımcı olabilir.

Görüntü arayüzü: dronun gerçek zamanlı koordinatını ve zamanını gösterir, dijital yakınlaştırmayı destekler, çevrimiçi paylaşmak için ekran görüntüleri

Harita arayüzü: sıradan harita ve uydu haritasında dronun gerçek zamanlı koordinatını ve zamanını gösterir, çevrimiçi paylaşmak için ekran görüntüleri

Hassas İniş

Eve Dönüş sürecinde, optik akış sensörü ana noktanın üzerindeki iniş pisti özelliklerini eşleştirecektir. Başarılı bir şekilde eşleştikten sonra, drone iniş pistine tam olarak inecektir.

Not: Lütfen kullanmadan önce uygulamada hassas inişi etkinleştirin.



Sabit Kanat Modu

Sabit Kanat Modunda, drone yalnızca ileri doğru uçabilir, geriye doğru uçamaz. Kullanıcı, aşağıda gösterildiği gibi uçuş hızını ve rotasını kontrol etmek için çubukları kullanabilir (Mod 2).

Sol çubuk	yukarı itin	yukarı
	Aşağı itin	aşağı
	sola geçiş	sola dön
	sağa geçiş	sağa dön
Sağ çubuk	yukarı itin	hızlandırın
	aşağı itin	yavaşlatın
	sola geç	sola dön
	sağa geçiş	sağa dön

Pervaneler

- Lütfen pervaneleri resimde gösterildiği gibi takın ve çıkarın.
- Gri işaretli pervaneleri, kollar üzerindeki gri işaretlerle motor montaj tabanına takın.
- Kurulumdan önce saat yönündeki pervaneleri ve saat yönünün tersindeki pervaneleri ayırt edin. Kurulum için bir tornavida kullanmanız ve vidaların iyice kilitlendiğinden emin olmanız gerekir.

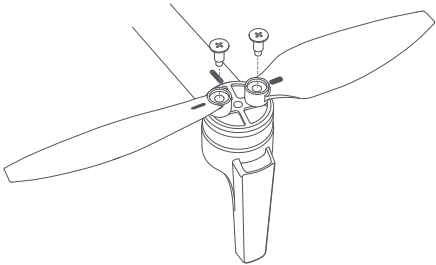

Batarya

- Pili zorlamayın, pil yerine takıldıktan sonra bir "tık" sesi gelecektir.
- Pili çıkarmak için alt tokaya basarak pili dışarı çekmeniz gerekir.

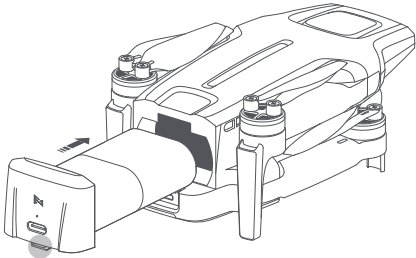

Pil tokası

Güvenlik ipuçları: Uzun süre kullanmayacaksanız lütfen pili ayrı bir yere koyun.

Şarj

- Pili aşağıda gösterildiği gibi şarj etmek için USB kablosunu kullanın.
- Şarj olurken pil durum ışığı yanmaya devam eder.
- Şarj işlemi tamamlandığında pil seviyesi ışığı söner.
- Pili 5V/2A ile tam şarj etmek 2,5 saat, 9V/2A ile 1,5 saat ve 9V/3A ile 1 saat sürer.

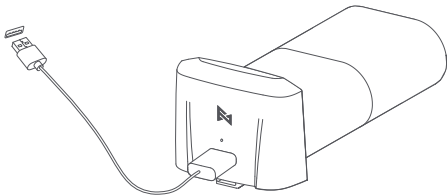

Not:

1. Şarj cihazının gücü şarj süresini etkiler. Şarj süresini sağlamak için lütfen QC2.0 ve üzeri protokole sahip şarj cihazı kullanın. PD protokolü hızlı şarj desteklenmez.
2. Şarj sıcaklığı 5°C-40°C arasında değişir. Sıcaklık bu aralığın üstünde veya altında ise pil şarj edilemez.

Açma ve kapatma

- Açmak/kapatmak için güç düğmesine 2 saniye kısa basma+uzun basma.
- Pil seviyesini kontrol etmek için güç düğmesine kısa süreli basın.
- Lütfen drone'u açmadan önce Wi-Fi/RC geçişini kontrol edin. Wi-Fi/RC durumunu değiştirirseniz drone'u yeniden başlatmanız gerekir.

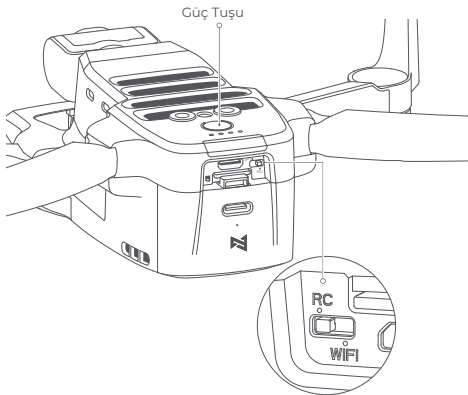

Micro SD kartı takın

- Micro SD kartı takarken, lütfen pili çıkarın.
- SD kartı SD kart yuvasına yerleştirin.
- SD kartı çıkarırken, çıkmak için SD karta basın.

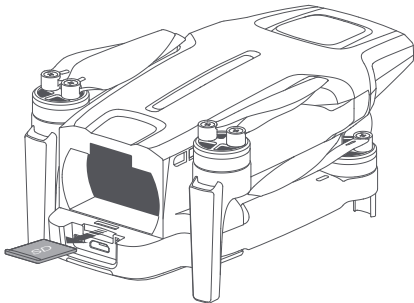

Gimbal koruyucuyu takın ve çıkarın

- Gimbal koruyucuyu gösterildiđi gibi takın ve çıkarın

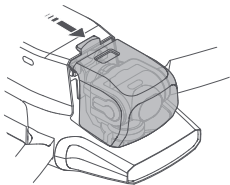

Gimbal koruyucuyu ok yönünde gösterildiđi gibi takın

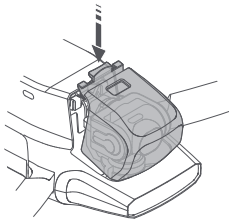

Gimbal koruyucuyu ok yönünde gösterildiđi gibi çıkarın

Gimbal

FIMI X8 MINI, hafif 3 eksenli mekanik gimbal ile en son profesyonel kontrol algoritmalarını ve $\pm 0,005^\circ$ kontrol doğruluğunu birleştirerek kamera için sabit bir çekim platformu sağlar. Eğim eksenini, varsayılan olarak 10° ile -90° arasında eğilebilir, uzaktan kumandanın sol kadranı veya Uygulama ile ayarlanabilir. 1/2,6 inç CMOS sensör, 12M piksel ve 26 mm odak uzaklığı ile donatılmıştır.

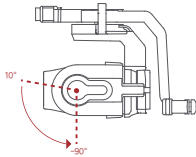

Çalışma Modu



FPV modu:
Gimbal, birinci şahıs uçuş deneyimi sağlamak için uçağın hareketiyle senkronize olur.

Uzaktan kumanda

1 Açma ve kapatma

- Açmak/kapatmak için güç düğmesine 2 saniye kısa basma+uzun basın.
- Pil seviyesini kontrol etmek için kısa basın.

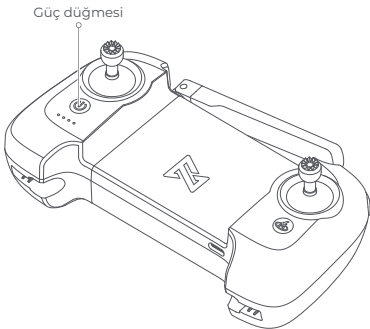

2 Şarj

- Uzaktan kumandayı aşağıda gösterildiği gibi bir güç adaptörüne bağlayın.
- RC şarjdayken pil seviyesi ışıkları yanıp söner.
- RC tamamen şarj olduğunda, pil seviyesi ışıkları söner.
- RC'yi kapalı durumda tamamen şarj etmek yaklaşık 2,5 saat sürer.

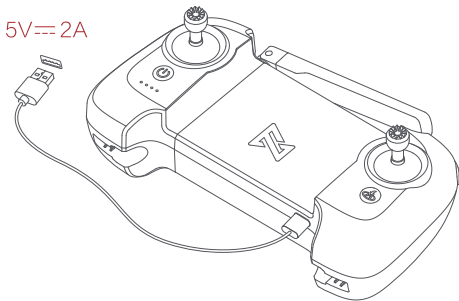

3 Uzaktan kumandayı bağlayın

- Cihazı gösterildiđi gibi bağlamak için USB kablosu kullanın.
- Cihazı yerleřtirmek için RC'yi açın.

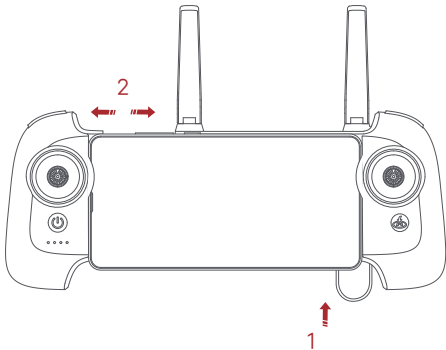

4 Video ve Fotoğraf Çekme

- Fotoğraf çekmek için tuşa basın. İki kısa ses duyduğunuzda bir fotoğraf çekilir.
- Video kaydetmek için kayıt düğmesine basın. Kayıt, 2 kısa ses duyduğunuzda başlar. Kaydı 4 kısa sesle durdurmak için tekrar basın.
- Gimbalin eğim açısı, sol kadran yukarı ve aşağı hareket ettirilerek kontrol edilebilir.

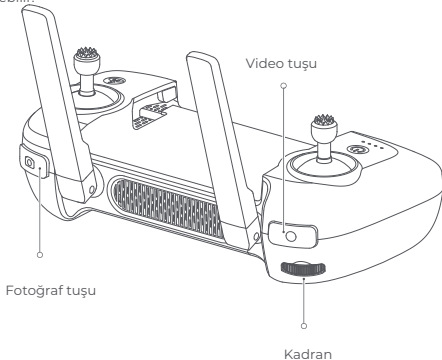

5 Stick Kontrolü

(Mod 1)

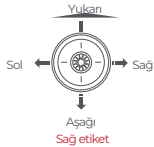

(Mod 2)

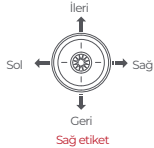
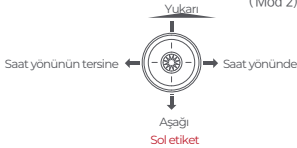

(Mod 3)

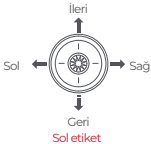

Uzaktan Kumanda Eşleştirme

Yeni bir uzaktan kumanda veya drone değiştirdiğinde, lütfen uzaktan kumandayı ve drone'u aşağıda gösterildiği gibi tekrar eşleştirin:

- Drone'u ve uzaktan kumandayı açın.
- 10 saniye bekleyin, ardından bip sesini duyana kadar kontrol cihazının güç düğmesine uzun basın ve ışık yanıp sönecektir.
- Kuyruk ışığı sönmeye kadar dronun güç düğmesine uzun basın.
- RC üzerindeki güç düğmesi beyaza döndüğünde ve drone üzerindeki kuyruk ışığı yanmaya devam ettiğinde kod eşleştirme başarılı olur.

Güç düğmesine uzun basın.

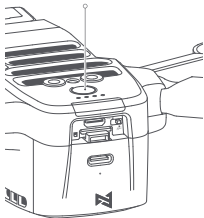

Güç düğmesine uzun basın.

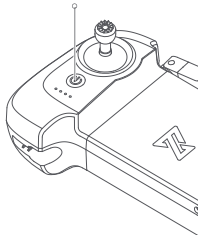





















Not:

1. Lütfen eşleştirme sırasında drone ve RC'nin 0,5 m içinde kaldığından emin olun.
2. Drone ve RC'nin pil seviyesinin %10'dan fazla olduğundan emin olun.

Uzaktan kumandanın ışık durumu

Uzaktan kumanda ışıkları	Uzaktan durum
Güç düğmesine kısa basın	Batarya seviyesini kontrol edin
Giriş ve çıkış	Drone'a bağlı değil
Flaş yanıp sönüyor	Aygıt yazılımını eşleştirme veya güncelleme
Işık yanmaya devam ediyor	Bağlantı normal

LED1	LED2	LED3	LED4	Pil seviyesi
				75% < Pil seviyesi ≤ 100%
				50% < Pil seviyesi ≤ 74%
				25% < Pil seviyesi ≤ 49%
				10% < Pil seviyesi ≤ 24%
				Uzaktan kumanda pil seviyesinin %10'dan az olduğunu bildirmek için bip sesi çıkarır.

UYGULAMA

Fimi Navi Mini uygulamasını indirin ve yükleyin, bir FIMI kullanıcı hesabı açın veya doğrudan uygulamaya girin.

Not: Daha özel uçuş modlarının keyfini çıkarmak için kayıt olmanız ve giriş yapmanız gerekmektedir.

Görüntü Arayüzü



1. Giriş arayüzüne dönün

🏠: Ana ekrana dönmek için ögesine dokununuz.

2. Gerçek zamanlı parametre

Uçuşta: Drone'un gerçek zamanlı durumunu gösterir.

 : Ana noktadan yükseklik.

 : Ana noktadan uzaklık.

 VS : Hava aracının dikey hızı.

 HS : Hava aracının yatay hızı.

 : Pil seviyesi sadece iniş için yeterlidir.

3. Sinyal durumu, pil durumu ve varsayılan ayarlar

 : Mevcut GPS sinyallerini görüntüler. 0-6 düşük sinyal anlamına gelir ve kırmızı renkte, 7-12 orta sinyal ve sarı renkte, 13'ten fazla büyük sinyal ve beyaz renkte olur.

 : RC sinyalini görüntüleyin. RC ayarına girmek için üzerine dokununuz.

 : Video iletim sinyalini görüntüleyin.

 : Gerçek zamanlı pil seviyesini görüntüleyin. Pil ayarına girmek için dokununuz.

 : Gerçek zamanlı pil seviyesini görüntüleyin. Pil ayarına girmek için dokununuz.

4. Kamera

 : Kamera modunu değiştirin.

 : Video kaydetmeye başlamak için dokununuz.











 : Fotoğraf çekmeye başlamak için öğesine dokununuz.

 : Tek dokunuşla video çekmek için dokununuz.





 : Fotoğraf modu, video modu, tek dokunuşla video ve akıllı uçuş modu

 : Çekilen fotoğrafları ve videoları önizlemek için dokununuz.

5.Akıllı uçuş

-  : Ara nokta modu, spiral modu, rota modu, tripod modu ve benzeri çeşitli anahtar modlarını değiştirin.
-  : Uçuş planlama modu POI, uçuş rotası ve geçmiş rotayı ayarlamayı içerir.
-  : Akıllı takip; iz takibi, profil takibi ve kilit takibini içerir.
-  : Spiral uçuş.
-  : Yön noktası uçuşu.
-  : SAR modu.
-  : Hava modu.
-  : Tripod modu.
-  : Uçuş yönü kilitlendi.
-  : Sabit kanat.
-  : Zaman aralıklı mod.

6.Gimbal ve görüntü parametreleri

-  : SD kartın kalan ve toplam depolama alanını gösterir.
-  : Kamera parametre ayarları, EV, ISO, deklanşör, video veya fotoğraf modunu ayarlamak için dokununuz, çözünürlük, video boyutu, beyaz dengesi vb.
-  : Deklanşör parametresini göstermek için dokununuz.
-  : ISO parametresini göstermek için dokununuz.
-  : EV parametresini göstermek için dokununuz.

Δ-57.3 : Gimbalin mevcut eğim açısını görüntüleyin , Daha fazla bilgi için gimbal üzerine uzun basın

2 saniyeden daha uzun bir süre dikey olarak aşağı doğru hareket ederse, merkeze dönmek için gimbala çift tıklayın









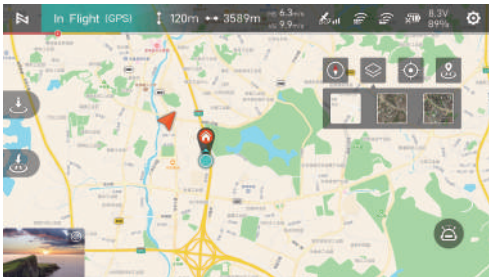



7. Işık ölçümü ve kilitli pozlama

Işığı ölçmek veya pozlama değerini kilitlemek için uygulama üzerindeki herhangi bir konuma dokunun.



8. Harita: Drone'un konumunu görüntüler. Arayüzleri şuradan değiştirin: özel harita, yönlendirme topu ve kılavuzlu harita.

Harita arayüzü:



-  : Drone'u ortalamak için dokununuz.
-  : Drone'un konumunu görüntüleyin.
-  : Evin konumunu görüntüleyin.
-  : Telefonun konumunu görüntüleyin.
-  : Yönü düzeltmek için dokununuz.
-  : Haritayı değiştir.
-  : Ana nokta.
-  : Kılavuzlu haritaya geçmek için dokununuz.
 -  : Telefonun yönünü temsil eder.
 -  : Drone'un telefona göre konumu. Ve dronun yönü.
 -  : Pusula.
 -  : Mavi alan dronun yönü anlamına gelir.

9.Kısayollar

-  : Otomatik kalkış için dokununuz.
-  : Drone'u otomatik indirmek için dokununuz.
-  : Drone'u geri döndürmek için dokununuz.

Wi-Fi modu bağlantısı:

Drone kapalıyken Wi-Fi/RC düğmesini şekilde gösterildiği gibi sağa doğru hareket ettirin.

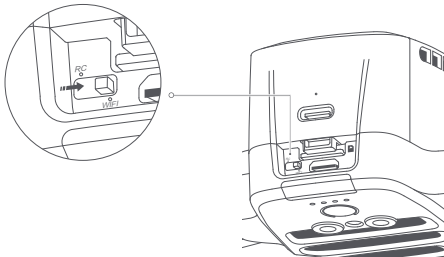

Not:

Wi-Fi moduna geçtikten sonra, uzaktan kumanda ve hava aracı bağlanamaz; kontrol etmek için uzaktan kumandayı tekrar kullanmanız gerekirse, hava aracını kapatın ve Wi-Fi/RC düğmesini sola kaydırın

2. Uygulamayı açın, Wi-Fi modunda "bağlan" a tıklayın

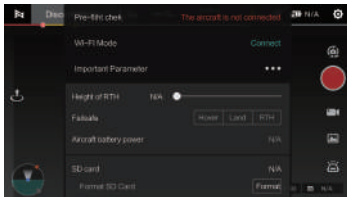

Başarılı bağlantıdan sonra arayüzü görüntülemek için APP'deki adımları izleyin



 : Sanal tuş anahtarı

 : Gimbal açısına tıklayın, ayar çubuğu sağda açılacaktır , Dikey olarak aşağıya inmek için gimbal'a 2 saniyeden fazla uzun basın, merkeze dönmek için gimbal'a çift tıklayın

Uçuş

Drone Yönünü Ayırt Edin

- Gimbal kameranın yan tarafı drone'un kafasıdır.
- Durum ışığı ile drone yönünü ayırt edin.

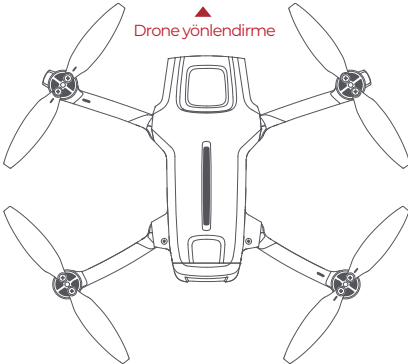

Güvenlik ipuçları: Kullanıcı, yanlış yönden kaynaklanan kaza durumunda, drone'u çalıştırırken kuyruğuna bakmalıdır.

Uçuşa Hazırlanın

- Hava aracının ve uzaktan kumandanın pilinin yeterli olduğundan emin olun.
- Pervanenin düzgün takıldığından ve hasar görmediğinden emin olun.
- Kamera merceğinin temiz olduğundan emin olun.
- SD kartın takılı olduğundan emin olun.

Manuel kalkış/iniş

- Her iki çubuğu da 3 saniye boyunca içeride sabit tutun, pervaneler dönmeye başlar.
- Pervaneler döndükten sonra her iki çubuğu da bırakın ve drone'u çıkarmak için sol çubuğu sıkıca yukarı doğru itin.
- Drone uçuş halindeyken çubukları bırakın ve drone otomatik olarak havada asılı kalacaktır.



Sağ çubuk

Sol çubuk

Sol çubuk

Sağ çubuk

- Drone'u indirmek için sol çubuğu yavaşça aşağı doğru hareket ettirin.
- Drone yere indiğinde, sol çubuğu 5 saniye boyunca aşağı doğru itin ve basılı tutun, motorlar duracaktır.

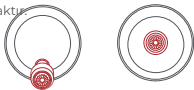

Sol çubuk

Sağ çubuk

Güvenlik ipuçları: Drone'un su geçirmezlik işlevi yoktur. Lütfen iniş ortamına dikkat edin. Güvenlik için eğimli bir düzleme iniş yapmayın.

Acil bir durumda pervaneleri durdurun

- Motorlar düzgün bir şekilde kapanmadığında, lütfen sol çubuğu maksimum aralıkta alt iç kısma getirin ve aynı anda 5 saniye boyunca Otomatik eve dönüş düğmesine basın, motorlar duracaktır.

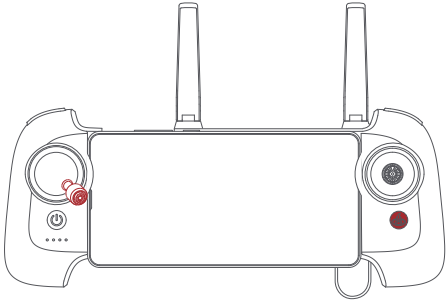

Güvenlik ipuçları: Motorların havada durmasını önlemek için yukarıdaki işlemi normal uçuş sırasında yapmayın.

Uçuş İin Dikkat Edilmesi Gerekenler

1. Drone, tam medeni ehliyete sahip 16 yař st kiřiler iin uygundur.
2. Drone'u kullanırken insanlardan, hayvanlardan, aēalardan, aralardan ve binalardan biraz uzak durduēunuzdan emin olun. Birisi yaklařtıēında ltfen dikkatli olun.
3. Drone'u kullanırken havaalanlarından, demiryollarından, otoyollardan, yksek binalardan, elektrik direklerinden ve diēer tehlikeli ortamlardan uzak durun.
4. Drone'u alıřtırırken iletiřim baz istasyonları ve yksek gl antenler gibi karmařık elektromanyetik sinyallerin bulunduēu alanlardan uzak durun.
5. Drone'un kalkıř noktasına karřılık gelen uuř yksekliēi ve mesafesi, ilgili ynetmelik ve politikalara gre sınırlandırılacaktır.
6. Bu rn ynetmelikler ve politikalar tarafından yasaklanan yer ve zamanda kullanmayın.
7. Kullanıcıların meřru haklarını ve ıkarlarını korumak iin, ltfen kullanırken rn gvenlik talimatlarına uyun.
8. Drone'u gl rzgarlar, yaēmur, kar veya sis gibi kt hava kořullarında alıřtırmayın.
9. Ltfen drone'u iyi bir GPS sinyali olan geniř bir yerde alıřtırın.
10. Kullanıcının ilk uuřunu deneyimli bir profesyonelin rehberliēinde yapması nerilmektedir.

Bakım ve Kalibrasyon

Uzaktan Kumanda Kalibrasyonu

Çubuk kontrolü ve drone uçuşu arasında tutarsızlıklar tespit ettiğinizde lütfen uzaktan kumandayı kalibre etmeyi deneyin. Uzaktan kumanda menüsünde "RC Kalibrasyonu"nu seçin Merkezi kalibre etmek için "Başlat" a dokununuz, çubukları hareket ettirmeyin Merkez kalibrasyonu başarılı olduğunda çubuk kalibrasyonuna geçin Çubuk kalibrasyonu başarılı olduğunda kadran kalibrasyonuna geçin Not: Uzaktan kumandayı kalibre etmeden önce lütfen drone'un gücünü kapatın.

RC kalibrasyonu uçuş sırasında kullanılamaz

Pusula Kalibrasyonu

Manyetik alan değişirse, uçuş güvenliğini sağlamak için pusulanın yeniden kalibre edilmesi gerekir. Drone'un pusulasının kalibre edilmesi gerekiyorsa, Uygulama ilgili ipuçları ve rehberlik verecektir. Uçuş kontrol menüsüne girdikten sonra, lütfen "pusula kalibrasyonu"nu seçin ve ardından Uygulamadaki istemlere göre kalibre edin.

Not: Lütfen kalibrasyondan önce drone'u bağlayın. Pusula kalibrasyonu değildir uçuş sırasında kullanılabilir.

Gimbal Kalibrasyonu

"Gimbal calibration" seçeneğine tıklayın ve gimbal ayarları menüsündeki kalibrasyon sayfasına girin. Drone düzgün bir şekilde yerleştirildikten sonra kalibrasyonu başlatmak için tıklayın. Kalibrasyon işlemi sırasında drone'u hareket ettirmeyin. Kalibrasyon tamamlandıktan sonra Uygulama arayüzünde "Kalibrasyon başarılı" mesajı görüntülenir. Uygulama arayüzü "Kalibrasyon başarısız" gösterirse, lütfen yeniden kalibre edin.

Not: Gimbal kalibrasyonu uçuş sırasında mevcut değildir.

Pervane Bakımı

Pervaneler aşınan parçalardır. Hasar gördüklerinde, uçuş güvenliği ve verimliliği sağlamak için zamanında değiştirin.

Batarya Bakımı

Pili ateşe atmayın; Pili hırpalamayın; Lityum pilin kapasitesi düşük sıcaklık koşullarında önemli ölçüde azalır. Pili 0 derecenin altındayken kullanmayın. Pili yakıcı güneşin altına koymayın.

Gimbal Bakımı

Drone ile entegre olan X8 MINI'nin gimbalinin sökülmesine gerek yoktur. Lütfen drone'u saklarken kamerayı çizmemeye dikkat edin. Daha iyi görüntü kalitesi için lütfen kamerayı temiz tutun.

Otomatik Kontrol

Drone açıldığında drone kendi kendine kontrole girer. Kendi kendine kontrol başarısız olursa, Uygulama ilgili ipuçlarını açacaktır.

Ürün Yazılımı Yükseltme

Lütfen aygıt yazılımı sürümünü düzenli olarak kontrol edin, yeni sürüm Fimi Navi Uygulaması tarafından güncellenerek kullanıcılardan güncelleme yapmaları istenecektir. Uygulama drone ve uzaktan kumanda ile bağlantıda lütfen yeni aygıt yazılımını indirin

Drone Özellikleri

Drone

Ürün modeli: FMWRJ04A7

Maksimum yükselme hızı: 5m/s

Maksimum alçalma hızı: 3,5 m/s

Maksimum uçuş hızı: 16m/s

Çalışma sıcaklığı: 0~40°C Uygun

rakım: ≤4000m

FCC ID: 2AYVYFMWRJ04A7

Çalışma frekansı: 5.725-5.825GHz

Boyutlar: 145×85×56mm (katlanmış)

200×145×56mm (katlanmamış)

Uydu konumlandırma sistemleri:

GPS/GLONASS/BEIDOU/GALILEO

Gezinme hassasiyeti:

Dikey±0,1m (TOF sensörü çalışma aralığı dahilinde)

±0,5m(GPS konumlandırma etkin

olduğunda) Yatay: ±1,5

Uzaktan kumanda

Net ağırlık : Yaklaşık 260g

Boyutlar: 165x89x47mm Çalışma

frekansı : 5.725-5.825GHz Tür : Şarj

edilebilir lityum pil Pil voltajı:

3500mAh

Nominal gerilim: 3.7V

Giriş 5V 2A 

Maksimum iletim mesafesi:

Yaklaşık 8000m Çalışma sıcaklığı:

0~40°C Uygun rakım : ≤4000m

FCC ID: 2AYVYFMYKQ04A7

Gimbal kamera

Kontrol edilebilir dönüř aralıđı: 10° ~ -90°
(Pitch) Açısal titreřim aralıđı : ±0.005°

Lens: FOV81,1°

Kamera diyafram açıklıđı : f2.0

Kamera odak mesafesi : 3,54 mm

Eřdeđer odak mesafesi : 26 mm

Sensör : 1/2,5" CMOS

Etkili pikseller : 12M piksel

ISO aralıđı : 100-3200

Maksimum video çözünürlüđü :

3840×2160|30fps|25fps|24fps

Maksimum bit hızı : 100Mbps

Dosya sistemi : FAT32

Resim formatı: JPG

Video formatı : MP4

Önerilen SD kart :

Micro SD (U3 sınıfı ve üzeri) 8~256GB

Not:

*Uzaktan kontrol mesafesi açık alanda ve parazit olmadan 9 km'ye (FCC) ulaşır.
Yukarıdaki tüm testler ve veriler FIMI laboratuvarından alınmıştır. Gerçek kullanımda
işletim ve parazit nedeniyle hatalar oluşabilir.
çevresel deđişiklikler.

Akıllı Uçuř Bataryası Plus

Tip : Li-ion 2S

Ađırlık: 106g

Kapasite: 3100mAh

Gerilim : 7,2V

Sınırlı voltaj : 8,4V

Enerji : 22,32Wh

Uygun řarj sıcaklıđı: 5~40°C

Akıllı Uçuř Bataryası

Tip: LiPo 2S

Ađırlık: 86g

Kapasite : 2200mAh

Gerilim : 7,7V

Sınırlı voltaj : 8,8V

Enerji: 16,94Wh

Uygun řarj sıcaklıđı: 5~40°C

MTOM Bildirimi

FIMI X8 MINI bir quadrotor drone'dur. FIMI X8 MINI'nin (Model: FMWRJ04A7) Maksimum Kalkış Kütlesi (MTOM), FIMI X8 MINI Akıllı Uçuş Pili (86 g), pervaneler ve CO gereksinimine uygun bir mikro SD kart dahil olmak üzere 245 g'dır.