

nubia

nubia Z80 Ultra

Quick Start Guide

Baker Elektrik Elektronik ve Otomotiv Sanayi Ticaret Limited Şirketi

Seyrantepe Mah.Altınay Cad.Yavuz Konak No:94 İç KapıNo:9
Kağıthane/ İSTANBUL

Tax id No: Maslak 132 183 2713

Bu ürün 2 yıl garantilidir.

Quick Start Guide (en).....	1
Guía de inicio rápido (es).....	31
Kurzanleitung (de)	65
Guide de démarrage rapide (fr)	100
Guida rapida all'uso (it).....	135
Hızlı Başlangıç Kılavuzu (tr).....	169
Краткое руководство пользователя (ru)...	202
Skrócona instrukcja obsługi (pl).....	234
Pika-aloitusopas (fi).....	270
Короткий посібник користувача (uk).....	303

Getting to Know Your Phone

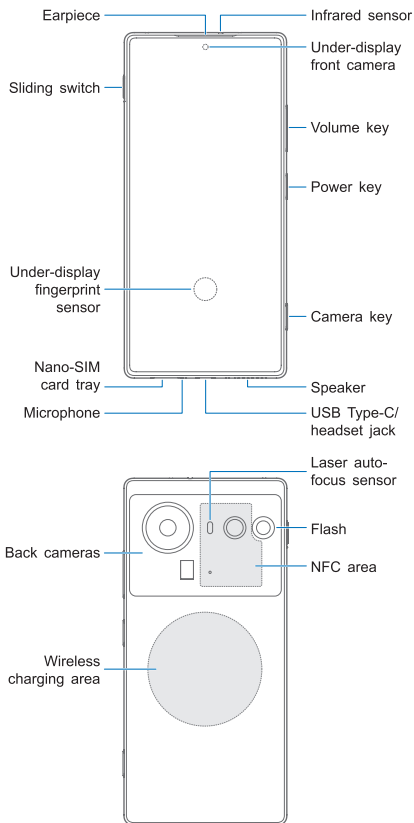

Front view: The infrared sensor is at the top side. The earpiece and the under-display front camera are one below the other at the top center of the front panel. The sliding switch is located at the upper left side, and on the right side front top to bottom are the Volume key, the Power key and the Camera key. The under-display fingerprint sensor is at the center of the lower half of the screen. On the bottom side, from left to right, are the nano-SIM card tray, the microphone, the USB Type-C/headset jack, and the speaker.

Back view: The back cameras are on the upper half of the back panel. On the upper right is the flash. The laser auto-focus sensor is on the right of the main camera. And the NFC area is in the right part of the upper half of the back panel.

Your phone supports 2.4 GHz, 5 GHz, and 6 GHz Wi-Fi.

Setting Up Your Phone

NOTE:

For users who are blind or have low vision, please ask someone to help with the SIM card insertion and initial system setup.

The nano-SIM card(s) can be installed or removed while the phone is turned on.

WARNING!

To avoid damage to the phone, do not use any other kind of SIM cards, or any non-standard nano-SIM card cut from a SIM card. You can get a standard nano-SIM card from your service provider.

1. Insert the tip of the tray eject tool into the hole on the card tray.

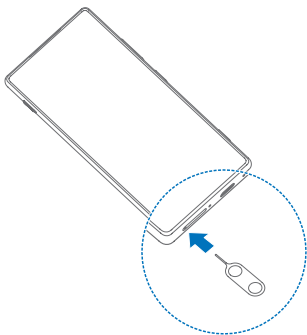

2. Pull out the card tray and place the nano-SIM card(s) flatly on either side of the tray as shown. Carefully slide the tray back into place.

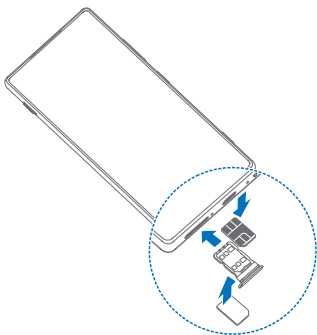

 **NOTE:**

Please use the tray eject tool included in the box. Otherwise the card tray may not be ejected. If two nano-SIM cards are installed, both cards can connect to the 5G network, and you can use either card for mobile data.

 **CAUTION:**

Never replace the included tray eject tool with sharp objects. Ensure that the tray eject tool is perpendicular to the hole. Otherwise, the phone may be damaged. Do not insert the tray eject tool into other holes on the phone. You may damage the device and void your warranty.

Charging the Phone

Your phone's battery should have enough power for the phone to turn on, find a signal, and make a few calls. You should fully charge the battery as soon as possible.

 **NOTE:**

The power delivered by the charger must be between min 15 Watts required by this device, and max 80 Watts in order to achieve the maximum charging speed. And this device supports USB PD fast charging.

 **WARNING!**

Use only compatible chargers and USB Type-C cables. The use of incompatible accessories could damage your phone or cause the battery to explode.

 **WARNING!**

Do not remove the back cover. The battery is not removable. Removal may cause fire or explosion.

1. Connect the adapter to the charging jack.

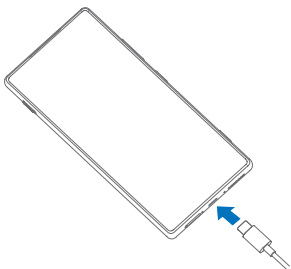

2. Connect the charger to a standard AC power outlet.
3. Disconnect the charger when the battery is fully charged.

 **NOTE:**

If the battery is extremely low, you may be unable to power on the phone even when it is being charged. In this case, try again after charging the phone for at least 20 minutes. Contact the customer service if you still cannot power on the phone after prolonged charging.

 **NOTE:**

If wireless charging is slow or not working at all, please remove the protective case and try again.



 **NOTE:**

For environmental reasons, this package may not include a charger. This device can be powered with most USB power adapters and a cable with USB Type-C plug.

Powering On/Off Your Phone

Make sure the battery is charged before powering on.

Press and hold the **Power** key to turn on your phone.

To power off, press and hold the **Power** key until the power off/restart menu appears, touch  **Power off** and then touch  **Power off** again.

NOTE:

If the screen freezes or takes too long to respond, try pressing and holding the **Power** key for over 10 seconds to restart the phone.

Waking Up Your Phone

Your phone automatically goes into sleep mode when it is not in use for some time. The display is turned off to save power and the keys are locked to prevent accidental operations.

You can wake up your phone by turning on the display and unlocking the keys.

1. Press the **Power** key to turn the screen on.
2. Swipe up on the screen.

NOTE:

If you have set a face verification, a fingerprint, an unlock pattern, a PIN or a password for your phone, you'll need to use your face or fingerprint, draw the pattern, or enter the PIN/password to unlock your screen.

Lowering Blue Light

Blue light with wavelengths between 415 nm and 455 nm is considered harmful for the eyes. It may cause eye discomfort, suppress melatonin, and affect sleep quality and circadian rhythm. This product has the function of reducing blue radiant energy.

To avoid eye fatigue, it is recommended to place the product at an appropriate distance from your eyes and rest for 20 minutes to look into the distance after two hours of continuous viewing.

To enable eye protection, open the **Settings** app, touch **Display**, touch **Eye comfort**, and touch **Turn on now**. Use **Turn on automatically** to enable eye protection between sunset and sunrise or during customized time. In addition, you can adjust the protection effect by changing the intensity of the blue light filter.

Checking the Battery Information

You can view measured state of battery health, battery manufacturing date, date of first use of the battery, and number of full charge-discharge cycles. Just open **Settings**, touch **Battery** and then touch **Battery health**.

Battery Maintenance Tips

Your phone provides various options that help you conserve battery power and protect the battery. You can follow the tips below.

Reduce the screen backlight time.

Lower the screen brightness.

Reduce the screen refresh rate.

Turn Wi-Fi, Bluetooth, GPS, and auto-sync off when not in use.

Turn on Dark mode.

Use the Optimize Battery Usage feature to save battery power. Open **Settings**, touch **Battery** and touch **Optimize Battery Usage**.

Enable the Power saver or Ultra Power saver feature. Open **Settings**, touch **Battery** and touch **Power saver / Ultra Power saver**.

Slow down battery fast-charging and discharging in below 0 °C environment. Open **Settings**, touch **Battery** and touch **Extreme Cold Mode**.

Optimize the auto-start behavior, the secondary launch behavior, and the background running behavior of apps to save battery power. Open **Settings**, touch **Battery** and touch **Apps AI-control**.

Automatically close the apps that have not been used for a long time. Open **Settings**, touch **Battery** and touch **More Settings**. Then touch **Scenario AI-optimization** and turn on the **Optimize when app not in use** toggle switch.

Control the behavior of apps to reduce power consumption when the phone is in a long standby period. Open **Settings**, touch **Battery** and touch **More Settings**. Then touch **Scenario AI-optimization** and then **Sleep mode**.

To prevent overcharging the battery and shortening its lifespan, you can set the phone to stop charging when the battery level reaches 80%. Open **Settings**, touch **Battery**, and then select **80% upper limit**.

To maintain battery health, charging automatically stops once the battery reaches full charge. If the phone remains connected to the charging source, charging will resume when the battery level drops below 95%. During this cycle, the displayed battery level stays at 100%. This feature is enabled by default. To access this feature, open **Settings** and touch **Battery**, and then select **Basic**.

To protect the battery, avoid charging the battery in high temperature environments.

Unplug the charger after the battery is fully charged.

To guarantee the charging performance, please use a compatible charger.

If you use a power source like a computer instead of the charger, the charging may be slower because of the reduced electric current.

If you use your phone during charging, it may take longer to fully charge the battery.

Accessibility

Your phone provides accessibility options and services including display, interaction controls, captions, audio, downloaded apps options, etc.

To access the accessibility features, open **Settings**, touch **Features**, and then touch **Accessibility**.

The main accessibility features include the following:

Display

Text and display size: Adjust font size and weight, select your preferred display size, and use high contrast text.

Color correction: Color correction and grayscale settings help your phone compensate for color blindness.

Color inversion: Reverse the color on the screen and apply to everything including media and images.

Dark mode: Turn the screen to dark with white text on a black background, relieving eye irritation caused by screen glare at night.

Remove animations: Reduce animation effects on the screen to help you focus.

Magnification: Magnify the screen and zoom in on a specific area.

Interaction controls

Accessibility Menu: Control your phone via a large on-screen menu. You can lock your phone, control volume and brightness, take screenshots, and more.

Touch & hold delay: Set the recognition time for touching and holding the screen.

Time to take action: Choose how long to show temporary messages that ask you to take action, but are visible only temporarily.

Power button ends call: Press the **Power** key to end a call, making it faster and easier to hang up.

Auto rotate screen: Automatically rotate the screen when you move the phone between portrait position and landscape position.

Captions: Detect speech on the phone and automatically generate captions. You can customize caption size and style to make them easier to read.

Audio

Audio description: Let you hear a description of what's happening on screen in supported videos.

Flash notifications: Flash the camera flashlight or the screen to alert you of an incoming notification or alarm.

Audio adjustment: Make both left and right audio channels get played back simultaneously when playing audio. Or balance the left and right channel volumes.

Text-to-speech output: Convert text input and play audio aloud. You can choose preferred speech synthesis engine, language, speech rate, and pitch.

Select to Speak: Select specific items on your screen and hear them read or described aloud.

Switch Access: Let you interact with your phone using one or more external switches or using facial gestures. This feature can be helpful if you can't interact directly with your phone.

TalkBack: Provide spoken feedback so that you can use the phone without looking at the screen. Instead of typical touch interactions, you can navigate the phone through TalkBack gestures.

NOTE:

The accessibility features may differ from your phone and may change with phone software updates. Please refer to your actual phone.

LEGAL INFORMATION

Copyright © 2025 Nubia Technology Co., Ltd.

All rights reserved.

No part of this publication may be quoted, reproduced, translated or used in any form or by any means, electronic or mechanical, including photocopying and microfilm, without the prior written permission of Nubia Technology Co., Ltd.

Notice

Nubia Technology Co., Ltd. reserves the right to make modifications on print errors or update specifications in this guide without prior notice.

We offer self-service for our smart device users. Please visit the official website (at www.ztedevices.com) for more information on self-service and supported product models. Information on the website takes precedence.

Disclaimer

Nubia Technology Co., Ltd. expressly disclaims any liability for faults and damages caused by unauthorized modifications of the software.

Images and screenshots used in this guide may differ from the actual product. Content in this guide may differ from the actual product or software.

Trademarks

nubia and the nubia logos are trademarks of Nubia Technology Co., Ltd.

Android™ is a trademark of Google LLC.

The *Bluetooth*® word mark and logos are registered trademarks owned by the Bluetooth SIG, Inc. and any use of such marks by Nubia Technology Co., Ltd. is under license.



FOR DTS PATENTS,
SEE [HTTP://XPERI.COM/DTS-PATENTS/](http://xperi.com/dts-patents/).
MANUFACTURED UNDER LICENSE FROM DTS,
INC. AND ITS AFFILIATES. DTS, DTS:X, THE DTS:X
LOGO, AND DTS:X ULTRA ARE REGISTERED
TRADEMARKS OR TRADEMARKS OF DTS, INC.
AND ITS AFFILIATES IN THE UNITED STATES AND/
OR OTHER COUNTRIES. © DTS, INC. AND ITS
AFFILIATES. ALL RIGHTS RESERVED.



Covered by one or more claims of the HEVC patents
listed at patentlist.accessadvance.com



Powered by



Snapdragon® and Snapdragon Sound™ are products of Qualcomm Technologies, Inc. and/or its subsidiaries.

Snapdragon and Snapdragon Sound are trademarks or registered trademarks of Qualcomm Incorporated.



This product implements certain patented technologies licensed by Qualcomm Incorporated.











Qualcomm and the Licensed by Qualcomm logo are trademarks or registered trademarks of Qualcomm Incorporated.



Wi-Fi CERTIFIED 7™ and the Wi-Fi CERTIFIED 7 Logo are trademarks of Wi-Fi Alliance®.

Other trademarks and trade names are those of their respective owners.

Product Safety Information

	Don't make or receive phone calls while driving. Never text while driving.
	Keep your phone at least 5 mm away from your body while making calls.
	Small parts may cause choking.
	Your phone can produce a loud sound.
	To prevent possible hearing damage, do not listen at high volume levels for long periods. Exercise caution when holding your phone near your ear while the loudspeaker is in use.
	Avoid contact with anything magnetic.
	Keep away from pacemakers and other electronic medical devices.
	Turn off when asked to in hospitals and medical facilities.
	Turn off when told to on aircraft and at airports.
	Turn off when near explosive materials or liquids.

	Don't use at gas stations.
	Your phone may produce a bright or flashing light.
	Don't dispose of your phone in fire.
	Avoid extreme temperatures.
	Avoid contact with liquids. Keep your phone dry.
	Do not attempt to disassemble your phone.
	Only use compatible accessories.
	For pluggable equipment, the socket-outlet shall be installed near the equipment and shall be easily accessible.
	Don't rely on your phone as a primary device for emergency communications.

Radio Frequency (RF) Energy

General Statement on RF Energy

Your phone contains a transmitter and a receiver. When it is ON, it receives and transmits RF energy. When you communicate with your phone, the system handling your call controls the power level at which your phone transmits.

Specific Absorption Rate (SAR)

Specific Absorption Rate (SAR)

Your mobile device is a radio transmitter and receiver. It is designed not to exceed the limits for exposure to radio waves recommended by international guidelines. These guidelines were developed by the independent scientific organization ICNIRP and include safety margins designed to assure the protection of all persons, regardless of age and health.

The guidelines use a unit of measurement known as Specific Absorption Rate, or SAR. The SAR limit for mobile devices is 2 W/kg and the highest SAR value for this device when tested at the head was 1.591 W/kg*, and when tested at the body was 1.600 W/kg* with 5 mm distance. The limb (0 mm) SAR limit for mobile devices is 4 W/kg. The highest SAR value for this device when tested at the body with 0 mm distance was 2.985 W/kg*. As mobile devices offer a range of functions, they can be used in other positions, such as on the body as described in this guide**.

As SAR is measured utilizing the device's highest transmitting power, the actual SAR of this device while operating is typically below that indicated above. This is due to automatic changes to the power level of the device to ensure it only uses the minimum power required to communicate with the network.

* The tests are carried out in accordance with EN 50360, EN 50566, EN 50663, EN 62209-1 and EN 62209-2.

** Please see body worn operation in this guide.

Body Worn Operation

Important safety information regarding radio frequency radiation (RF) exposure:

To ensure compliance with RF exposure guidelines the phone must be used with a minimum of 5 mm separation from the body.

Failure to observe these instructions could result in your RF exposure exceeding the relevant guideline limits.

Limiting Exposure to Radio Frequency (RF) Fields

For individuals concerned about limiting their exposure to RF fields, the World Health Organisation (WHO) provides the following advice:

Precautionary measures: Present scientific information does not indicate the need for any special precautions for the use of mobile phones. If individuals are concerned, they might choose to limit their own or their children's RF exposure by limiting the length of calls, or using 'hands-free' devices to keep mobile phones away from the head and body.

Further information on this subject can be obtained from the WHO home page <http://www.who.int/peh-emf> (WHO Fact sheet 193: June 2000).

Distractions

Driving

Full attention must be given to driving at all times in order to reduce the risk of an accident. Using a phone while driving (even with a hands-free kit) can cause distraction and lead to an accident. You must comply with local laws and regulations restricting the use of wireless devices while driving.

Operating Machinery

Full attention must be given to operating the machinery in order to reduce the risk of an accident.

Product Handling

General Statement on Handling and Use

You alone are responsible for how you use your phone and any consequences of its use.

You must always switch off your phone wherever the use of a phone is prohibited. Use of your phone is subject to safety measures designed to protect users and their environment.

Always treat your phone and its accessories with care and keep them in a clean place.

Keep the screen and camera lens clean. An unclean screen or camera lens may slow down the phone's reaction to your operations or interfere with the image quality.

Clean your phone and its accessories with a soft material such as cleaning cloth for eyeglass lenses. Do not use alcohol or other corrosive substances for cleaning or allow them to get inside.

Do not expose your phone or its accessories to open flames or lit tobacco products.

Do not expose your phone or its accessories to liquid, moisture or high humidity.

Do not drop, throw or try to bend your phone or its accessories.

Do not use harsh chemicals, cleaning solvents, or aerosols to clean the phone or its accessories.

Do not paint your phone or its accessories.

Do not attempt to disassemble your phone or its accessories. Only authorized personnel can do so.

Do not place your phone inside or near heating equipment or high-pressure containers, such as water heaters, microwave ovens, or hot cooking utensils. Otherwise, your phone may be damaged.

Please check local regulations for disposal of electronic products.

Do not carry your phone in your back pocket as it could break when you sit down.

Battery Safety

Using incompatible battery, charger or power adapter may damage your device, shorten its lifespan or cause a fire, explosion or other hazards.

The recommended operating temperatures are 0 °C to 35 °C and the storage temperatures are -20 °C to +45 °C. Extreme temperatures can damage the device and reduce the charging capacity and lifespan of your device and battery.

 **WARNING!**

Do not remove the back cover. The battery is not removable. Removal may cause fire or explosion.

Do not change or replace the built-in rechargeable battery in your device by yourself. The battery can only be changed or replaced by the manufacturer or an authorized service provider.

Do not place the device or the battery in or near heating equipment, such as microwave ovens, stoves or radiators. Keep the device and the battery away from excessive heat and direct sunlight. If not, the device or the battery may overheat and cause explosion or fire.

Do not disassemble, squeeze or puncture the device, as this can cause explosion or fire.

Do not throw the device into a fire to avoid explosion.

Please disconnect the charger when the battery is fully charged. Overcharging may shorten the battery life.

When not using the device for a long period, please charge the battery about half and then store the device in a cool dry place.

If the battery damages or shows signs of swelling or leakage, please stop use immediately and contact the manufacturer or an authorized service provider for replacement.

Small Children

Do not leave your phone and its accessories within the reach of small children or allow them to play with it. They could hurt themselves or others, or could accidentally damage the phone.

Your phone contains small parts with sharp edges that may cause an injury or may become detached and create a choking hazard.

Demagnetization

To avoid the risk of demagnetization, do not allow electronic devices or magnetic media close to your phone for a long time.

Electrostatic Discharge (ESD)

Do not touch the metallic connectors of the nano-SIM card.

Antenna

Do not touch the antenna unnecessarily.

Normal Use Position

When placing or receiving a phone call, hold your phone to your ear, with the bottom towards your mouth.

Airbags

Do not place a phone in the area over an airbag or in the airbag deployment area, as an airbag inflates with great force and serious injury could result. Store the phone in a safe and secure area before driving your vehicle.

Seizures/Blackouts

Your phone can produce a bright or flashing light. A small percentage of people may be susceptible to blackouts or seizures (even if they have never had one before) when exposed to flashing lights or light patterns such as when playing games or watching videos. If you have experienced seizures or blackouts or have a family history of such occurrences, please consult a physician. To reduce the risk of blackouts or seizures, use your phone in a well-lit room and take frequent breaks.

Repetitive Strain Injuries

To minimize the risk of Repetitive Strain Injury (RSI) when texting or playing games with your phone:

Do not grip the phone too tightly.

Press the buttons lightly.

Use the special features which are designed to minimize the times of pressing buttons, such as Message Templates and Predictive Text.

Take frequent breaks to stretch and relax.

Emergency Calls

This phone, like any other wireless phone, operates using radio signals, which cannot guarantee connection in all conditions. Therefore, you must never rely solely on any wireless phone for emergency communications.

Loud Noise

This phone is capable of producing loud noises, which may damage your hearing. Turn down the volume before using headphones, Bluetooth headsets or other audio devices.

Phone Heating

Your phone may become warm during charging and during normal use.

Electrical Safety

Accessories

Use only approved accessories.

Do not connect with incompatible products or accessories.

Take care not to allow metal objects, such as coins or key rings, to contact or short-circuit the charging jack. Never puncture the surface of the phone with sharp objects.

Connection to Vehicles

Seek professional advice when connecting a phone interface to the vehicle electrical system.

Faulty and Damaged Products

Do not attempt to disassemble the phone or its accessories. Only qualified personnel can service or repair the phone or its accessories. If your phone (or its accessories) has been submerged in water, punctured, or subjected to a severe fall, do not use it until you have taken it to be checked at an authorized service center.

Radio Frequency Interference

General Statement on Interference

Care must be taken when using your phone in close proximity to personal medical devices, such as pacemakers and hearing aids.

Please consult your doctor and the device manufacturers to determine if the operation of your phone may interfere with the operation of your medical devices.

Pacemakers

Pacemaker manufacturers recommend that a minimum separation of 15 cm be maintained between a mobile phone and a pacemaker to avoid potential interference with the pacemaker. To achieve this, use the phone on the opposite ear to your pacemaker and do not carry it in a breast pocket.

Hearing Aids

People with hearing aids or other cochlear implants may experience interfering noises when using wireless devices or when one is nearby.

The level of interference depends on the type of the hearing device and the distance from the interference source. Increasing the separation between them may reduce the interference. You may also consult your hearing aid manufacturer to discuss alternatives.

Medical Equipment

Switch off your wireless device when you are requested to do so in hospitals, clinics or healthcare facilities. These requests are designed to prevent possible interference with sensitive medical equipment.

Aircraft

Switch off your wireless device whenever you are instructed to do so by airport or airline staff.

Consult the airline staff about the use of wireless devices onboard the aircraft and enable airplane mode of your phone when boarding an aircraft.

Interference in Vehicles

Please note that because of possible interference with electronic equipment, some vehicle manufacturers forbid the use of mobile phones in their vehicles unless a hands-free kit with an external antenna is included in the installation.

Explosive Environments

Gas Stations and Explosive Atmospheres

In locations with potentially explosive atmospheres, obey all posted signs to turn off wireless devices such as your phone or other radio equipment.

Areas with potentially explosive atmospheres include fueling areas, below decks on boats, fuel or chemical transfer or storage facilities, and areas where the air contains chemicals or particles, such as grain, dust, or metal powders.

Blasting Caps and Areas

Power off your mobile phone or wireless device when in a blasting area or in areas where signs are posted to power off “two-way radios” or “electronic devices” to avoid interfering with blasting operations.

Specification

EUT tested radios application	GSM 900/1800 WCDMA 850/900/2100 LTE Band 1/3/5/7/8/20/28/34/38/40/41 5G NR Band 1/3/5/7/8/20/28/38/40/41/77/78 Wi-Fi 2.4G Wi-Fi 5G Bluetooth
Maximum RF output power	GSM900: 32.5 dBm GSM1800: 29.5 dBm WCDMA 850/900/2100: 24 dBm LTE Band 1/3/5/8/34/38/40: 24.5 dBm LTE Band 7/20/28: 24 dBm LTE Band 41: 26.5 dBm 5G NR Band 1: 25 dBm 5G NR Band 3/5/7/8/20/28/38/40: 24 dBm 5G NR Band 41: 27 dBm 5G NR Band 77/78: 26.5 dBm Wi-Fi (2.4G): 20 dBm Wi-Fi (5G): 20 dBm Bluetooth: 18 dBm

CE Caution

Battery Caution

There is a risk of explosion if battery is replaced by an incorrect type.

Dispose of used batteries according to the instructions.

Do not dispose of a battery into fire or a hot oven, or mechanically crush or cut a battery. Doing so can result in an explosion.

Leaving a battery in an extremely high temperature surrounding environment can result in an explosion or the leakage of flammable liquid or gas.

A battery subjected to extremely low air pressure may result in an explosion or the leakage of flammable liquid or gas.

Proper Use

As described in this guide, your device can be used only in right location. If possible, please do not touch the antenna area on your device.

Do not expose your device to extreme temperatures lower than -10 °C and higher than +40 °C.

Charge your device only between 0 °C and +40 °C.

Disposal of Your Old Appliance

	<ol style="list-style-type: none">1. When this crossed-out wheeled bin symbol is attached to a product, it means the product is covered by the European Directive 2012/19/EU.2. All electrical and electronic products should be disposed of separately from the municipal waste stream via designated collection facilities appointed by the government or the local authorities.3. The correct disposal of your old appliance will help prevent potential negative consequences for the environment and human health.
--	---

For this product's recycling information based on WEEE directive, please send an e-mail to weee@zte.com.cn

EU DECLARATION OF CONFORMITY



Hereby, ZTE Corporation declares that the radio equipment type NX741J is in compliance with Directive 2014/53/EU.

The full text of the EU declaration of conformity is available at the following Internet address:
<https://certification.ztedevices.com>

The device is restricted to indoor use only when operating in the 5150 to 5350 MHz frequency range.

	AT	BE	BG	HR	CY	CZ	DK
	EE	FI	FR	DE	EL	HU	IE
	IT	LV	LT	LU	MT	NL	PL
	PT	RO	SK	SI	ES	SE	UK(NI)
	NO	IS	LI	CH	TR		

ErP Conformity

If the packaging box includes a charger, it conforms to the Energy-related Product Directive (ErP) 2009/125/EC of the European Parliament and the Council.

The detailed ErP information is available on ZTE website <https://certification.ztedevices.com>.

Conocer su teléfono

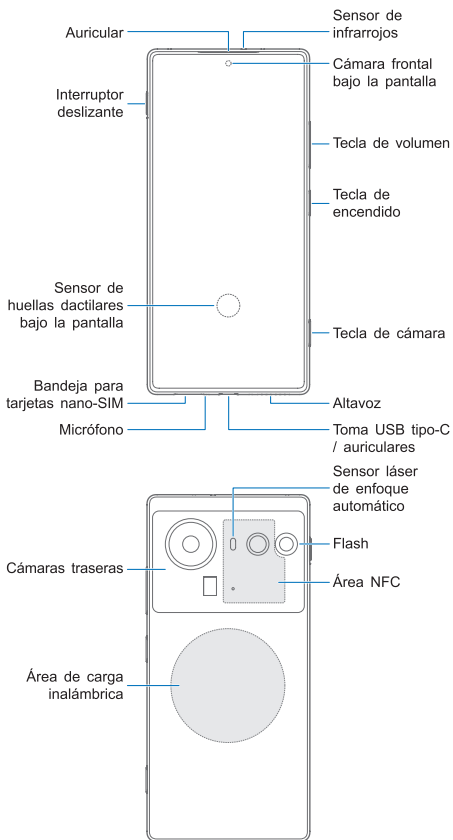

Vista frontal: El sensor de infrarrojos se encuentra en la parte superior. El auricular y la cámara frontal bajo la pantalla están uno por debajo del otro en la parte superior central del panel frontal. El interruptor deslizante se encuentra en la parte superior izquierda, y en la parte frontal derecha, de arriba a abajo, se encuentran las teclas de volumen, de encendido y de cámara. El sensor de huellas dactilares bajo la pantalla está en la parte central de la mitad inferior de la pantalla. En la parte inferior, de izquierda a derecha, se encuentran la bandeja para tarjetas nano-SIM, el micrófono, la toma USB tipo-C/auriculares y el altavoz.

Vista trasera: Las cámaras traseras están en la mitad superior del panel trasero. En la parte superior derecha está el flash. El sensor láser de enfoque automático está a la derecha de la cámara principal. El área NFC está en la parte derecha de la mitad superior del panel trasero.

Su teléfono admite Wi-Fi de 2,4 GHz, 5 GHz y 6 GHz.

Configurar su teléfono

NOTA:

Para los usuarios ciegos o con poca visión, solicite a alguien que le ayude con la inserción de la tarjeta SIM y la configuración inicial del sistema.

Puede instalar o extraer las tarjetas nano-SIM del teléfono sin necesidad de apagarlo.

¡ADVERTENCIA!

Para evitar daños al teléfono, no utilice ningún otro tipo de tarjeta SIM ni ninguna tarjeta nano-SIM no estándar cortada de una SIM. Puede obtener una tarjeta nano-SIM estándar de su proveedor de servicios.

1. Inserte el extremo de la herramienta de expulsión en el orificio de la bandeja para tarjetas.

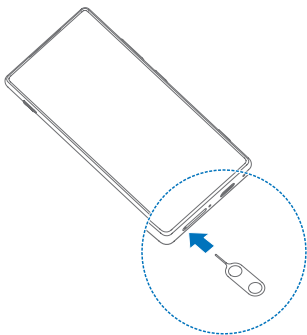

2. Tire hacia fuera de la bandeja para tarjetas y coloque las tarjetas nano-SIM sobre uno de los lados de la bandeja de modo que la tarjeta quede encajada, según se ilustra. Vuelva a insertar la bandeja con cuidado.

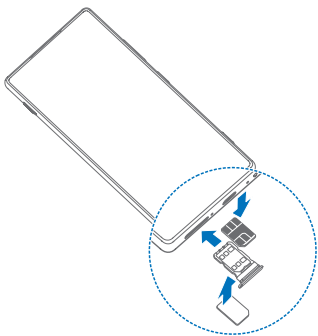

 **NOTA:**

Utilice la herramienta de expulsión de la bandeja para tarjetas incluida en la caja. De lo contrario, es posible que no pueda extraerse la bandeja para tarjetas. Si se instalan dos tarjetas nano-SIM, ambas pueden conectarse a la red 5G, y cualquiera de ellas se puede utilizar para los datos móviles.

 **PRECAUCIÓN:**

Nunca utilice objetos afilados en lugar de la herramienta de expulsión de la bandeja para tarjetas incluida. Asegúrese de colocar la herramienta de expulsión en posición perpendicular respecto al orificio. De lo contrario, el teléfono podría sufrir daños. No inserte la herramienta de expulsión de la bandeja en otros orificios del teléfono. Puede dañar el dispositivo y anular la garantía.

Cargar el teléfono

La batería de su teléfono debe contar con suficiente carga para que el teléfono pueda encenderse, detectar una señal y realizar algunas llamadas. Debe cargarla por completo tan pronto como sea posible.

 **NOTA:**

La potencia del cargador debe estar entre un mínimo de 15 vatios requerido por este dispositivo y un máximo de 80 vatios para alcanzar la velocidad de carga máxima. Además, este dispositivo admite la carga rápida USB PD.

 **¡ADVERTENCIA!**

Utilice únicamente cargadores compatibles y cables USB tipo C. El uso de accesorios no compatibles podría provocar daños en su teléfono o la explosión de la batería.

⚠ ¡ADVERTENCIA!

No retire la cubierta trasera. La batería no es extraíble. La extracción de la batería podría provocar un incendio o una explosión.

1. Conecte el adaptador a la toma de carga.

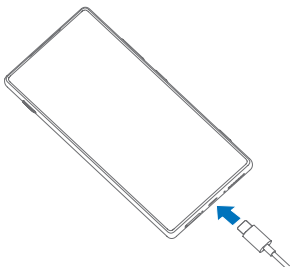

2. Conecte el cargador a una toma de corriente de CA estándar.
3. Desconecte el cargador cuando la batería esté completamente cargada.

✍ NOTA:

Si el nivel de batería es extremadamente bajo, es posible que no pueda encender el teléfono, aunque se esté cargando. En este caso, vuelva a intentarlo después de cargar el teléfono durante al menos 20 minutos. Póngase en contacto con el servicio de atención al cliente si no puede encender el teléfono después de una carga prolongada.

✍ NOTA:

Si la carga inalámbrica es lenta o no funciona, retire la funda protectora y vuelva a intentarlo.



NOTA:

Por motivos medioambientales, puede que este paquete no incluya un cargador. Este dispositivo puede alimentarse con la mayoría de los adaptadores de alimentación USB y un cable con conector USB tipo-C.

Encender/apagar su teléfono

Antes de encender el teléfono, asegúrese de que la batería esté cargada.

Mantenga presionada la tecla de **Encendido** para encender su teléfono.

Para apagar, mantenga presionada la tecla de **Encendido** hasta que aparezca el menú de apagado/reinicio, toque  **Apagado** y, a continuación, toque  **Apagado** de nuevo.

NOTA:

Si la pantalla se congela o tarda mucho en responder, mantenga presionada la tecla de **Encendido** durante aproximadamente 10 segundos para reiniciar su teléfono.

Despertar a su teléfono

Su teléfono entra automáticamente en modo de suspensión cuando no se usa durante cierto tiempo. La pantalla se apaga para ahorrar energía y las teclas se bloquean para evitar operaciones accidentales.

Puede volver a despertar a su teléfono encendiendo la pantalla y desbloqueando las teclas.

1. Presione la tecla de **Encendido** para encender la pantalla.

2. Deslice hacia arriba en la pantalla.

NOTA:

Si ha configurado la verificación facial, huella dactilar, patrón de desbloqueo, PIN o contraseña para su teléfono, deberá utilizar su cara o huella dactilar, dibujar el patrón o introducir el PIN/ contraseña para desbloquear la pantalla.

Reducir la luz azul

La luz azul con longitudes de onda entre 415 nm y 455 nm se considera nociva para los ojos. Puede causar molestias oculares, suprimir la melatonina y afectar a la calidad del sueño y al ritmo circadiano. Este producto está diseñado para reducir la energía radiante azul de la pantalla.

Para evitar la fatiga ocular, se recomienda colocar el producto a una distancia adecuada de los ojos y descansar durante 20 minutos mirando a lo lejos tras dos horas del uso continuo.

Para habilitar la protección ocular, abra la aplicación **Configuración**, toque **Pantalla**, toque **Luz nocturna** y toque **Activar ahora**. Utilice **Activar automáticamente** para habilitar la protección ocular entre la puesta y la salida del sol o durante el tiempo personalizado. Además, puede ajustar el efecto de protección cambiando la intensidad del filtro de luz azul.

Comprobar la información de la batería

Puede ver el estado medido del nivel de la batería, la fecha de fabricación, la fecha del primer uso y el número de ciclos de carga-descarga completos. Solo abra **Configuración**, toque **Batería** y, a continuación, toque **Estado de la batería**.

Consejos para el mantenimiento de la batería

Su teléfono ofrece varias opciones que le ayudan a ahorrar energía y proteger la batería. Puede seguir los consejos que se indican a continuación.

Reduzca el tiempo de retroiluminación de la pantalla.

Baje el brillo de la pantalla.

Reduzca la frecuencia de refresco de la pantalla.

Desactive el Wi-Fi, el Bluetooth, el GPS y la sincronización automática cuando no los utilice.

Active el modo Oscuro.

Utilice la función Optimizar el uso de la batería para ahorrar energía. Abra **Configuración**, toque **Batería** y, a continuación, toque **Optimizar el uso de la batería**.

Habilite la función de Ahorro de energía o Ultra ahorro de energía. Abra **Configuración**, toque **Batería** y, a continuación, toque **Ahorro de energía / Ultra ahorro de energía**.

Reduzca la velocidad de carga y descarga rápida de la batería en entornos por debajo de 0 °C. Abra **Configuración**, toque **Batería** y toque **Modo de frío extremo**.

Optimice el comportamiento de inicio automático, el comportamiento de inicio secundario y el comportamiento de ejecución en segundo plano de las aplicaciones para ahorrar batería. Abra **Configuración**, toque **Batería** y toque **Control de aplicaciones por IA**.

Cierre automáticamente las aplicaciones que no se hayan utilizado durante mucho tiempo. Abra **Configuración**, toque **Batería** y toque **Más configuraciones**. Luego, toque **Optimización IA de escenario** y active el interruptor de alternancia **Optimizar cuando la aplicación no esté en uso**.

Controle el comportamiento de las aplicaciones para reducir el consumo de energía cuando el teléfono esté en un largo periodo de espera. Abra **Configuración**, toque **Batería** y toque **Más configuraciones**. A continuación, toque **Optimización IA de escenario** y luego **Modo de suspensión**.

Para evitar sobrecargar la batería y acortar su vida útil, puede configurar el teléfono para que deje de cargarse cuando el nivel de la batería alcance el 80%. Abra **Configuración**, toque **Batería**, y luego seleccione **Límite superior del 80%**.

Para mantener la batería en buen estado, la carga se detiene automáticamente una vez que la batería alcanza la carga completa. Si el teléfono permanece conectado a la fuente de carga, la carga se reanuda cuando el nivel de la batería caiga por debajo del 95%. Durante este ciclo, el nivel de batería que se muestra permanece en el 100%. Esta función está habilitada por defecto. Para acceder a esta función, abra **Configuración** y toque **Batería** y, a continuación, seleccione **Básico**.

Para proteger la batería, evite cargarla en entornos de alta temperatura.

Desenchufe el cargador después de que la batería esté completamente cargada.

Para garantizar el rendimiento de carga, utilice un cargador compatible.

Si utiliza una fuente de alimentación como un ordenador en lugar del cargador, la carga puede ser más lenta debido a la reducción de la corriente eléctrica.

Si utiliza su teléfono durante la carga, puede que tarde más tiempo en cargar completamente la batería.

Accesibilidad

Su teléfono ofrece opciones y servicios de accesibilidad, incluyendo la pantalla, los controles de interacción, los subtítulos, el audio, las opciones de aplicaciones descargadas, etc.

Para acceder a las funciones de accesibilidad, abra **Configuración**, toque **Funciones** y luego toque **Accesibilidad**.

Las principales funciones de accesibilidad incluyen:

Pantalla

Tamaño de texto y pantalla: Ajustar el tamaño y el peso de la fuente, seleccione el tamaño de pantalla de su preferencia y utilice texto de alto contraste.

Corrección de color: La configuración de corrección de color y de escala de grises ayuda al teléfono a adaptarse a las necesidades de personas con daltonismo.

Inversión de color: Invierte el color en la pantalla y se aplica a todo, incluidos contenidos multimedia e imágenes.

Modo oscuro: Cambia la pantalla a oscuro con texto blanco sobre fondo negro, lo que alivia la irritación ocular causada por el resplandor de la pantalla por la noche.

Eliminar animaciones: Reduce los efectos de animación en la pantalla para minimizar las distracciones.

Ampliación: Amplía la pantalla y realiza zoom en áreas específicas.

Controles de interacción

Menú de accesibilidad: Controla su teléfono a través de un gran menú en pantalla. Podrá bloquear el teléfono, controlar el volumen y el brillo, tomar capturas de pantalla y mucho más.

Retraso al tocar y mantener presionado: Configura el tiempo de reconocimiento que se necesita al tocar y mantener presionada la pantalla.

Tiempo de acción: Elige cuánto tiempo desea mostrar los mensajes temporales que le piden que actúe, pero que solo son visibles temporalmente.

Botón de encendido para finalizar la llamada: Presione la tecla de **Encendido** para finalizar una llamada, lo que hace más rápido y fácil colgar.

Girar pantalla automáticamente: La pantalla girará automáticamente al mover el teléfono entre la posición vertical y la horizontal.

Subtítulos: Detecta la voz en el teléfono y genera automáticamente subtítulos. Puede personalizar el tamaño y el estilo de los subtítulos para que sean más fáciles de leer.

Audio

Audiodescripción: Le permite escuchar una descripción de lo que está sucediendo en pantalla en los videos compatibles.

Notificaciones con flash: Hace parpadear la luz flash de la cámara o la pantalla para alertarle de una notificación entrante o alarma.

Ajuste de audio: Hacen que los canales de audio izquierdo y derecho reproduzcan simultáneamente al reproducir audio. También puede equilibrar los volúmenes de los canales izquierdo y derecho.

Salida de texto a voz: Convierte la entrada de texto y reproduce audio en voz alta. Puede elegir el motor de conversión de texto a voz, el idioma, la frecuencia de la voz y el tono preferidos.

Seleccionar para hablar: Selecciona elementos específicos en la pantalla para oírlos leídos o descritos en voz alta.

Accesibilidad con interruptores: Le permite interactuar con el teléfono mediante uno o varios interruptores externos o mediante gestos faciales. Esta función puede ser útil si no puede interactuar directamente con el teléfono.

TalkBack: Proporciona retroalimentación hablada de modo que pueda usar el teléfono sin mirar a la pantalla. Puede navegar por el dispositivo a través de los gestos de TalkBack en lugar de mediante las interacciones táctiles habituales.

NOTA:

Las funciones de accesibilidad pueden diferir de su teléfono y cambiar con las actualizaciones de software del teléfono. Consulte su teléfono actual.

INFORMACIÓN LEGAL

Copyright © 2025 Nubia Technology Co., Ltd.

Todos los derechos reservados.

No se permite citar, reproducir, traducir ni usar ninguna parte de este manual en forma alguna ni a través de ningún medio, ya sea electrónico o mecánico, incluidos fotocopias o microfilm, sin el consentimiento previo por escrito de Nubia Technology Co., Ltd.

Aviso

Nubia Technology Co., Ltd. se reserva el derecho a rectificar los errores de impresión, así como el derecho a actualizar las especificaciones de esta guía sin previo aviso.

Ofrecemos autoservicio a los usuarios de nuestros dispositivos inteligentes. Para obtener más información sobre el autoservicio y los modelos de productos compatibles, visite el sitio oficial (en www.ztedevices.com). La información del sitio web tiene prioridad.

Exención de responsabilidad

Nubia Technology Co., Ltd. renuncia a toda responsabilidad por cualquier daño derivado de la modificación no autorizada del software.

Las imágenes y las capturas de pantalla usadas en esta guía pueden ser diferentes del producto real. El contenido de esta guía puede ser distinto del producto o el software real.

Marcas registradas

nubia y los logotipos de nubia son marcas registradas de Nubia Technology Co., Ltd.

Android™ es una marca registrada de Google LLC.

La marca denominativa y los logotipos de *Bluetooth*® son marcas registradas de Bluetooth SIG, Inc., y Nubia Technology Co., Ltd. los usa conforme a licencia.



PARA OBTENER INFORMACIÓN SOBRE LAS PATENTES DE DTS, VISITE [HTTP://XPERI.COM/DTS-PATENTS/](http://xperi.com/dts-patents/). FABRICADO BAJO LICENCIA DE DTS, INC. Y SUS FILIALES. DTS, DTS:X, EL LOGOTIPO DE DTS:X Y DTS:X ULTRA SON MARCAS COMERCIALES REGISTRADAS O MARCAS COMERCIALES DE DTS, INC. Y SUS FILIALES EN EE. UU. Y OTROS PAÍSES. © DTS, INC. Y SUS FILIALES. TODOS LOS DERECHOS RESERVADOS.



Con cobertura de una o más reclamaciones de las patentes de HEVC enumeradas en patentlist.
accessadvance.com



Powered by



Snapdragon® y Snapdragon Sound™ son productos de Qualcomm Technologies, Inc. y/o sus subsidiarias.

Snapdragon y Snapdragon Sound son marcas comerciales o marcas comerciales registradas de Qualcomm Incorporated.

licensed by
Qualcomm

Este producto implementa ciertas tecnologías patentadas con licencia de Qualcomm Incorporated.









Qualcomm y el logotipo con licencia de Qualcomm son marcas comerciales o marcas comerciales registradas de Qualcomm Incorporated.



Wi-Fi CERTIFIED 7™ y el logotipo de Wi-Fi CERTIFIED 7 son marcas comerciales de Wi-Fi Alliance®.

El resto de marcas registradas y nombres comerciales pertenecen a sus respectivos propietarios.

Información de seguridad del producto

	No realice ni conteste llamadas mientras conduce. No escriba mensajes de texto mientras conduce.
	Mantenga el teléfono a una distancia mínima de 5 mm del cuerpo cuando realice llamadas.
	Las piezas pequeñas pueden provocar asfixia.
	Su teléfono puede emitir un sonido fuerte.
	Para evitar posibles daños auditivos, no utilice el dispositivo con el volumen alto durante periodos de tiempo prolongados. Tenga cuidado al sujetar el teléfono cerca de la oreja mientras el altavoz está activado.
	Evite que entre en contacto con objetos magnéticos.
	Manténgalo alejado de marcapasos u otros dispositivos médicos electrónicos.
	Apáguelo cuando así se le indique en hospitales y centros médicos.
	Apáguelo cuando así se le indique en aviones y aeropuertos.

	<p>Apáguelo cuando se encuentre cerca de materiales o líquidos explosivos.</p>
	<p>No utilice el teléfono en estaciones de servicio.</p>
	<p>El teléfono puede producir una luz brillante o un destello.</p>
	<p>No arroje el teléfono al fuego.</p>
	<p>Evite las temperaturas extremas.</p>
	<p>Evite que entre en contacto con líquidos. Mantenga el teléfono seco.</p>
	<p>No intente desmontar el teléfono.</p>
	<p>Utilice únicamente accesorios compatibles.</p>
	<p>En el caso de equipos que puedan enchufarse, la toma debe instalarse cerca del equipo y en un lugar de fácil acceso.</p>
	<p>No dependa del teléfono como dispositivo principal para las comunicaciones de emergencia.</p>

Energía de radiofrecuencia (RF)

Declaración general sobre la energía de radiofrecuencia

Su teléfono contiene un transmisor y un receptor. Cuando está encendido, recibe y transmite energía de radiofrecuencia. Cuando habla por teléfono, el sistema que gestiona la llamada controla el nivel de energía de transmisión del teléfono.

Tasa de absorción específica (SAR)

Tasa de absorción específica (SAR)

Su dispositivo móvil es un transmisor y receptor de ondas de radio. Está diseñado para que no pueda superar los límites de exposición a ondas de radio recomendados por las directrices internacionales. Estas directrices fueron desarrolladas por la organización científica independiente ICNIRP e incorporan márgenes de seguridad diseñados para garantizar la protección de todas las personas, independientemente de su edad y estado de salud.

Estas directrices utilizan una unidad de medida conocida como Tasa de absorción específica o SAR. El límite SAR para dispositivos móviles es de 2 W/kg. El valor SAR más alto registrado con este dispositivo al probarse en la cabeza fue de 1,591 W/kg* y al probarse sobre el cuerpo fue de 1,600 W/kg* a una distancia de 5 mm. El límite SAR de extremidad (0 mm) para dispositivos móviles es de 4 W/kg. El valor SAR más alto para este dispositivo al probarse sobre el cuerpo a una distancia de 0 mm fue de 2,985 W/kg*. Puesto que los dispositivos móviles disponen de una amplia variedad de funciones, pueden usarse en otras posiciones como, por ejemplo, sobre el cuerpo, tal y como se describe en esta guía**.

El valor de SAR se mide usando la energía de transmisión más alta del dispositivo, por lo que el valor de SAR real de este dispositivo durante su funcionamiento está normalmente por debajo del indicado anteriormente. Esto se debe a los cambios automáticos en el nivel de energía del dispositivo para garantizar que solo usa el mínimo de energía necesario para conectarse a la red.

* Las pruebas se realizan de conformidad con EN 50360, EN 50566, EN 50663, EN 62209-1 y EN 62209-2.

** Consulte el funcionamiento sobre el cuerpo en esta guía.

Funcionamiento sobre el cuerpo

Información de seguridad importante relativa a la exposición a radiaciones de radiofrecuencia (RF):

Para garantizar el cumplimiento de las directrices de exposición a radiofrecuencia, el teléfono debe usarse con una separación mínima del cuerpo de 5 mm.

Si no se siguen estas instrucciones, la exposición a radiofrecuencia podría superar los límites aplicables de estas directrices.

Limitarse la exposición a los campos de radiofrecuencia (RF)

Para aquellos interesados en la limitación de su exposición a los campos de radiofrecuencia, la Organización Mundial de la Salud (OMS) proporciona el siguiente consejo:

Medidas de precaución: Los datos científicos existentes no indican necesidad alguna de tomar medidas de precaución especiales para el uso de teléfonos móviles. Si este tema preocupa a los usuarios, pueden optar por limitar su propia exposición o la de sus hijos a la radiofrecuencia limitando la duración de las llamadas o usando dispositivos de manos libres para mantener los teléfonos móviles alejados de la cabeza y el cuerpo.

Puede obtener más información sobre este tema en la página de inicio de la OMS

<http://www.who.int/peh-emf>

(Hoja informativa 193 de la OMS: Junio, 2000).

Distracciones

Conducir

Para reducir el riesgo de accidentes, se debe prestar especial atención a la conducción en todo momento. El uso del teléfono móvil mientras conduce (incluso con un kit de manos libres) puede provocar distracciones y dar lugar a accidentes. Debe cumplir las leyes y normativas locales que limitan el uso de dispositivos inalámbricos mientras conduce.

Operar maquinaria

Se debe prestar plena atención al operar la maquinaria para reducir el riesgo de accidentes.

Manejo del producto

Declaración general sobre manejo y uso

Solo el usuario es responsable de la forma en la que usa el teléfono y de las consecuencias derivadas de su uso.

Siempre debe apagar el teléfono en lugares cuyo uso esté prohibido. El uso del teléfono está sujeto a las medidas de seguridad diseñadas para proteger a los usuarios y su entorno.

Trate siempre su teléfono y los accesorios con cuidado y manténgalos en un lugar limpio.

Mantenga limpias la pantalla y la lente de la cámara. La presencia de suciedad en la pantalla o en la lente de la cámara podría afectar a la capacidad de reacción del teléfono a sus operaciones o disminuir la calidad de las imágenes.

Limpie su teléfono y sus accesorios con un material suave, como el paño que se suele usar para limpiar las gafas. No utilice alcohol ni ningún otro producto corrosivo para limpiar el dispositivo; evite que estos productos entren en contacto con el interior del teléfono.

No exponga el teléfono ni los accesorios al fuego o a productos derivados del tabaco encendidos.

No exponga el teléfono ni los accesorios a líquidos ni a humedad.

No deje caer, lance ni intente doblar el teléfono ni los accesorios.

No utilice productos químicos fuertes, disolventes de limpieza ni aerosoles para limpiar el teléfono ni los accesorios.

No pinte el teléfono ni los accesorios.

No intente desmontar el teléfono ni sus accesorios. Únicamente el personal autorizado debe hacerlo.

No coloque el teléfono dentro o cerca de aparatos de calefacción ni de contenedores de alta presión, como calentadores de agua, hornos de microondas o utensilios de cocina. Si lo hace, el teléfono podría sufrir daños.

Consulte las normativas locales relativas al desecho de productos electrónicos.

No lleve el teléfono en el bolsillo trasero, pues podría romperse al sentarse.

Seguridad de la batería

El uso de una batería, un cargador o un adaptador de corriente incompatibles puede dañar el dispositivo, acortar su vida útil o provocar incendios, explosiones u otros peligros.

Las temperaturas de funcionamiento recomendadas son de 0 °C a 35 °C y las temperaturas de almacenamiento son de -20 °C a +45 °C. Las temperaturas extremas pueden dañar el dispositivo y reducir la capacidad de carga y la vida útil del dispositivo y la batería.

¡ADVERTENCIA!

No retire la cubierta trasera. La batería no es extraíble. La extracción de la batería podría provocar un incendio o una explosión.

No cambie ni sustituya la batería recargable incorporada del dispositivo usted mismo. Únicamente el fabricante o un proveedor de servicios autorizado puede cambiarla o sustituirla.

No coloque el dispositivo ni la batería en equipos que se calienten, como hornos de microondas, hornillas o radiadores, ni cerca de ellos. Mantenga el dispositivo y la batería alejados del calor excesivo y la luz solar directa. De no hacerse así, el dispositivo o la batería podrían sobrecalentarse y causar explosiones o incendios.

No desmonte, apriete ni perforo el dispositivo, ya que esto puede causar explosiones o incendios.

No tire el dispositivo a un fuego para evitar explosiones.

Cuando la batería esté cargada completamente, desconecte el cargador. La sobrecarga puede acortar la duración de la batería.

Cuando no utilice el dispositivo durante un período prolongado, cargue la batería aproximadamente a la mitad y, a continuación, guarde el dispositivo en un lugar fresco y seco.

Si la batería se daña o muestra signos de que se ha hinchado o presenta fugas, deje de usarla inmediatamente y póngase en contacto con el fabricante o el proveedor de servicio autorizado del fabricante para reemplazarla.

Niños pequeños

Mantenga el teléfono y sus accesorios fuera del alcance de niños pequeños, y no permita que jueguen con él. Podrían sufrir heridas o provocarlas a otras personas. También podrían dañar accidentalmente el teléfono.

Su teléfono contiene piezas pequeñas con bordes afilados que pueden causar heridas o desprenderse y provocar asfixia.

Desmagnetización

Para evitar el riesgo de desmagnetización, no deje dispositivos electrónicos ni objetos magnéticos cerca del teléfono durante un periodo prolongado de tiempo.

Descarga electrostática (ESD)

No toque los conectores metálicos de la tarjeta nano-SIM.

Antena

No toque la antena si no es necesario.

Posición de uso normal

Cuando realice o reciba llamadas, colóquese el teléfono junto al oído, con la parte inferior dirigida a la boca.

Airbags

No coloque el teléfono en un lugar cercano a un airbag o en la zona de despliegue de este; los airbags se inflan con mucha fuerza y la presencia del teléfono en esa ubicación podría dar lugar a lesiones graves. Guárdelo en un lugar seguro y protegido antes de comenzar a conducir.

Convulsiones/Desmayos

Este teléfono puede generar una luz brillante o destellos. Algunas personas podrían sufrir desmayos o convulsiones (aunque no los hayan padecido anteriormente) al verse expuestos a destellos o patrones de luz, como sucede al jugar a videojuegos o ver videos. Si alguna vez ha sufrido estos trastornos o tiene un familiar con un historial médico semejante, consulte a un médico. Para reducir el riesgo de desmayos o convulsiones, utilice su teléfono en una habitación bien iluminada y no lo haga de forma continuada.

Lesiones por esfuerzo repetitivo

Para minimizar el riesgo de lesiones por esfuerzo repetitivo (RSI) al escribir mensajes de texto o jugar con el teléfono:

No apriete demasiado el teléfono.

Presione los botones con suavidad.

Utilice las funciones especiales del teléfono diseñadas para minimizar el número de veces de presionar los botones como, por ejemplo, Plantillas de mensajes o Texto predictivo.

Tómese descansos con frecuencia para hacer estiramientos y relajarse.

Llamadas de emergencia

Este teléfono, al igual que cualquier otro teléfono inalámbrico, funciona mediante señales de radio, por lo que no se puede garantizar la conexión en todas las situaciones. Por este motivo, nunca debe depender únicamente de un teléfono inalámbrico para las comunicaciones de emergencia.

Ruidos fuertes

Este teléfono es capaz de producir ruidos fuertes que podrían dañar el oído. Baje el volumen antes de usar los auriculares, los auriculares de Bluetooth u otros dispositivos de audio.

Calentamiento del teléfono

Su teléfono se puede calentar mientras se carga y durante su uso normal.

Seguridad eléctrica

Accesorios

Utilice únicamente accesorios aprobados.

No conecte el teléfono a productos ni accesorios no compatibles.

No permita que objetos metálicos como monedas o llaveros entren en contacto ni que provoquen cortocircuitos en la toma de carga. No perfora la superficie del teléfono con objetos punzantes.

Conexión a vehículos

Solicite asesoramiento profesional cuando conecte una interfaz telefónica al sistema electrónico del vehículo.

Productos dañados y defectuosos

No intente desmontar el teléfono ni sus accesorios. Únicamente el personal cualificado debe revisar o reparar el teléfono ni sus accesorios. Si su teléfono (o sus accesorios) se han sumergido en agua, se han perforado o han sufrido una grave caída, no los utilice hasta que los hayan revisado en un centro de servicio autorizado.

Interferencias de radiofrecuencia

Declaración general sobre la interferencia

Debe tener mucho cuidado al usar el teléfono cerca de dispositivos médicos personales, como marcapasos y audífonos.

Consulte a su médico y los fabricantes del dispositivo médico si el funcionamiento de su teléfono puede interferir con el funcionamiento del dispositivo médico.

Marcapasos

Los fabricantes de marcapasos recomiendan que se mantenga una distancia mínima de 15 cm entre un teléfono móvil y un marcapasos con el fin de evitar posibles interferencias con este último. Para ello, utilice el teléfono en la oreja del lado opuesto al del marcapasos y no lo lleve en un bolsillo del pecho.

Audífonos

Las personas con audífonos u otros implantes cocleares pueden percibir ruidos de interferencia al usar dispositivos inalámbricos o si hay alguno cerca.

El nivel de interferencias depende del tipo de dispositivo auditivo y la distancia entre el dispositivo y el origen de las interferencias. Puede que, al aumentar la separación entre ambos, se reduzca la interferencia. También puede consultar al fabricante del audífono las posibles alternativas.

Equipos médicos

Apague su dispositivo inalámbrico cuando así se lo soliciten en hospitales, clínicas o centros de salud. Estas solicitudes se han diseñadas para evitar posibles interferencias con equipos médicos delicados.

Aviones

Apague su dispositivo inalámbrico cuando así se lo indique el personal del aeropuerto o la aerolínea.

Consulte al personal de la aerolínea si está permitido usar dispositivos inalámbricos a bordo y active el modo avión de su teléfono cuando embarque en el avión.

Interferencias en vehículos

Tenga en cuenta que, debido a las posibles interferencias con el equipo electrónico, algunos fabricantes de vehículos prohíben el uso de teléfonos móviles en sus vehículos a menos que la instalación incluya un kit de manos libres con una antena externa.

Entornos con riesgo de explosión

Estaciones de servicio y atmósferas explosivas

En ubicaciones con atmósferas potencialmente explosivas, siga todas las indicaciones publicadas para apagar dispositivos inalámbricos, como el teléfono u otros equipos de radio.

Entre las áreas con atmósferas potencialmente explosivas, se incluyen zonas de repostaje, áreas bajo las cubiertas de los barcos, instalaciones de almacenamiento o transporte de combustible o productos químicos, y áreas en las que el aire contenga sustancias químicas o partículas en grano, polvos o polvos metálicos.

Detonadores y áreas de voladuras

Apague su teléfono móvil o dispositivo inalámbrico cuando se encuentre en áreas de voladuras o en áreas en las que se indique que debe apagar los dispositivos emisores/receptores o los dispositivos electrónicos con el fin de evitar posibles interferencias con las detonaciones.

Especificaciones

Aplicaciones de radio probadas por EUT	GSM 900/1800 WCDMA 850/900/2100 Banda LTE 1/3/5/7/8/20/28/34/38/40/41 Banda 5G NR 1/3/5/7/8/20/28/38/40/41/77/78 Wi-Fi 2,4G Wi-Fi 5G Bluetooth
--	---

Potencia de salida de RF máxima	GSM900: 32,5 dBm GSM1800: 29,5 dBm WCDMA 850/900/2100: 24 dBm Banda LTE 1/3/5/8/34/38/40: 24,5 dBm Banda LTE 7/20/28: 24 dBm Banda LTE 41: 26,5 dBm Banda 5G NR 1: 25 dBm Banda 5G NR 3/5/7/8/20/28/38/40: 24 dBm Banda 5G NR 41: 27 dBm Banda 5G NR 77/78: 26,5 dBm Wi-Fi (2,4G): 20 dBm Wi-Fi (5G): 20 dBm Bluetooth: 18 dBm
---------------------------------	--

Precauciones de CE

Precauciones para la batería

Existe riesgo de explosión si se sustituye la batería por otra de un tipo incorrecto.

Deseche las baterías usadas de acuerdo con las instrucciones.

No tire ninguna batería al fuego o a un horno caliente, ni aplaste o corte ninguna batería con herramientas mecánicas. Si lo hace, podría provocar una explosión.

Si se deja una batería en un entorno con temperaturas extremadamente altas, se podría producir una explosión o la fuga de líquido o gas inflamable.

Si la batería se somete a una presión de aire extremadamente baja, podría producirse una explosión o la fuga de líquido o gas inflamable.



Uso adecuado

Como se describe en esta guía, su dispositivo solo puede utilizarse en los entornos indicados. Si es posible, no toque el área de la antena de su dispositivo.

No exponga el dispositivo a temperaturas extremas inferiores a $-10\text{ }^{\circ}\text{C}$ o superiores a $+40\text{ }^{\circ}\text{C}$.

Cargue el dispositivo solo entre $0\text{ }^{\circ}\text{C}$ y $+40\text{ }^{\circ}\text{C}$.

Desechar dispositivos antiguos

 	<ol style="list-style-type: none">1. Cuando un producto incluye el símbolo de un contenedor tachado con una cruz, significa que está incluido en la Directiva 2012/19/UE de la Unión Europea.2. Todos los productos eléctricos y electrónicos deben desecharse al margen de los residuos municipales en instalaciones de recolección designadas por las autoridades locales.3. Al desechar su dispositivo antiguo correctamente, estará contribuyendo a evitar consecuencias perjudiciales para el medio ambiente y la salud.
---	---

Para obtener la información relativa al reciclaje de este producto basada en la directiva sobre residuos de aparatos eléctricos y electrónicos (RAEE), envíe un mensaje de correo electrónico a weee@zte.com.cn

DECLARACIÓN DE CONFORMIDAD UE



Por la presente, ZTE Corporation declara que el tipo de equipo de radio NX741J cumple con la Directiva 2014/53/UE.

El texto completo de la declaración de conformidad UE está disponible en la siguiente dirección de Internet: <https://certification.ztedevices.com>

El dispositivo está restringido al uso en interiores solo cuando se utilice dentro del rango de frecuencias de 5150 a 5350 MHz.

	AT	BE	BG	HR	CY	CZ	DK
	EE	FI	FR	DE	EL	HU	IE
	IT	LV	LT	LU	MT	NL	PL
	PT	RO	SK	SI	ES	SE	UK(NI)
	NO	IS	LI	CH	TR		

Conformidad ErP

Si la caja de embalaje incluye un cargador, este cumple con la Directiva 2009/125/CE del Parlamento Europeo y del Consejo Europeo sobre productos relacionados con la energía (ErP).

Consulte la información detallada sobre ErP en el sitio web de ZTE: <https://certification.ztedevices.com>.

Cumplimiento de la Ley de datos de la UE

El respeto de los derechos legítimos de los usuarios de la UE a acceder a los datos generados por este dispositivo en virtud de la Ley de datos de la UE (Reglamento (UE) 2023/2854) es un principio de cumplimiento integrado en el diseño de los productos y servicios de ZTE. Usted tiene derecho a conocer los detalles de los datos generados por este dispositivo y puede solicitar a ZTE que respete sus derechos legales en relación con el acceso, el intercambio y la transmisión de datos. Para obtener información detallada sobre los métodos de adquisición de datos y las instrucciones de funcionamiento, visite <https://www.zte.com.cn/global/article/acknowledge.html>. Obtendrá las siguientes informaciones:

1. Resumen de datos de toda la línea de productos;
2. Tipos específicos de datos generados por este dispositivo (que pueden variar según la funcionalidad del producto).

Apéndice

Rango de peso de las materias primas críticas y materiales ambientalmente relevantes:

Cobalto en la batería: > 5 g

Tantalio en condensadores: < 0,05 g

Neodimio:

en altavoz: 0,05 g ~ 0,2 g

en el motor de vibración: < 0,05 g

en otros imanes: < 0,05 g

Oro: < 0,02 g

Porcentaje de contenido reciclado para el dispositivo o una parte de este:

Metal: 0,3%

Vidrio: 7,7%

Aleación de aluminio: 0,5%

Batería: 29,8%

Plástico: 7,4%

Metal + plástico: 14,5%

Plástico + metal: 12,5%

Cobre: 2,5%

Acero inoxidable: 1,4%

PCB: 6,6%

Tasa de reciclabilidad (Rcyc): 83,2%

Resistencia mínima de la batería en número de ciclos: 1000 ciclos (80% de energía restante)

Su dispositivo tiene la clasificación IP68 y IP69 de resistencia al polvo y al agua.

Kennenlernen Ihres Telefons

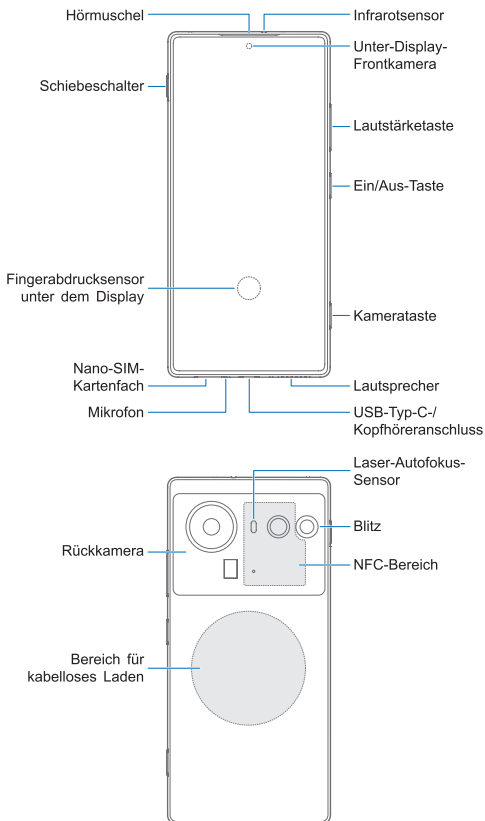

Vorderansicht: Der Infrarotsensor befindet sich an der Oberseite. Die Hörmuschel und die Unter-Display-Frontkamera sind vertikal angeordnet im oberen Mittelteil der Front. Der Schiebeschalter befindet sich oben links, und auf der rechten Seite befinden sich von oben nach unten die Lautstärketaste, die Ein/Aus-Taste und die Kamerataste. Der Fingerabdrucksensor unter dem Display ist in der Mitte der unteren Bildschirmhälfte positioniert. An der Unterseite sind von links nach rechts das Nano-SIM-Kartenfach, das Mikrofon, der USB-Typ-C-/Kopfhöreranschluss und der Lautsprecher angeordnet.

Rückansicht: Die Rückkameras befinden sich auf der oberen Hälfte der Rückseite. Oben rechts ist der Blitz. Der Laser-Autofokus-Sensor ist rechts der Hauptkamera positioniert. Der NFC-Bereich befindet sich im rechten Teil der oberen Hälfte der Rückseite.

Ihr Telefon unterstützt Wi-Fi mit 2,4 GHz, 5 GHz und 6 GHz.

Einrichten Ihres Telefons

HINWEIS:

Blinde oder sehbehinderte Benutzer sollten sich beim Einlegen der SIM-Karte und der Ersteinrichtung des Systems helfen lassen.

Nano-SIM-Karten können bei eingeschaltetem Telefon eingelegt und entfernt werden.

ACHTUNG!

Um Schäden am Telefon zu vermeiden, verwenden Sie keine SIM-Karten anderer Art und keine aus einer SIM-Karte angepasste Nano-SIM-Karte, die nicht dem Standard entspricht. Eine standardmäßige Nano-SIM-Karte erhalten Sie bei Ihrem Mobilfunkanbieter.

1. Führen Sie die Spitze des Auswurfwerkzeugs in das Loch des Kartenfachs ein.

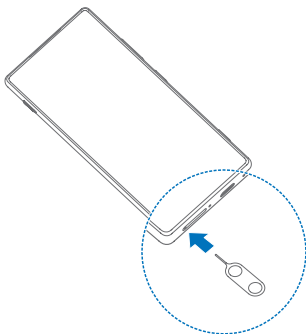

2. Ziehen Sie das Kartenfach heraus und legen Sie die Nano-SIM-Karte(n) wie abgebildet flach auf beide Seiten des Fachs. Schieben Sie das Fach vorsichtig in die Ausgangslage zurück.

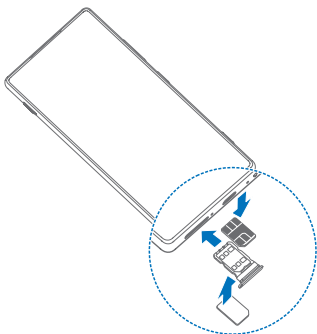

HINWEIS:

Verwenden Sie das im Lieferumfang enthaltene Auswurfwerkzeug. Andernfalls kann der Kartenfach ggf. nicht ausgeworfen werden. Bei der Installation von zwei Nano-SIM-Karten können beide Karten eine Verbindung zum 5G-Netz herstellen, und Sie können jede Karte für Mobilfunkdaten verwenden.

VORSICHT:

Verwenden Sie keinen spitzen Gegenstand anstelle des im Lieferumfang enthaltenen Auswurfwerkzeugs. Stellen Sie sicher, dass das Auswurfwerkzeug gerade in das Loch eingeführt wird. Andernfalls kann das Telefon beschädigt werden. Stecken Sie das Auswurfwerkzeug nicht in andere Öffnungen des Telefons. Sie könnten das Gerät beschädigen und Ihre Garantie damit ungültig machen.

Aufladen des Telefons

Der Akku des Telefons sollte genügend Leistung haben, um das Gerät einzuschalten, ein Signal zu finden und ein paar Anrufe zu tätigen. Sie sollten den Akku so bald wie möglich voll aufladen.

HINWEIS:

Die vom Ladegerät gelieferte Leistung muss zwischen min. 15 Watt, die von diesem Gerät benötigt werden, und max. 80 Watt liegen, um die maximale Ladegeschwindigkeit zu erreichen. Dieses Gerät unterstützt USB-PD-Schnellladung.

ACHTUNG!

Verwenden Sie nur kompatible Ladegeräte und USB-Typ-C-Kabel. Die Verwendung von nicht kompatibelem Zubehör kann Ihr Telefon beschädigen oder dazu führen, dass der Akku explodiert.

ACHTUNG!

**Entfernen Sie nicht die Rückabdeckung.
Der Akku lässt sich nicht herausnehmen.
Beim Herausnehmen besteht Brand- oder
Explosionsgefahr.**

1. Stecken Sie das Netzteil in die Ladebuchse.

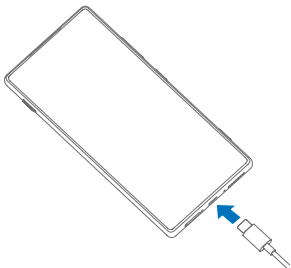

2. Verbinden Sie das Ladegerät mit einer standardmäßigen AC-Steckdose.
3. Trennen Sie das Ladegerät, wenn der Akku vollständig geladen ist.

HINWEIS:

Wenn der Akkustand extrem niedrig ist, lässt sich das Telefon möglicherweise nicht einschalten, auch wenn der Akku gerade geladen wird. Versuchen Sie es in diesem Fall noch einmal, nachdem Sie das Telefon mindestens 20 Minuten lang aufgeladen haben. Wenden Sie sich an den Kundenservice, wenn sich das Telefon auch nach längerem Laden noch nicht einschalten lässt.

HINWEIS:

Falls das kabellose Laden langsam ist oder überhaupt nicht funktioniert, entfernen Sie bitte die Schutzhülle und versuchen Sie es erneut.



HINWEIS:

Dieses Paket enthält aus Umweltschutzgründen ggf. kein Ladegerät. Dieses Gerät kann mit den meisten USB-Netzteilen und einem Kabel mit USB-Typ-C-Stecker betrieben werden.

Ein- und Ausschalten des Telefons

Stellen Sie vor dem Einschalten sicher, dass der Akku geladen ist.

Halten Sie die **Ein/Aus-Taste** gedrückt, um Ihr Telefon einzuschalten.

Um das Gerät auszuschalten, halten Sie die **Ein/Aus-Taste** gedrückt, bis das Menü zum Ausschalten/Neustart erscheint. Tippen Sie auf  **Ausschalten** und dann erneut auf  **Ausschalten**.

HINWEIS:

Wenn der Bildschirm einfriert oder über längere Zeit nicht mehr reagiert, halten Sie die **Ein/Aus-Taste** länger als 10 Sekunden gedrückt, um Ihr Telefon neu zu starten.

Aufwecken des Telefons

Ihr Telefon wechselt automatisch in den Ruhemodus, wenn es längere Zeit nicht verwendet wird. Dabei wird das Display ausgeschaltet, um Energie zu sparen. Die Tasten werden gesperrt, um eine versehentliche Bedienung zu verhindern.

Sie können Ihr Telefon wieder aktivieren, indem Sie das Display einschalten und die Tastensperre aufheben.

1. Drücken Sie die **Ein/Aus-Taste**, um den Bildschirm einzuschalten.
2. Wischen Sie auf dem Bildschirm nach oben.

HINWEIS:

Wenn Sie für Ihr Telefon eine Gesichtserkennung, einen Fingerabdruck, ein Entsperrmuster, eine PIN oder ein Passwort festgelegt haben, müssen Sie Ihr Gesicht oder Ihren Fingerabdruck verwenden, das Muster zeichnen oder die PIN/das Passwort eingeben, um den Bildschirm zu entsperren.

Reduzierung von Blaulicht

Blaulicht mit Wellenlängen zwischen 415 nm und 455 nm gilt als schädlich für die Augen. Es kann Augenbeschwerden verursachen, Melatonin hemmen und die Schlafqualität sowie den zirkadianen Rhythmus beeinträchtigen. Dieses Produkt verfügt über die Funktion, die blaue Strahlungsenergie zu reduzieren.

Um eine Ermüdung der Augen zu vermeiden, wird empfohlen, das Gerät in einem angemessenen Abstand zu den Augen zu platzieren und nach zwei Stunden ununterbrochener Betrachtung 20 Minuten lang in die Ferne zu schauen.

Um den Augenschutz zu aktivieren, öffnen Sie die App **Einstellungen**, tippen Sie auf **Anzeige**, dann auf **Augenkomfort** und anschließend auf **Jetzt aktivieren**. Verwenden Sie **Automatisch einschalten**, um den Augenschutz zwischen Sonnenuntergang und Sonnenaufgang oder während einer benutzerdefinierten Zeit zu aktivieren. Zusätzlich können Sie den Schutzeffekt anpassen, indem Sie die Intensität des Blaulichtfilters ändern.

Prüfen der Akkuinformationen

Sie können den gemessenen Akkuzustand, das Herstellungsdatum des Akkus, das Datum der ersten Verwendung des Akkus und die Anzahl der vollständigen Lade-/Entladezyklen anzeigen. Öffnen Sie einfach **Einstellungen**, tippen Sie auf **Akku** und dann auf **Akkuzustand**.

Tipps zur Akkuwartung

Ihr Telefon bietet verschiedene Optionen, die Ihnen dabei helfen, Akkuleistung zu sparen und den Akku zu schützen. Sie können die folgenden Tipps befolgen.

Reduzieren Sie Zeit für die Hintergrundbeleuchtung des Bildschirms.

Senken Sie die Bildschirmhelligkeit ab.

Reduzieren Sie die Bildschirmaktualisierungsrate.

Schalten Sie Wi-Fi, Bluetooth, GPS und die automatische Synchronisierung aus, wenn diese Funktionen nicht benötigt werden.

Schalten Sie den Dunkelmodus ein.

Verwenden Sie die Funktion „Akkunutzung optimieren“, um Akkuleistung zu sparen. Öffnen Sie **Einstellungen**, tippen Sie auf **Akku** und dann auf **Akkunutzung optimieren**.

Aktivieren Sie die Funktion „Stromsparmodus“ oder „Ultra-Stromsparmodus“. Öffnen Sie **Einstellungen**, tippen Sie auf **Akku** und dann auf **Stromsparmodus / Ultra-Stromsparmodus**.

Die Schnellladung und Entladung des Akkus verlangsamt sich bei Umgebungstemperaturen unter 0 °C. Öffnen Sie **Einstellungen**, tippen Sie auf **Akku** und dann auf **Extremkältemodus**.

Optimieren Sie das Autostart-Verhalten, das Verhalten für sekundären Start und das Verhalten für den Hintergrundbetrieb von Apps, um Akkuleistung zu sparen. Öffnen Sie **Einstellungen**, tippen Sie auf **Akku** und dann auf **Apps KI-Steuerung**.

Schließen Sie automatisch die Apps, die seit Langem nicht verwendet wurden. Öffnen Sie **Einstellungen**, tippen Sie auf **Akku** und dann auf **Weitere Einstellungen**. Tippen Sie dann auf **Szenario-KI-Optimierung** und aktivieren Sie den Schalter für **Optimieren, wenn App nicht verwendet wird**.

Steuern Sie das Verhalten von Apps, um den Stromverbrauch zu reduzieren, wenn sich das Telefon in einem langen Standby-Modus befindet. Öffnen Sie **Einstellungen**, tippen Sie auf **Akku** und dann auf **Weitere Einstellungen**. Tippen Sie dann auf **Szenario-KI-Optimierung** und anschließend auf **Ruhemodus**.

Um ein Überladen des Akkus und eine Verkürzung seiner Lebensdauer zu verhindern, können Sie das Telefon so einstellen, dass es nicht mehr aufgeladen wird, wenn der Akkustand 80 % erreicht. Öffnen Sie **Einstellungen**, tippen Sie auf **Akku** und wählen Sie dann **Obergrenze 80 %**.

Um einen guten Akkuzustand aufrechtzuerhalten, wird der Ladevorgang automatisch beendet, sobald der Akku vollständig aufgeladen ist. Wenn das Telefon weiterhin mit der Ladequelle verbunden ist, wird der Ladevorgang fortgesetzt, wenn der Akkustand unter 95 % sinkt. Während dieses Zyklus bleibt der angezeigte Akkustand bei 100 %. Diese Funktion ist standardmäßig aktiviert. Um auf diese Funktion zuzugreifen, öffnen Sie **Einstellungen**, tippen Sie auf **Akku** und wählen Sie dann **Basis**.

Um den Akku zu schützen, vermeiden Sie das Aufladen des Akkus in Umgebungen mit hohen Temperaturen.

Trennen Sie das Ladegerät vom Stromnetz, nachdem der Akku vollständig aufgeladen wurde.

Um die Ladeleistung zu gewährleisten, verwenden Sie ein kompatibles Ladegerät.

Wenn Sie eine Stromquelle wie einen Computer anstelle des Ladegeräts verwenden, kann das Aufladen aufgrund des reduzierten elektrischen Stroms langsamer sein.

Wenn Sie Ihr Telefon während des Ladevorgangs benutzen, kann es länger dauern, bis der Akku vollständig aufgeladen ist.

Barrierefreiheit

Ihr Telefon bietet Optionen und Dienste für Barrierefreiheit wie Anzeige, Interaktionssteuerung, Untertitel, Audio und heruntergeladene Apps usw.

Um auf die Barrierefreiheit-Funktionen zuzugreifen, öffnen Sie **Einstellungen**, tippen Sie auf **Funktionen** und dann auf **Barrierefreiheit**.

Die wichtigsten Barrierefreiheit-Funktionen umfassen Folgendes:

Anzeige

Text- und Anzeigegröße: Passen Sie die Schriftgröße und -stärke an, wählen Sie Ihre bevorzugte Anzeigegröße aus und verwenden Sie hohen Textkontrast.

Farbkorrektur: Mit den Einstellungen für Farbkorrektur und Graustufen kann Ihr Telefon Farbenblindheit ausgleichen.

Farbinversion: Kehren Sie die Farben auf dem Bildschirm um und wenden Sie dies auf alles an, einschließlich Medien und Bildern.

Dunkelmodus: Schalten Sie den Bildschirm auf dunkel mit weißem Text auf schwarzem Hintergrund, um Augenreizungen durch Bildschirmblendung bei Nacht zu lindern.

Animationen entfernen: Reduzieren Sie Animationseffekte auf dem Bildschirm, um sich besser konzentrieren zu können.

Vergrößerung: Vergrößern Sie den Bildschirm und zoomen Sie auf einen bestimmten Bereich.

Interaktionssteuerung

Barrierefreiheits-Menü: Steuern Sie Ihr Telefon über ein großes Bildschirmmenü. Sie können Ihr Telefon sperren, die Lautstärke und Helligkeit regeln, Screenshots erstellen und vieles mehr.

Berührungs- & Haltedauer: Legen Sie die Erkennungszeit für das Berühren und Halten des Bildschirms fest.

Zeit zum Handeln: Wählen Sie, wie lange temporäre Nachrichten angezeigt werden, die Sie zum Handeln auffordern, aber nur vorübergehend sichtbar sind.

Ein/Aus-Taste beendet Anruf: Drücken Sie die **Ein/Aus-Taste**, um einen Anruf zu beenden, damit Sie schneller und einfacher auflegen können.

Bildschirm automatisch drehen: Der Bildschirm wird automatisch gedreht, wenn Sie zwischen Hoch- und Querformat wechseln.

Untertitel: Erkennt Sprache auf dem Telefon und generiert automatisch Untertitel. Sie können Untertitelgröße und -stil anpassen, um sie leichter lesbar zu machen.

Audio

Audiodeskription: In unterstützten Videos können Sie sich eine Beschreibung der Vorgänge auf dem Bildschirm anhören.

Blinkbenachrichtigungen: Blitzen Sie mit dem Kamera-Blitzlicht oder dem Bildschirm auf, um Sie auf eine eingehende Benachrichtigung oder einen Alarm aufmerksam zu machen.

Audioanpassung: Bei der Audio-Wiedergabe werden der linke und der rechte Audiokanal gleichzeitig abgespielt. Oder gleichen Sie die Lautstärke des linken und rechten Kanals aus.

Sprachausgabe: Konvertieren Sie Texteingaben und geben Sie Audio wieder. Sie können bevorzugte Sprachsynthese-Engine, Sprache, Sprechgeschwindigkeit und Tonhöhe wählen.

Auswählen zum Vorlesen: Wählen Sie bestimmte Elemente auf Ihrem Bildschirm zum Vorlesen oder Beschreiben aus.

Switch Access: Sie können über einen oder mehrere externe Schalter oder über Gesichtsgesten mit Ihrem Telefon interagieren. Diese Funktion kann hilfreich sein, wenn Sie nicht direkt mit Ihrem Telefon interagieren können.

TalkBack: Bietet Sprachfeedback, damit Sie das Telefon ohne Blick auf den Bildschirm verwenden können. Anstelle der üblichen Touch-Interaktionen können Sie das Telefon über TalkBack-Gesten navigieren.

 **HINWEIS:**

Die Barrierefreiheitsfunktionen können von Ihrem Telefon abweichen und sich durch Updates der Telefonsoftware ändern. Bitte beziehen Sie sich auf Ihr aktuelles Telefon.

RECHTLICHE INFORMATIONEN

Copyright © 2025 Nubia Technology Co., Ltd.

Alle Rechte vorbehalten.

Diese Veröffentlichung darf ohne vorherige schriftliche Genehmigung von Nubia Technology Co., Ltd. weder ganz noch in Teilen zitiert, vervielfältigt, übersetzt oder in irgendeiner Form oder mit irgendeinem Verfahren, sei es elektronisch oder mechanisch, einschließlich Fotokopie oder Mikrofilm, verwendet werden.

Hinweis

Nubia Technology Co., Ltd. behält sich das Recht vor, Druckfehler in dieser Anleitung zu korrigieren oder technische Daten ohne vorherige Ankündigung zu aktualisieren.

Wir bieten Self-Service für Nutzer unserer Smart-Geräte. Besuchen Sie für weitere Informationen zum Self-Service sowie zu den hierfür unterstützten Modellen die offizielle Website www.ztedevices.com. Informationen auf der Website haben Vorrang vor den Informationen in diesem Dokument.

Haftungsausschluss

Nubia Technology Co., Ltd. übernimmt ausdrücklich keine Haftung für Fehler und Schäden, die durch nicht autorisierte Veränderungen an der Software verursacht wurden.

In dieser Anleitung verwendete Bilder und Screenshots können vom tatsächlichen Produkt abweichen. Der Inhalt dieser Anleitung kann vom tatsächlichen Produkt oder der Software abweichen.

Marken

nubia und die nubia-Logos sind Warenzeichen der Nubia Technology Co., Ltd.

Android™ ist eine Marke der Google LLC.

Die Marke *Bluetooth*® und die Logos sind eingetragene Marken und Eigentum der Bluetooth SIG, Inc. und jegliche Nutzung dieser Marken durch Nubia Technology Co., Ltd. ist lizenziert.



INFORMATIONEN ZU DTS-PATENTEN FINDEN SIE UNTER [HTTP://XPERI.COM/DTS-PATENTS/](http://xperi.com/dts-patents/). HERGESTELLT UNTER LIZENZ VON DTS, INC. UND SEINEN VERBUNDENEN UNTERNEHMEN. DTS, DTS:X, DAS DTS:X-LOGO UND DTS:X ULTRA SIND EINGETRAGENE MARKEN ODER MARKEN VON DTS, INC. UND SEINEN VERBUNDENEN UNTERNEHMEN IN DEN VEREINIGTEN STAATEN UND/ODER ANDEREN LÄNDERN. © DTS, INC. UND SEINEN VERBUNDENEN UNTERNEHMEN. ALLE RECHTE VORBEHALTEN.



Abgedeckt durch einen oder mehrere Ansprüche der unter patentlist.accessadvance.com aufgeführten HEVC-Patente



Powered by



Snapdragon® und Snapdragon Sound™ sind Produkte von Qualcomm Technologies, Inc. und/oder deren Tochtergesellschaften.

Snapdragon und Snapdragon Sound sind Marken oder eingetragene Marken von Qualcomm Incorporated.



Dieses Produkt implementiert bestimmte patentierte Technologien, die von der Qualcomm Incorporated lizenziert wurden.







Qualcomm und das Licensed by Qualcomm-Logo sind Marken oder eingetragene Marken der Qualcomm Incorporated.



Wi-Fi CERTIFIED 7™ und das Wi-Fi CERTIFIED 7-Logo sind Marken der Wi-Fi Alliance®.

Andere Marken und Handelsnamen sind Eigentum ihrer jeweiligen Inhaber.

Informationen zur Produktsicherheit

	Telefonieren Sie niemals beim Autofahren. Schreiben Sie während des Autofahrens keine SMS-Nachrichten.
	Halten Sie Ihr Telefon beim Telefonieren mindestens 5 mm von Ihrem Körper entfernt.
	Kleinteile können bei Verschlucken zum Erstickten führen.
	Ihr Telefon kann eine sehr hohe Lautstärke entwickeln.
	Hören Sie deshalb zur Vermeidung von Gehörschäden nicht über längere Zeit laute Musik. Seien Sie vorsichtig, wenn Sie das Telefon an Ihr Ohr halten und der Lautsprecher in Betrieb ist.
	Setzen Sie das Mobilgerät keinen Magnetfeldern aus.
	Halten Sie Ihr Telefon von Herzschrittmachern und anderen medizinischen Geräten fern.
	Schalten Sie Ihr Telefon in Krankenhäusern und medizinischen Einrichtungen auf Anweisung aus.

	Schalten Sie Ihr Telefon in Flugzeugen und auf Flughäfen auf Anweisung aus.
	Schalten Sie Ihr Telefon in der Nähe explosiver Stoffe und Flüssigkeiten aus.
	Verwenden Sie Ihr Telefon nicht an Tankstellen.
	Ihr Telefon kann grelles und blitzendes Licht erzeugen.
	Entsorgen Sie Ihr Telefon nicht in offenem Feuer.
	Vermeiden Sie extreme Temperaturen.
	Halten Sie Ihr Telefon von Flüssigkeiten fern. Halten Sie Ihr Telefon trocken.
	Zerlegen Sie Ihr Telefon nicht.
	Bitte verwenden Sie nur kompatibles Zubehör.
	Bei steckbarem Gerät muss die Steckdose in der Nähe des Geräts installiert und leicht zugänglich sein.
	Verlassen Sie sich nicht auf Ihr Telefon als primäres Gerät für Notfallkommunikation.

Hochfrequenzenergie (HF)

Allgemeine Anmerkungen zu Hochfrequenzenergie

Das Telefon enthält einen Sender und einen Empfänger. Ist es EINGESCHALTET, empfängt und sendet es Hochfrequenzenergie. Während Sie mit dem Telefon telefonieren, steuert das System, das Ihren Anruf verarbeitet, den Leistungspegel für das Senden von Signalen durch das Telefon.

Spezifische Absorptionsrate (Specific Absorption Rate, SAR)

Spezifische Absorptionsrate (Specific Absorption Rate, SAR)

Ihr mobiles Gerät ist ein Funksender und -empfänger. Es ist so konzipiert, dass es die in internationalen Richtlinien empfohlenen Grenzwerte für die Belastung durch Funkwellen nicht überschreitet. Diese Richtlinien wurden von der unabhängigen wissenschaftlichen Organisation ICNIRP erarbeitet. Die Sicherheitsgrenzwerte sollen unabhängig von Alter und Gesundheitszustand alle Menschen schützen.

Diese Richtlinien beruhen auf der Maßeinheit „Spezifische Absorptionsrate“, abgekürzt SAR. Der SAR-Grenzwert für mobile Geräte liegt bei 2 W/kg, und der höchste SAR-Wert für dieses Gerät lag im Test am Kopf bei 1,591 W/kg* und im Test am Körper bei 1,600 W/kg* in 5 mm Abstand. Der SAR-Grenzwert für mobile Geräte liegt bei 4 W/kg (0 mm). Der höchste SAR-Wert für dieses Gerät lag im Test in Körpernähe bei 0 mm Abstand bei 2,985 W/kg*. Da mobile Geräte eine Reihe von Funktionen anbieten, können sie in anderen Positionen verwendet werden, z. B. am Körper, wie in dieser Anleitung beschrieben**.

Für die Ermittlung des SAR-Werts wird die höchste Sendeleistung des Geräts verwendet. Deshalb liegt der tatsächliche SAR-Wert dieses Geräts während des Betriebs normalerweise unter dem oben angegebenen Wert. Dies liegt daran, dass der Leistungspegel des Geräts automatisch angepasst wird, um sicherzustellen, dass immer nur die für die Verbindung zum Netz benötigte Mindestleistung verbraucht wird.

* Diese Tests werden unter Einhaltung von EN 50360, EN 50566, EN 50663, EN 62209-1 und EN 62209-2 durchgeführt.

** Siehe auch „Betrieb beim Tragen am Körper“ in dieser Anleitung.

Betrieb beim Tragen am Körper

Wichtige Sicherheitsinformationen hinsichtlich Hochfrequenzbelastung (HF-Belastung):

Um die Richtlinien zur HF-Exposition einzuhalten, ist das Telefon mit einem Mindestabstand von 5 mm vom Körper zu tragen.

Ein Verstoß gegen diese Anweisung kann dazu führen, dass die entsprechenden Grenzwerte der Richtlinien für die Hochfrequenzbelastung überschritten werden.

Einschränken der Belastung durch Hochfrequenzfelder (HF-Felder)

Die Weltgesundheitsorganisation (WHO) erteilt den folgenden Rat für Personen, die eine geringere Belastung durch HF-Felder wünschen:

Vorsichtsmaßnahmen: Laut aktuellen wissenschaftlichen Erkenntnissen sind keine speziellen Vorsichtsmaßnahmen bei der Verwendung von Mobiltelefonen notwendig. Besorgte Personen können ihre HF-Belastung bzw. die ihrer Kinder durch Verkürzung von Telefonaten einschränken oder eine Freisprecheinrichtung verwenden, um einen größeren Abstand zwischen Telefon und Körper zu schaffen.

Weitere Informationen zu diesem Thema finden Sie auf der WHO-Homepage unter <http://www.who.int/peh-emf> (WHO Fact Sheet 193: Juni 2000).

Ablenkungen

Fahren

Zur Senkung des Unfallrisikos ist am Steuer jederzeit die volle Aufmerksamkeit auf das Fahren zu legen. Das Telefonieren mit dem Telefon während der Fahrt (auch mit einer Freisprechanlage) kann den Fahrer ablenken und zu Unfällen führen. Örtliche Gesetze und Bestimmungen, die die Verwendung von Mobilgeräten am Steuer einschränken, sind einzuhalten.

Bedienen von Maschinen

Bei der Bedienung von Maschinen ist volle Aufmerksamkeit auf diese Tätigkeit zu legen, um das Unfallrisiko zu senken.

Handhabung des Produkts

Allgemeine Anmerkungen zur Handhabung und Verwendung

Sie sind selbst verantwortlich für die Nutzung Ihres Telefons und alle daraus resultierenden Folgen.

Das Telefon muss an allen Orten ausgeschaltet werden, an denen die Verwendung von Telefonen untersagt ist. Die Verwendung des Telefons unterliegt Sicherheitsmaßnahmen, die zum Schutz der Nutzer und deren Umgebung entwickelt wurden.

Behandeln Sie Telefon und Zubehör jederzeit mit Vorsicht, und bewahren Sie es an einem sauberen Ort auf.

Halten Sie den Bildschirm und das Kameraobjektiv sauber. Andernfalls könnte sich die Reaktionszeit Ihres Telefons im Betrieb verlangsamen oder die Bildqualität verschlechtern.

Säubern Sie Telefon und Zubehör mit einem weichen Tuch wie beispielsweise einem Brillenputztuch. Verwenden Sie weder Alkohol noch andere korrosiv wirkende Substanzen zur Reinigung, und vermeiden Sie, dass diese Substanzen in das Gerät gelangen.

Setzen Sie Telefon und Zubehör weder offenem Feuer noch angezündeten Tabakerzeugnissen aus.

Setzen Sie Telefon und Zubehör weder Flüssigkeiten noch Feuchtigkeit aus.

Lassen Sie Telefon und Zubehör nicht fallen, werfen Sie sie nicht, und versuchen Sie nicht, sie zu verbiegen.

Verwenden Sie zur Reinigung von Telefon und Zubehör keine aggressiven Chemikalien, Reinigungsmittel oder Aerosole.

Malen Sie das Telefon oder das Zubehör nicht an.

Zerlegen Sie Ihr Telefon bzw. das Zubehör nicht. Lassen Sie dies nur von autorisiertem Personal durchführen.

Bewahren Sie Ihr Telefon nicht in bzw. neben Heizgeräten oder Hochdruckcontainern wie Wassererhitzern, Mikrowellen oder heißen Kochutensilien auf. Andernfalls kann Ihr Telefon beschädigt werden.

Überprüfen Sie örtliche Bestimmungen zur Entsorgung von Elektronikartikeln.

Tragen Sie das Telefon nicht in der Gesäßtasche, da es beim Hinsetzen zerbrechen könnte.

Akkusicherheit

Die Verwendung von inkompatiblen Akkus, Ladegeräten oder Netzteilen kann Ihr Gerät beschädigen, dessen Lebensdauer verkürzen oder einen Brand, eine Explosion oder andere Gefahren verursachen.

Die empfohlenen Betriebstemperaturen liegen zwischen 0 °C und 35 °C, die Lagertemperaturen zwischen -20 °C und +45 °C. Extreme Temperaturen können das Gerät beschädigen und die Ladekapazität und Lebensdauer Ihres Geräts und des Akkus reduzieren.

ACHTUNG!

Entfernen Sie nicht die Rückabdeckung. Der Akku lässt sich nicht herausnehmen. Beim Herausnehmen besteht Brand- oder Explosionsgefahr.

Wechseln Sie den eingebauten Akku des Geräts nicht selbst aus. Der Akkuwechsel kann nur vom Hersteller oder einem durch den Hersteller autorisierten Serviceanbieter vorgenommen werden.

Platzieren Sie das Gerät oder den Akku nicht in oder in der Nähe von Heizgeräten wie Mikrowellenherden, Öfen oder Heizkörpern. Halten Sie das Gerät und den Akku von übermäßiger Hitze und direkter Sonneneinstrahlung fern. Andernfalls kann das Gerät oder der Akku überhitzen und eine Explosion oder einen Brand verursachen.

Zerlegen, quetschen oder durchstechen Sie das Gerät nicht, da dies zu einer Explosion oder einem Brand führen kann.

Werfen Sie das Gerät nicht ins Feuer, um eine Explosion zu vermeiden.

Ziehen Sie den Stecker des Ladegeräts, sobald der Akku vollständig geladen ist. Eine Überladung kann die Akkulaufzeit verkürzen.

Wenn Sie das Gerät über einen längeren Zeitraum nicht benutzen, laden Sie den Akku etwa zur Hälfte auf, und lagern das Gerät dann an einem kühlen, trockenen Ort.

Wenn der Akku beschädigt wird oder Anzeichen von Aufblähen oder Auslaufen aufweist, müssen Sie den Gebrauch sofort einstellen und den Hersteller oder einen autorisierten Serviceanbieter kontaktieren, um ein Ersatzgerät zu bestellen.

Kleinkinder

Bewahren Sie Telefon und Zubehör für Kleinkinder unzugänglich auf. Lassen Sie diese auch nicht damit spielen. Kleinkinder könnten sich selbst oder andere verletzen oder das Telefon unabsichtlich beschädigen.

Das Telefon enthält scharfkantige Kleinteile, die zu Verletzungen führen bzw. sich lösen und bei Verschlucken zum Ersticken führen können.

Entmagnetisierung

Um eine Entmagnetisierung zu verhindern, bewahren Sie das Telefon nicht über einen längeren Zeitraum in der Nähe elektronischer Geräte oder magnetischer Medien auf.

Elektrostatische Entladung (ESD)

Berühren Sie die Metallkontakte der Nano-SIM-Karte nicht.

Antenne

Vermeiden Sie unnötigen Kontakt mit der Antenne.

Normale Gebrauchsposition

Halten Sie das Telefon beim Anrufen oder Empfang eines Anrufs an Ihr Ohr und mit der Unterseite an Ihren Mund.

Airbags

Bewahren Sie das Telefon nicht in dem Bereich über Airbags oder im Airbagauslösungsbereich auf, da beim Auslösen von Airbags große Kräfte freiwerden, die zu ernsthaften Verletzungen führen können. Bewahren Sie das Telefon in einem sicheren Bereich auf, bevor Sie losfahren.

Krampfanfälle/Ohnmachtsanfälle

Dieses Telefon kann grelles oder aufblitzendes Licht erzeugen. Bei einer geringen Prozentzahl von Personen können aufblitzende Lichter oder Lichtmuster, die beim Spielen oder Ansehen von Videos auftreten können, zu Ohnmacht oder Anfällen führen (selbst wenn dies nie zuvor geschehen ist). Falls Sie schon einmal Krampf- oder Ohnmachtsanfälle erlitten haben oder diese in Ihrer Familie vorgekommen sind, sollten Sie einen Arzt konsultieren. Verwenden Sie das Telefon zur Vorbeugung von Anfällen und Ohnmachten stets in gut beleuchteten Räumen, und legen Sie häufig Pausen ein.

RSI-Syndrom (Repetitive Strain Injuries)

Um einem RSI-Syndrom vorzubeugen, ist beim Verfassen von SMS-Nachrichten und beim Spielen auf Folgendes zu achten:

Halten Sie das Telefon nicht zu fest.

Bedienen Sie die Tasten mit leichtem Druck.

Verwenden Sie Sonderfunktionen wie Nachrichtenvorlagen und Texterkennung, um die Tastenbedienung so kurz wie möglich zu halten.

Machen Sie häufige Pausen, in denen Sie sich strecken und erholen.

Notrufe

Dieses Telefon verwendet wie andere Schnurlostelefone Funksignale, mit denen eine Verbindung nicht unter allen Bedingungen garantiert werden kann. Sie sollten sich daher für Notrufe nicht allein auf Mobiltelefone verlassen.

Laute Geräusche

Dieses Telefon kann laute Geräusche erzeugen, die zu Hörschäden führen können. Reduzieren Sie vor Verwendung von Kopfhörern, Bluetooth-Headsets oder anderen Audiogeräten die Lautstärke.

Erwärmung des Telefons

Ihr Telefon kann während des Aufladens und des normalen Gebrauchs warm werden.

Elektrische Sicherheit

Zubehör

Verwenden Sie nur zugelassenes Zubehör.

Schließen Sie nur kompatible Produkte und kompatibles Zubehör an.

Achten Sie darauf, dass der Stecker des Ladegeräts nicht mit Metallgegenständen wie Münzen oder Schlüsselringen in Berührung kommt und ein Kurzschluss verursacht wird. Durchstechen Sie unter keinen Umständen die Oberfläche des Telefons mit spitzen Gegenständen.

Mit Fahrzeugen verbinden

Holen Sie sich professionellen Rat, wenn Sie eine Telefonschnittstelle an die Elektroanlage des Fahrzeugs anschließen möchten.

Fehlerhafte und beschädigte Produkte

Nehmen Sie weder das Telefon noch das Zubehör auseinander. Nur qualifiziertes Personal darf das Telefon oder sein Zubehör warten oder reparieren. Wenn das Telefon (bzw. das Zubehör) ins Wasser gefallen, beschädigt oder heftig auf dem Boden aufgeschlagen ist, verwenden Sie es erst wieder, nachdem Sie es von einem autorisierten Service-Center haben überprüfen lassen.

Hochfrequenz-Interferenzen

Allgemeine Erklärung zu Störungen

Beim Tragen medizinischer Geräte wie Herzschrittmacher und Hörgeräte ist bei der Verwendung des Telefons Vorsicht geboten.

Fragen Sie Ihren Arzt oder den Hersteller der medizinischen Geräte, ob deren Funktion durch das Telefon gestört wird.

Herzschrittmacher

Hersteller von Herzschrittmachern empfehlen einen Mindestabstand von 15 cm zwischen Telefon und Schrittmacher, um mögliche Störungen beim Herzschrittmacher durch die Telefonsignale zu vermeiden. Telefonieren Sie deshalb mit dem Ohr auf der anderen Seite des Schrittmachers, und tragen Sie das Telefon nicht in der Brusttasche.

Hörgeräte

Bei Personen mit Hörgeräten oder sonstigen Cochlea-Implantaten kann es zu störenden Geräuschen kommen, wenn ein mobiles Gerät verwendet wird oder sich eines in der Nähe befindet.

Der Störungsgrad ist abhängig vom Hörgerätetyp und von der Entfernung der Störquelle. Je größer der Abstand, desto geringer die Störung. Fragen Sie auch den Hersteller Ihres Hörgeräts nach Alternativen.

Medizinische Geräte

Schalten Sie das mobile Gerät auf Anweisung in Krankenhäusern, Kliniken oder medizinischen Einrichtungen aus. Diese Anweisungen dienen dazu, mögliche Interferenzen mit empfindlicher medizinischer Technik zu verhindern.

Flugzeug

Schalten Sie das Mobilgerät aus, wenn Sie vom Flughafen- bzw. Flugzeugpersonal dazu aufgefordert werden.

Fragen Sie das Personal der Fluggesellschaft nach der Nutzung von mobilen Geräten an Bord und aktivieren Sie beim Betreten des Flugzeugs den Flugmodus Ihres Telefons.

Interferenzen in Autos

Beachten Sie, dass einige Fahrzeughersteller aufgrund möglicher Interferenzen mit elektronischen Geräten die Nutzung von Telefonen im Fahrzeug nur zulassen, wenn eine Freisprecheinrichtung mit Außenantenne installiert ist.

Explosionsgefährdete Umgebungen

Tankstellen und explosionsfähige Atmosphären

Beachten Sie an Orten mit potenziell explosionsfähiger Atmosphäre alle Schilder, die fordern, drahtlose Geräte wie Telefonen oder sonstige Funkanlagen auszuschalten.

Zu explosionsgefährdeten Gebieten gehören Tankstellen, Unterdecks auf Booten, Transport- oder Lagereinrichtungen für Brennstoffe oder Chemikalien sowie Bereiche, in denen die Luft Chemikalien oder Partikel wie Körner, Staub oder Metallstaub enthält.

Sprengkapseln und Sprenggebiete

Schalten Sie Ihr Mobiltelefon oder Mobilgerät aus, wenn Sie sich in einem Sprenggebiet bzw. in Gebieten befinden, in denen auf Schildern das Ausschalten von Funksprengeräten bzw. elektronischen Geräten verlangt wird. Dadurch soll die Störung von Sprengarbeiten verhindert werden.

Technische Daten

<p>Getestete Funkanwendungen des Prüflings</p>	<p>GSM 900/1800 WCDMA 850/900/2100 LTE-Band 1/3/5/7/8/20/28/34/38/40/41 5G NR-Band 1/3/5/7/8/20/28/38/40/41/77/78 Wi-Fi 2,4 G Wi-Fi 5 G Bluetooth</p>
<p>Maximale HF- Ausgangsleistung</p>	<p>GSM900: 32,5 dBm GSM1800: 29,5 dBm WCDMA 850/900/2100: 24 dBm LTE-Band 1/3/5/8/34/38/40: 24,5 dBm LTE-Band 7/20/28: 24 dBm LTE-Band 41: 26,5 dBm 5G NR-Band 1: 25 dBm 5G NR-Band 3/5/7/8/20/28/38/40: 24 dBm 5G NR-Band 41: 27 dBm 5G NR-Band 77/78: 26,5 dBm Wi-Fi (2,4 G): 20 dBm Wi-Fi (5G): 20 dBm Bluetooth: 18 dBm</p>

CE-Warnung

Akku-Warnung

Es besteht Explosionsgefahr, wenn der Akku durch einen nicht geeigneten Typ ersetzt wird.

Entsorgen Sie gebrauchte Akkus gemäß den Anweisungen.

Werfen Sie einen Akku nicht ins Feuer oder in einen heißen Ofen, und zerdrücken oder zerschneiden Sie ihn nicht mechanisch. Dies kann zu Explosionen führen.

Das Aufbewahren eines Akkus in einer Umgebung mit extrem hohen Temperaturen kann zur Explosion oder zum Austreten von brennbarer Flüssigkeit oder Gas führen.

Ein Akku kann bei extrem niedrigem Luftdruck explodieren oder brennbare Flüssigkeit oder Gas freisetzen.

Sachgemäße Verwendung

Wie in dieser Anleitung beschrieben, kann Ihr Gerät nur am richtigen Ort verwendet werden. Berühren Sie den Antennenbereich Ihres Geräts möglichst nicht.

Setzen Sie Ihr Gerät keinen extremen Temperaturen unter -10 °C und über $+40\text{ °C}$ aus.

Laden Sie Ihr Gerät nur im Temperaturbereich von 0 °C bis $+40\text{ °C}$ auf.

Entsorgung von Altgeräten

1. Entsorgung von Elektro- und Elektronikgeräten

Alle Produkte mit diesem Symbol sind Elektro- und Elektronik-Altgeräte (WEEE im Sinne der Richtlinie 2012/19/EU) und dürfen nicht mit unsortiertem Siedlungsabfall vermischt werden. Die Entsorgung über die Restmülltonne oder die gelbe Tonne ist untersagt. Enthalten die Produkte Batterien oder Akkus, die nicht fest verbaut sind, müssen diese vor der Entsorgung entnommen und getrennt als Batterie entsorgt werden.



2. Möglichkeiten der Rückgabe von Altgeräten

Besitzer von Altgeräten können diese im Rahmen der durch öffentlich-rechtlichen Entsorgungsträger eingerichteten und zur Verfügung stehenden Möglichkeiten der Rückgabe oder Sammlung von Altgeräten abgeben, damit eine ordnungsgemäße Entsorgung der Altgeräte sichergestellt ist.

3. Datenschutz

Wir weisen alle Endnutzer von Elektround Elektronikaltgeräten darauf hin, dass Sie für das Löschen personenbezogener Daten auf den zu entsorgenden Altgerät selbst verantwortlich sind.

Für Recyclinginformationen zu diesem Produkt gemäß WEEE-Richtlinie senden Sie bitte eine E-Mail an weee@zte.com.cn

EU-KONFORMITÄTSERKLÄRUNG



Die ZTE Corporation erklärt hiermit, dass das Funkgerät vom Typ NX741J die Richtlinie 2014/53/EU erfüllt.

Der vollständige Text der EU-Konformitätserklärung ist unter folgender Internetadresse verfügbar:

<https://certification.ztedevices.com>

Das Gerät ist bei Betrieb im Frequenzbereich 5150–5350 MHz auf die Nutzung in Innenräumen beschränkt.

	AT	BE	BG	HR	CY	CZ	DK
	EE	FI	FR	DE	EL	HU	IE
	IT	LV	LT	LU	MT	NL	PL
	PT	RO	SK	SI	ES	SE	UK(NI)
	NO	IS	LI	CH	TR		

ErP-Konformität

Wenn der Verpackungskarton ein Ladegerät enthält, entspricht er der Richtlinie 2009/125/EG des Europäischen Parlaments und des Rates über energieverbrauchsrelevante Produkte (ErP).

Die detaillierten ErP-Informationen finden Sie auf der ZTE-Website unter <https://certification.ztedevices.com>.

Einhaltung des EU Data Act

Die Wahrung der legitimen Rechte von EU-Nutzern auf Zugang zu den von diesem Gerät erzeugten Daten gemäß EU Data Act (Verordnung (EU) 2023/2854) ist ein in das Produkt- und Servicedesign von ZTE integrierter Compliance-Grundsatz. Sie haben das Recht, die Einzelheiten der von diesem Gerät erzeugten Daten zu kennen und können von ZTE die Wahrung Ihrer gesetzlichen Ansprüche in Bezug auf Datenzugriff, -weitergabe und -übermittlung verlangen. Ausführliche Informationen zu Datenerfassungsmethoden und Bedienung finden Sie unter <https://www.zte.com.cn/global/article/acknowledge.html>. Sie erhalten folgende Informationen:

1. Datenübersicht über die gesamte Produktlinie;
2. Spezifische Arten von Daten, die von diesem Gerät erzeugt werden (variieren je nach Produktfunktionalität).

Anhang

Gewichtsbereich der kritischen Rohstoffe und umweltrelevanten Materialien:

Kobalt im Akku: > 5 g

Tantal in den Kondensatoren: < 0,05 g

Neodym:

im Lautsprecher: 0,05 g ~ 0,2 g

im Vibrationsmotor: < 0,05 g

in anderen Magneten: < 0,05 g

Gold: < 0,02 g

Prozentsatz des recycelten Inhalts für das Gerät oder eines Teils davon:

Metall: 0,3 %

Glas: 7,7 %

Aluminiumlegierung: 0,5 %

Akku: 29,8 %

Kunststoff: 7,4 %

Metall + Kunststoff: 14,5 %

Kunststoff + Metall: 12,5 %

Kupfer: 2,5 %

Edelstahl: 1,4 %

PCB: 6,6 %

Wiederverwertbarkeitsrate (Rcyc): 83,2 %

Mindest-Akkunutzungszeit in Zyklen: 1.000 Zyklen
(80 % verbleibende Leistung)

Ihr Gerät ist gemäß IP68 und IP69 staub- und wasserdicht.

Prise en main de votre téléphone

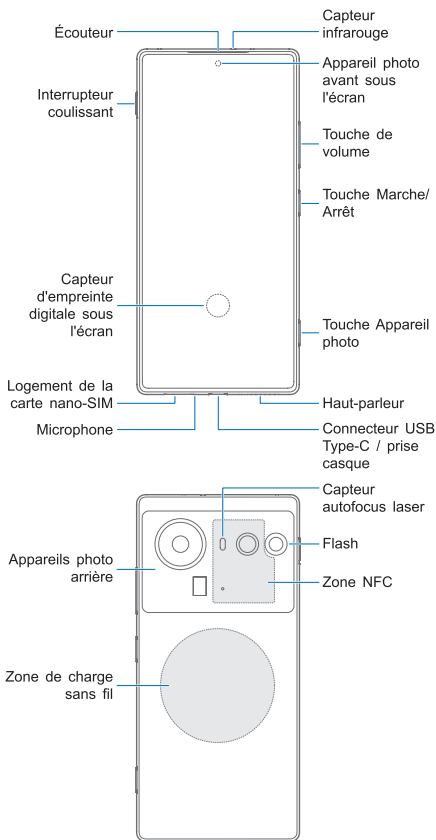

Vue de face : Le capteur infrarouge se trouve sur la partie supérieure. L'écouteur et l'appareil photo avant sous l'écran sont situés l'un en dessous de l'autre, en haut au centre de la partie avant. L'interrupteur coulissant se trouve en haut à gauche, et sur le côté droit avant, de haut en bas, on trouve la touche de volume, la touche Marche/Arrêt et la touche Appareil photo. Le capteur d'empreinte digitale sous l'écran se trouve au centre de la partie inférieure de l'écran. En bas, de gauche à droite, on trouve le logement de la carte nano-SIM, le microphone, le connecteur USB Type-C / la prise casque et le haut-parleur.

Vue arrière : Les appareils photo arrière se trouvent sur la moitié supérieure du panneau arrière. En haut à droite se trouve le flash. Le capteur autofocus laser se trouve à droite de l'appareil photo principal. Et la zone NFC se trouve dans la partie droite de la moitié supérieure du panneau arrière.

Votre téléphone prend en charge le Wi-Fi 2,4 GHz, 5 GHz et 6 GHz.

Configuration de votre téléphone

REMARQUE :

Pour les utilisateurs aveugles ou malvoyants, veuillez demander à quelqu'un de vous aider à insérer la carte SIM et à configurer le système initial.

Vous pouvez installer et retirer la ou les carte(s) nano-SIM même si le téléphone est allumé.

AVERTISSEMENT !

Pour éviter d'endommager le téléphone, n'utilisez aucun autre type de carte SIM ni de carte nano-SIM ne répondant pas au format standard découpée à partir d'une carte SIM. Vous pouvez obtenir une carte nano-SIM au format standard auprès de votre prestataire de services.

1. Insérez la pointe de l'outil d'éjection dans le trou du support de cartes.

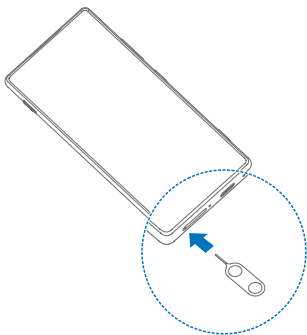

2. Sortez le support de cartes, puis placez la ou les cartes nano-SIM à plat d'un côté ou de l'autre du support comme illustré. Faites glisser soigneusement le logement pour le remettre en place.

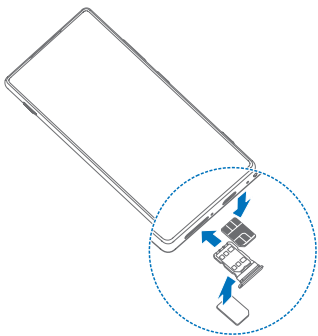

REMARQUE :

Veillez utiliser l'outil d'éjection du logement inclus dans la boîte. Sinon, le logement de la carte risque de ne pas pouvoir être éjecté. Si deux cartes nano-SIM sont installées, les deux cartes peuvent se connecter au réseau 5G, et l'une ou l'autre carte peut être utilisée pour les données mobiles.

ATTENTION :

N'utilisez jamais d'objets pointus pour remplacer l'outil d'éjection fourni. Assurez-vous que l'outil d'éjection du logement est perpendiculaire au trou. Sinon, cela risquerait d'endommager le téléphone. N'insérez pas l'outil d'éjection du support dans d'autres trous du téléphone. Vous pourriez endommager l'appareil et annuler votre garantie.

Charge du téléphone

La batterie de votre téléphone doit être suffisamment chargée pour que le téléphone s'allume, détecte un signal et puisse passer des appels. Vous devez charger complètement la batterie dès que possible.

REMARQUE :

La puissance fournie par le chargeur doit être comprise entre les 15 watts minimum requis par cet appareil et 80 watts maximum afin d'atteindre la vitesse de charge maximale. Et cet appareil est compatible avec la charge rapide USB PD.

AVERTISSEMENT !

Utilisez uniquement des chargeurs compatibles et des câbles USB type C. L'utilisation d'accessoires incompatibles peut endommager votre téléphone, voire causer l'explosion de la batterie.

⚠ AVERTISSEMENT !

Ne retirez pas le cache arrière. La batterie n'est pas amovible. Son retrait peut provoquer un incendie ou une explosion.

1. Branchez l'adaptateur sur la prise du chargeur.

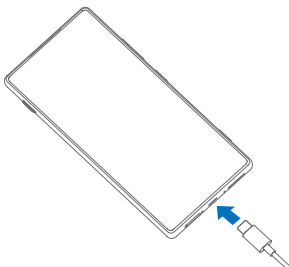

2. Branchez le chargeur sur une prise de courant alternatif standard.
3. Lorsque la batterie est complètement chargée, débranchez le chargeur.

✔ REMARQUE :

Si le niveau de la batterie est très faible, le téléphone peut refuser de se mettre en route, même connecté au chargeur. Dans ce cas, continuez de charger le téléphone au moins 20 minutes, puis réessayez. Si vous n'arrivez toujours pas à allumer le téléphone après une longue période de charge, contactez le service clients.

✔ REMARQUE :

Si la charge sans fil est lente ou ne fonctionne pas du tout, veuillez retirer l'étui de protection et réessayer.



REMARQUE :

Pour des raisons environnementales, cet emballage peut ne pas inclure de chargeur. Ce dispositif peut être alimenté par la plupart des adaptateurs USB et un câble avec prise USB type C.

Mise sous tension/hors tension de votre téléphone

Vérifiez que la batterie est chargée avant d'allumer votre téléphone.

Appuyez longuement sur la touche **Marche/Arrêt** pour allumer votre téléphone.

Pour l'éteindre, appuyez longuement sur la touche **Marche/Arrêt** jusqu'à ce que le menu **Éteindre/Redémarrer** apparaisse, appuyez sur  **Éteindre**, puis appuyez à nouveau sur **Éteindre** .

REMARQUE :

Si l'écran se fige ou si son temps de réponse est trop long, pressez et maintenez enfoncée la touche **Marche/Arrêt** pendant plus de 10 secondes pour redémarrer le téléphone.

Sortie de veille de votre téléphone

Votre téléphone passe automatiquement en mode veille lorsqu'il reste inutilisé durant une période définie. L'écran s'éteint pour économiser la batterie et le clavier est verrouillé pour empêcher toute utilisation involontaire.

Pour sortir votre appareil de veille, activez l'écran ou débloquent le clavier.

1. Appuyez sur la touche **Marche/Arrêt** pour allumer l'écran.
2. Glissez vers le haut sur l'écran.

REMARQUE :

Si vous avez défini une reconnaissance faciale, une empreinte digitale, un schéma de déverrouillage, un code PIN ou un mot de passe pour protéger votre téléphone, vous devez utiliser votre visage ou votre empreinte digitale, dessiner le schéma ou saisir le code PIN ou le mot de passe pour déverrouiller votre écran.

Réduction de la lumière bleue

La lumière bleue, dont les longueurs d'onde sont comprises entre 415 et 455 nm, est considérée comme nocive pour les yeux. Elle peut provoquer une gêne oculaire, inhiber la mélatonine et affecter la qualité du sommeil et le rythme circadien. Ce produit possède une fonction de réduction de l'énergie rayonnante bleue.

Pour éviter la fatigue oculaire, il est recommandé de placer le produit à une distance appropriée de vos yeux. Après deux heures de vision continue, il est recommandé de regarder au loin pendant 20 minutes afin de reposer ses yeux.

Pour activer la Protection des yeux, ouvrez l'application **Paramètres**, appuyez sur **Affichage**, sur **Confort des yeux**, puis sur **Activer maintenant**. Activez **Activer automatiquement** pour activer le mode Protection des yeux entre le coucher et le lever du soleil ou pendant une période personnalisée. En outre, vous pouvez ajuster l'effet de protection en modifiant l'intensité du filtre de lumière bleue.

Vérification des informations relatives à la batterie

Vous pouvez afficher l'état mesuré de la batterie, la date de fabrication de la batterie, la date de la première utilisation de la batterie et le nombre de cycles de charge-décharge complète. Ouvrez simplement **Paramètres**, appuyez sur **Batterie**, puis sur **État de la batterie**.

Conseils pour l'entretien de la batterie

Votre téléphone offre diverses options qui vous aident à économiser la batterie et à la protéger. Vous pouvez suivre les conseils ci-dessous.

Réduisez la durée de rétro-éclairage de l'écran.

Réduisez la luminosité de l'écran.

Réduisez la fréquence de rafraîchissement de l'écran.

Désactivez le Wi-Fi, le Bluetooth, le GPS et la synchronisation automatique lorsque vous ne les utilisez pas.

Activez le mode Sombre.

Utilisez la fonctionnalité Optimiser l'utilisation de la batterie pour économiser l'énergie de la batterie. Ouvrez **Paramètres**, appuyez sur **Batterie**, puis sur **Optimiser l'utilisation de la batterie**.

Activez la fonctionnalité Économiseur d'énergie ou Économiseur d'énergie ultra. Ouvrez **Paramètres**, appuyez sur **Batterie**, puis sur **Économiseur d'énergie / Économiseur d'énergie ultra**.

Ralentissez la charge et la décharge rapides de la batterie dans un environnement inférieur à 0 °C. Ouvrez **Paramètres**, appuyez sur **Batterie**, puis sur **Mode froid extrême**.

Optimisez le comportement de démarrage automatique, le comportement de lancement secondaire et le comportement de fonctionnement en arrière-plan des applications pour économiser la batterie. Ouvrez **Paramètres**, appuyez sur **Batterie**, puis sur **Contrôle des applications par l'IA**.

Fermez automatiquement les applications qui n'ont pas été utilisées depuis longtemps. Ouvrez **Paramètres**, appuyez sur **Batterie**, puis sur **Plus de paramètres**. Appuyez ensuite sur **Optimisation de scénarios par l'IA** et activez l'interrupteur à bascule **Optimiser lorsque l'application n'est pas utilisée**.

Contrôlez le comportement des applications pour réduire la consommation d'énergie lorsque le téléphone est en veille prolongée. Ouvrez **Paramètres**, appuyez sur **Batterie**, puis sur **Plus de paramètres**. Appuyez ensuite sur **Optimisation de scénarios par l'IA**, puis sur **Mode veille**.

Pour éviter de surcharger la batterie et de raccourcir sa durée de vie, vous pouvez régler le téléphone pour qu'il cesse de charger lorsque le niveau de la batterie atteint 80 %. Ouvrez **Paramètres**, appuyez sur **Batterie**, puis sélectionnez **Charge à 80 % maximum**.

Pour conserver la batterie en bon état, la charge s'arrête automatiquement lorsque la batterie est complètement chargée. Si le téléphone reste connecté à la source de charge, la charge reprend lorsque le niveau de la batterie descend en dessous de 95 %. Pendant ce cycle, le niveau de batterie affiché reste à 100 %. Cette fonctionnalité est activée par défaut. Pour accéder à cette fonctionnalité, ouvrez **Paramètres** et appuyez sur **Batterie**, puis sélectionnez **Basique**.

Pour protéger la batterie, évitez de la charger dans des environnements à haute température.

Débranchez le chargeur une fois la batterie complètement chargée.

Pour garantir les performances de charge, veuillez utiliser un chargeur compatible.

Si vous utilisez une source d'alimentation électrique comme un ordinateur au lieu du chargeur, la charge peut être plus lente en raison du courant électrique réduit.

Si vous utilisez votre téléphone pendant la charge, la charge complète de la batterie peut prendre plus de temps.

Accessibilité

Vous pouvez configurer des options et services d'accessibilité sur votre téléphone, notamment des options d'applications téléchargées, d'affichage, de commandes d'interaction, de sous-titres, d'audio, etc.

Pour accéder aux fonctionnalités d'accessibilité, ouvrez **Paramètres**, appuyez sur **Fonctionnalités**, puis sur **Accessibilité**.

Les principales fonctionnalités d'accessibilité comprennent les éléments suivants :

Affichage

Taille du texte et de l'affichage : ajuster la taille et le poids de la police, sélectionner la taille d'affichage de votre choix et utiliser du texte à contraste élevé.

Correction des couleurs : la correction des couleurs et les réglages des niveaux de gris aident votre téléphone à compenser les effets du daltonisme.

Inversion de couleur : inverser la couleur à l'écran et s'applique à tout, y compris aux médias et aux images.

Mode Sombre : assombrir l'écran et affiche le texte en blanc sur fond noir, ce qui soulage l'irritation oculaire causée par la luminosité de l'écran la nuit.

Supprimer les animations : réduire les effets d'animation sur l'écran pour vous aider à vous concentrer.

Agrandissement : agrandir l'écran et zoomer sur une zone spécifique.

Commandes d'interaction

Menu Accessibilité : contrôle votre téléphone via un grand menu à l'écran. Vous pouvez verrouiller votre téléphone, contrôler le volume et la luminosité, prendre des captures d'écran, etc.

Délai de l'appui prolongé : définir la durée de reconnaissance de l'appui prolongé sur un élément à l'écran.

Temps pour réagir : choisir la durée d'affichage des messages temporaires qui vous demandent d'effectuer une action, mais qui ne sont visibles que temporairement.

Bouton Marche/Arrêt pour raccrocher : appuyer sur la touche Marche/Arrêt peut mettre fin à un appel, ce qui permet de raccrocher plus rapidement et plus facilement.

Rotation automatique de l'écran : faire pivoter automatiquement l'écran lorsque vous déplacez votre téléphone entre le mode portrait et le mode paysage.

Sous-titres : détecter la parole sur le téléphone et générer automatiquement des sous-titres. Vous pouvez personnaliser la taille et le style des sous-titres pour les rendre plus faciles à lire.

Audio

Description audio : vous permet d'entendre une description de ce qui se passe à l'écran dans les vidéos prises en charge.

Notifications flash : faire clignoter la lampe de poche de l'appareil photo ou l'écran pour vous alerter d'une notification ou d'une alarme entrante.

Réglage du son : Permet de lire simultanément les canaux audio gauche et droit lors de la lecture audio. Ou d'équilibrer les volumes des canaux gauche et droit.

Sortie de la synthèse vocale : convertir l'entrée de texte et lire l'audio à voix haute. Vous pouvez choisir votre moteur de synthèse vocale, votre langue, votre fréquence vocale et votre intensité vocale préférés.

Sélectionner pour parler : sélectionner des éléments sur votre écran pour les entendre lus ou décrits à voix haute.

Switch Access : vous permet d'interagir avec votre téléphone à l'aide d'un ou plusieurs commutateurs externes ou en utilisant des expressions faciales. Cette fonctionnalité peut être utile si vous ne pouvez pas interagir directement avec votre téléphone.

TalkBack : émet des commentaires vocaux afin de vous permettre d'utiliser votre téléphone sans regarder l'écran. Au lieu des interactions tactiles typiques, vous pouvez naviguer dans le téléphone grâce aux gestes TalkBack.

 **REMARQUE :**

Les fonctionnalités d'accessibilité peuvent différer de celles de votre téléphone et peuvent changer avec les mises à jour logicielles du téléphone. Veuillez vous référer à votre téléphone actuel.

INFORMATIONS LÉGALES

Copyright © 2025 Nubia Technology Co., Ltd.

Tous droits réservés.

Aucune partie de ce guide ne peut être extraite, reproduite, traduite, ni utilisée sous quelque forme ou par quelque moyen que ce soit, électronique ou mécanique, y compris par photocopie ou microfilm, sans l'accord préalable écrit de Nubia Technology Co., Ltd.

Avis

Nubia Technology Co., Ltd. se réserve le droit d'apporter des modifications aux erreurs d'impression ou de mettre à jour la fiche technique de ce guide sans notification préalable.

Nous offrons un service d'assistance autonome à nos utilisateurs d'appareils intelligents. Veuillez visiter le site Web officiel (à l'adresse www.ztedevices.com) pour obtenir davantage d'informations sur le service d'assistance et les modèles de produit pris en charge. Les informations disponibles sur le site Web sont prioritaires sur les autres sources.

Clause de non-responsabilité

Nubia Technology Co., Ltd. décline toute responsabilité pour tout problème ou dommage résultant d'une modification non autorisée du logiciel.

Les images et les captures d'écran utilisées dans ce guide peuvent différer du produit final. Le contenu de ce guide peut différer du produit ou du logiciel final.

Marques commerciales

nubia et les logos nubia sont des marques commerciales de Nubia Technology Co., Ltd.

Android™ est une marque commerciale de Google LLC.

Les marques commerciales et les logos *Bluetooth*® sont la propriété de Bluetooth SIG, Inc. et sont utilisés sous licence par Nubia Technology Co., Ltd.



POUR LES BREVETS LIÉS À DTS, CONSULTEZ LE SITE WEB [HTTP://XPERI.COM/DTS-PATENTS/](http://xperi.com/dts-patents/). FABRIQUÉ SOUS LICENCE DE DTS, INC. ET SES SOCIÉTÉS AFFILIÉES. DTS, DTS:X, LE LOGO DTS:X ET DTS:X ULTRA SONT DES MARQUES DÉPOSÉES OU DES MARQUES COMMERCIALES DE DTS, INC. ET DE SES SOCIÉTÉS AFFILIÉES AUX ÉTATS-UNIS ET/OU DANS D'AUTRES PAYS. © DTS, INC. ET SES SOCIÉTÉS AFFILIÉES. TOUS DROITS RÉSERVÉS.



Couvert par une ou plusieurs revendications des brevets HEVC répertoriés sur patentlist.accessadvance.com



Powered by



Snapdragon® et Snapdragon Sound™ sont des produits de Qualcomm Technologies, Inc. et/ou de ses filiales.

Snapdragon et Snapdragon Sound sont des marques commerciales ou des marques déposées de Qualcomm Incorporated.

licensed by
Qualcomm

Ce produit met en œuvre certaines technologies brevetées sous licence de Qualcomm Incorporated.









Qualcomm et le logo sous licence de Qualcomm sont des marques commerciales ou des marques déposées de Qualcomm Incorporated.



Wi-Fi CERTIFIED 7™ et le logo Wi-Fi CERTIFIED 7 sont des marques commerciales de Wi-Fi Alliance®.

Les autres marques commerciales et noms de marque sont la propriété de leurs détenteurs respectifs.

Informations de sécurité relatives au produit

	Ne passez pas d'appels ni ne recevez pas d'appels lorsque vous conduisez. N'envoyez jamais de messages texte en conduisant.
	Maintenez le téléphone à une distance d'au moins 5 mm du corps ou de l'oreille pendant son utilisation.
	Les petites pièces présentent un risque d'étouffement.
	Votre téléphone peut produire du son à un volume élevé.
	Pour protéger votre audition, ne vous exposez pas à des volumes élevés pendant de longues périodes. Soyez prudent(e) lorsque vous tenez votre téléphone près de votre oreille avec le haut-parleur activé.
	Évitez tout contact avec un objet magnétique.
	Maintenez le téléphone à distance des stimulateurs cardiaques et de tout autre appareil médical électronique.
	Éteignez l'appareil dans les hôpitaux et les établissements médicaux si le règlement de ces derniers le stipule.

	Éteignez votre téléphone dans les avions et les aéroports lorsque le règlement de ces derniers le stipule.
	Éteignez le téléphone lorsque vous vous trouvez à proximité de matériaux ou liquides explosifs.
	N'utilisez pas l'appareil dans les stations-service.
	Votre téléphone peut émettre une lumière vive ou clignotante.
	Ne jetez pas le téléphone au feu.
	Évitez les températures extrêmes.
	Évitez tout contact avec des liquides. Gardez le téléphone au sec.
	Ne tentez pas de démonter votre téléphone.
	Utilisez uniquement des accessoires compatibles.
	Dans le cas d'un équipement électrique, installez la fiche à proximité de l'équipement, de manière à pouvoir y accéder facilement.
	En situation d'urgence, ne vous fiez pas à votre seul téléphone comme moyen principal de communication.

Radiofréquences

Instructions générales relatives aux radiofréquences

Votre téléphone contient un émetteur et un récepteur. Lorsqu'il est allumé, il reçoit et émet des radiofréquences. Lorsque vous utilisez ce téléphone pour communiquer, le système gérant votre appel contrôle la puissance d'émission de votre combiné.

Débit d'absorption spécifique (DAS)

Débit d'absorption spécifique (DAS)

Votre appareil mobile est un émetteur-récepteur d'ondes radio. Il est conçu de manière à ne pas dépasser les limites d'exposition aux ondes radio recommandées par les directives internationales. Ces directives ont été mises au point par un organisme scientifique indépendant, l'ICNIRP. Elles précisent notamment des marges de sécurité destinées à assurer la protection de toutes les personnes, quels que soient leur âge et leur condition physique.

Ces directives utilisent une unité de mesure appelée « débit d'absorption spécifique » (DAS). La limite du DAS pour les appareils mobiles est de 2 W/kg et la valeur maximale du DAS pour cet appareil était de 1,591 W/kg* lorsqu'il a été testé au niveau de la tête et de 1,600 W/kg* lorsqu'il a été testé au niveau du corps à 5 mm de distance. La limite du DAS au niveau des membres (0 mm) pour les appareils mobiles est de 4 W/kg. La valeur maximale du DAS mesurée pour cet appareil pendant l'essai au niveau du tronc était de 2,985 W/kg* lorsqu'il était placé à une distance de 0 mm. Dans la mesure où les appareils mobiles offrent de nombreuses fonctions, ils peuvent être utilisés dans d'autres positions, notamment près du corps comme décrit dans ce guide de l'utilisateur**.

Comme la valeur DAS est mesurée en utilisant la puissance de transmission la plus élevée des dispositifs, la valeur réelle DAS de cet appareil pendant le fonctionnement est généralement inférieure à celle indiquée ci-dessus. Cela est dû aux changements automatiques du niveau de puissance du téléphone qui permettent de n'utiliser que la puissance minimale requise pour communiquer avec le réseau.

* Les tests sont réalisés conformément aux normes EN 50360, EN 50566, EN 50663, EN 62209-1 et EN 62209-2.

** Reportez-vous à la section consacrée à l'utilisation près du corps dans ce guide.

Utilisation près du corps

Informations importantes sur la sécurité concernant l'exposition aux radiofréquences :

Pour respecter les directives en matière d'exposition aux radiofréquences, ce téléphone doit être porté à une distance minimale de 5 mm du corps.

Si vous ne respectez pas ces directives, vous prenez le risque de vous exposer à des radiofréquences supérieures aux limites appropriées.

Limitation de l'exposition aux champs de radiofréquences

L'Organisation mondiale de la Santé (OMS) donne le conseil suivant à toute personne soucieuse de limiter son exposition aux champs de radiofréquences :

Mesures de précaution : Compte tenu des connaissances scientifiques actuelles, il n'est pas nécessaire de prendre des mesures de précaution spécifiques quant à l'utilisation des téléphones portables. Les personnes inquiètes peuvent choisir de limiter leur propre exposition ou celle de leurs enfants en réduisant la durée des appels ou en utilisant des kits mains libres pour garder le téléphone portable loin du corps et de la tête.

De plus amples informations à ce sujet sont fournies par l'Organisation mondiale de la Santé à la page suivante : <http://www.who.int/peh-emf> (WHO Fact sheet 193 : juin 2000).

Distractions

Conduite

La conduite nécessite une attention totale et permanente afin de réduire au maximum le risque d'accident. L'utilisation d'un téléphone au volant (même avec un kit mains libres) peut occasionner une distraction et entraîner un accident. Vous devez respecter la législation et les réglementations locales en vigueur relatives aux restrictions d'utilisation des appareils sans fil au volant.

Exploitation d'une machine

L'exploitation d'une machine nécessite une attention totale et permanente afin de réduire au maximum le risque d'accident.

Manipulation du produit

Instructions générales relatives à l'utilisation et la manipulation

Vous êtes seul(e) responsable de la façon dont vous utilisez votre téléphone et des conséquences de cette utilisation.

Vous devez toujours éteindre votre téléphone dans les lieux où les téléphones sont interdits. L'utilisation de votre téléphone est soumise à des mesures de sécurité destinées à protéger les utilisateurs et leur environnement.

Manipulez toujours votre téléphone et ses accessoires avec soin et conservez-les dans un lieu propre.

Assurez-vous que l'écran et l'objectif de l'appareil photo sont toujours propres. Un écran ou un objectif sale peut ralentir votre téléphone ou causer la dégradation de la qualité des images.

Nettoyez votre téléphone et ses accessoires avec un tissu doux tel qu'un chiffon pour verres de lunettes. Ne les nettoyez jamais avec de l'alcool ou des substances corrosives et ne laissez pas de telles substances y pénétrer.

N'exposez ni votre téléphone ni ses accessoires à des flammes nues ou des produits à base de tabac incandescents.

N'exposez ni votre téléphone ni ses accessoires à des liquides ou à une humidité excessive.

Ne laissez pas tomber, ne jetez pas et n'essayez pas de tordre votre téléphone ou ses accessoires.

Ne nettoyez pas le téléphone ou ses accessoires au moyen de produits chimiques agressifs, de solvants de nettoyage ou d'aérosols.

Ne peignez pas votre téléphone ou ses accessoires.

N'essayez pas de démonter votre téléphone ou ses accessoires. Seul le personnel autorisé peut le faire.

Ne placez pas votre téléphone à l'intérieur ou à proximité d'un équipement de chauffage ou de conteneurs à haute pression, tels que les chauffe-eau, des fours à micro-ondes ou des ustensiles de cuisine à haute température. Sinon, cela risquerait de l'endommager.

Reportez-vous aux réglementations locales en matière de mise au rebut des produits électroniques.

Ne mettez pas votre téléphone dans la poche arrière de votre pantalon. Il pourrait être endommagé lorsque vous vous asseyez.

Sécurité de la batterie

L'utilisation d'une batterie, d'un chargeur ou d'un adaptateur secteur incompatible risque d'endommager votre appareil, de raccourcir sa durée de vie ou de provoquer un incendie, une explosion ou d'autres dangers.

La plage de températures de fonctionnement recommandée est comprise entre 0 °C et 35 °C, et la plage de températures de stockage est comprise entre -20 °C et +45 °C. Des températures extrêmes peuvent endommager l'appareil, réduire la capacité de charge ainsi que la durée de vie de votre appareil et de votre batterie.

AVERTISSEMENT !

Ne retirez pas le cache arrière. La batterie n'est pas amovible. Son retrait peut provoquer un incendie ou une explosion.

Ne changez pas ni ne remplacez vous-même la batterie rechargeable intégrée. La batterie doit être changée/remplacée uniquement par le fabricant ou par un prestataire de services agréé.

Ne placez pas l'appareil ni la batterie dans ou près d'équipements de chauffage tels que des fours à micro-ondes, des cuisinières ou des radiateurs. Éloignez l'appareil et la batterie de la chaleur excessive et des rayons du soleil. Le non-respect de cette instruction peut entraîner une surchauffe de l'appareil ou de la batterie et provoquer une explosion ou un incendie.

Ne démontez pas, ne pressez pas et ne perforez pas l'appareil, au risque de provoquer une explosion ou un incendie.

Ne jetez pas l'appareil dans un feu pour éviter toute explosion.

Lorsque la batterie est complètement chargée, veuillez débrancher le chargeur. Toute surcharge peut raccourcir la durée de vie de la batterie.

Lorsque vous n'utilisez pas l'appareil pendant une durée prolongée, chargez la batterie à moitié, puis rangez l'appareil dans un endroit frais et sec.

Si la batterie est endommagée ou présente des signes de gonflement ou de fuite, cessez immédiatement l'utilisation et contactez le fabricant ou un prestataire de services agréé pour demander un remplacement.

Enfants en bas âge

Ne laissez pas votre téléphone ou ses accessoires à la portée des enfants en bas âge qui pourraient jouer avec. Ils pourraient se blesser ou blesser d'autres personnes, ou endommager accidentellement le téléphone.

Votre téléphone contient de petites pièces aux arêtes vives qui peuvent provoquer des blessures ou se détacher et présenter un risque d'étouffement en cas d'ingestion.

Démagnétisation

Afin de prévenir tout risque de démagnétisation, évitez de placer votre téléphone à proximité d'appareils électroniques ou de supports de stockage magnétique.

Décharge électrostatique

Ne touchez pas aux contacts métalliques de la carte nano-SIM.

Antenne

Ne touchez pas l'antenne lorsque cela n'est pas nécessaire.

Position d'utilisation normale

Lorsque vous passez ou que vous recevez un appel, tenez votre téléphone près de l'oreille, en orientant le bas de celui-ci vers votre bouche.

Airbags

Ne placez pas un téléphone dans la zone située au-dessus d'un airbag ni dans la zone de déploiement de ce dernier. En effet, un airbag se gonfle très rapidement et avec force, ce qui peut entraîner de graves blessures. Rangez le téléphone dans un endroit sûr et sécurisé avant de conduire votre véhicule.

Épilepsie/Malaises

Ce téléphone peut émettre une lumière vive ou clignotante. Un faible pourcentage de personnes peut être sujet à des évanouissements ou à des crises d'épilepsie (même si elles n'en ont jamais eu auparavant) lorsqu'elles sont exposées à des lumières clignotantes ou à des motifs lumineux, par exemple lorsqu'elles jouent à des jeux ou regardent des vidéos. Si vous vous êtes déjà évanoui ou avez déjà eu une crise d'épilepsie, ou si des membres de votre famille y sont prédisposés, veuillez consulter un médecin. Afin de réduire le risque d'évanouissement ou de crise d'épilepsie, utilisez votre téléphone dans une pièce bien éclairée et faites des pauses fréquentes.

Troubles musculo-squelettiques

Afin de minimiser le risque de troubles musculo-squelettiques (TMS) lorsque vous envoyez des messages ou que vous jouez avec votre téléphone :

Ne tenez pas le téléphone trop fermement.

Appuyez doucement sur les touches.

Utilisez des fonctionnalités destinées à réduire l'utilisation des touches comme les modèles de message et la saisie prédictive de texte.

Faites des pauses fréquentes pour vous détendre.

Appels d'urgence

Ce téléphone, comme tout téléphone sans fil, utilise des signaux radio. La connexion n'est donc pas garantie dans toutes les situations. Par conséquent, vous ne devez jamais compter uniquement sur un téléphone sans fil pour contacter les services d'urgence.

Son à fort volume

Ce téléphone est capable de générer des sons à fort volume qui peuvent altérer votre audition. Baissez le volume avant d'utiliser des écouteurs, un casque Bluetooth ou tout autre périphérique audio.

Dégagement de chaleur du téléphone

Votre téléphone peut chauffer pendant la recharge de la batterie ou pendant son utilisation normale.

Sécurité en matière d'électricité

Accessoires

N'utilisez que des accessoires approuvés.

Ne connectez aucun produit ou accessoire incompatible.

Veillez à ne pas toucher ou court-circuiter la prise du chargeur avec un objet métallique tel qu'une pièce ou un porte-clés. Ne percez jamais la surface du téléphone avec des objets pointus.

Connexion aux véhicules

Avant tout raccordement d'un téléphone au système électrique d'un véhicule, demandez l'avis d'un professionnel.

Produits défectueux et endommagés

N'essayez pas de démonter le téléphone ou ses accessoires. La réparation du téléphone ou de ses accessoires doit être confiée à une personne qualifiée. Si votre téléphone (ou ses accessoires) a été plongé dans l'eau, percé ou a subi une chute importante, ne l'utilisez pas avant de l'avoir fait vérifier par un centre de services agréé.

Interférences de radiofréquences

Instructions générales relatives aux interférences

Des précautions doivent être observées lors de l'utilisation de votre téléphone à proximité d'appareils médicaux comme des stimulateurs cardiaques et des prothèses auditives.

Consultez votre médecin et les fabricants des appareils afin de déterminer si le fonctionnement de votre téléphone peut interférer avec celui de vos appareils médicaux.

Stimulateurs cardiaques

Les fabricants de stimulateurs cardiaques recommandent de maintenir une distance de 15 cm minimum entre un téléphone portable et un stimulateur cardiaque pour éviter toute interférence éventuelle. Pour ce faire, utilisez votre téléphone sur l'oreille opposée à votre stimulateur cardiaque. Veillez à ne pas le porter dans la poche de votre chemise ou de votre veste.

Prothèses auditives

Les utilisateurs de prothèses auditives ou d'implants cochléaires peuvent constater des bruits d'interférence en présence ou lors de l'utilisation d'appareils sans fil.

Le niveau d'interférence dépend du type d'appareil auditif utilisé et de la distance de la source de l'interférence. L'augmentation de la distance entre l'appareil et la source d'interférence peut réduire les interférences. Vous pouvez également demander conseil au fabricant de votre prothèse auditive.

Équipements médicaux

Dans les hôpitaux, les cliniques ou les centres de soins, éteignez votre appareil sans fil si le règlement le stipule. Ces consignes sont destinées à éviter toute interférence avec des équipements médicaux sensibles.

En avion

Éteignez l'appareil sans fil si les employés de l'aéroport ou le personnel naviguant vous le demandent.

Pour toute information sur l'utilisation d'appareils sans fil à bord de l'avion, adressez-vous aux employés de la compagnie aérienne et activez le mode Avion du téléphone lors de l'embarquement.

Interférences dans les véhicules

Notez qu'en raison du risque d'interférence avec d'autres équipements électroniques, certains constructeurs automobiles interdisent l'utilisation de téléphones portables dans leurs véhicules à moins qu'un kit mains libres et une antenne externe ne soient inclus dans l'installation.

Environnements explosifs

Stations-services et atmosphères explosives

Dans les lieux présentant une atmosphère potentiellement explosive, respectez les indications vous invitant à éteindre vos appareils sans fil tels que votre téléphone ou tout équipement radio.

Les zones potentiellement explosives comprennent les stations essence, les emplacements situés sous le pont des bateaux, les installations de transfert ou de stockage de carburant ou de produits chimiques, les zones dans lesquelles l'air contient des produits chimiques ou des particules telles que des poussières de céréales, de la poussière ou des poudres de métaux.

Zones et amorces de dynamitage

Éteignez votre téléphone portable ou votre appareil sans fil lorsque vous vous trouvez dans une zone de dynamitage ou quand il est indiqué d'éteindre les « émetteurs/récepteurs » ou les « appareils électroniques » pour éviter toute interférence avec les opérations de dynamitage.

Caractéristiques

L'utilisation des radios a été testée avec le matériel à l'essai (MAE)	GSM 900/1800 WCDMA 850/900/2100 Bande LTE 1/3/5/7/8/20/28/34/38/40/41 Bande 5G NR 1/3/5/7/8/20/28/38/40/41/77/78 Wi-Fi 2,4G Wi-Fi 5G Bluetooth
--	--

Puissance de sortie maximale des fréquences radio	GSM900 : 32,5 dBm GSM1800 : 29,5 dBm WCDMA 850/900/2100 : 24 dBm Bande LTE 1/3/5/8/34/38/40 : 24,5 dBm Bande LTE 7/20/28 : 24 dBm Bande LTE 41 : 26,5 dBm Bande 5G NR 1 : 25 dBm Bande 5G NR 3/5/7/8/20/28/38/40 : 24 dBm Bande 5G NR 41 : 27 dBm Bande 5G NR 77/78 : 26,5 dBm Wi-Fi (2,4G) : 20 dBm Wi-Fi (5G) : 20 dBm Bluetooth : 18 dBm
---	---

Avertissement CE

Avertissement relatif à la batterie

La batterie peut provoquer une explosion si elle est remplacée par un type de batterie non conforme.

Mettez les batteries usagées au rebut conformément aux consignes.

Ne jetez pas une batterie dans le feu ou un dans le four chaud, ou n'écrasez pas ou ne découpez pas mécaniquement une batterie. Cela peut entraîner une explosion.

Laisser une batterie dans un environnement à très haute température peut entraîner une explosion ou une fuite de liquide ou de gaz inflammable.

Une batterie soumise à une pression d'air extrêmement basse peut entraîner une explosion ou une fuite de liquide ou de gaz inflammable.



Utilisation appropriée

Comme décrit dans ce guide, il est nécessaire d'utiliser l'appareil uniquement dans les endroits autorisés. Si possible, ne touchez pas la zone de l'antenne de votre appareil.

N'exposez pas votre appareil à des températures extrêmes inférieures à $-10\text{ }^{\circ}\text{C}$ et supérieures à $+40\text{ }^{\circ}\text{C}$.

Chargez votre appareil uniquement entre $0\text{ }^{\circ}\text{C}$ et $+40\text{ }^{\circ}\text{C}$.

Mise au rebut de votre ancien appareil

 	<ol style="list-style-type: none">1. Lorsque le symbole représentant une poubelle barrée est apposé sur un produit, cela signifie que ce produit entre dans le champ d'application de la directive européenne 2012/19/UE.2. Tous les produits électriques et électroniques doivent être éliminés en empruntant un circuit différent du circuit standard de ramassage des ordures, dans les sites de collecte prévus à cet effet par les autorités publiques nationales ou locales.3. La mise au rebut de votre ancien appareil dans le respect du circuit approprié permet de prévenir d'éventuelles conséquences néfastes pour l'environnement et la santé humaine.
---	--

Pour obtenir des informations sur le recyclage de ce produit conformément à la directive sur les déchets électriques et électroniques, envoyez un courriel à l'adresse weee@zte.com.cn

DÉCLARATION DE CONFORMITÉ UE



Par la présente, ZTE Corporation déclare que le type d'équipement radio du NX741J est conforme à la directive 2014/53/UE.

Le texte complet de la déclaration de conformité UE est disponible à l'adresse suivante :
<https://certification.ztedevices.com>

Cet appareil est limité à une utilisation en intérieur uniquement lorsqu'il fonctionne dans une plage de fréquences comprise entre 5 150 et 5 350 MHz.

	AT	BE	BG	HR	CY	CZ	DK
	EE	FI	FR	DE	EL	HU	IE
	IT	LV	LT	LU	MT	NL	PL
	PT	RO	SK	SI	ES	SE	UK(NI)
	NO	IS	LI	CH	TR		

Conformité ErP

Si la boîte d'emballage comprend un chargeur, il est conforme à la directive sur les produits liés à l'énergie (ErP) 2009/125/CE du Parlement européen et du Conseil.

Les informations détaillées sur la conformité ErP sont disponibles sur le site Web de ZTE, <https://certification.ztedevices.com>.

Conformité au Règlement sur les données de l'UE

Le respect des droits légitimes des utilisateurs de l'UE à accéder aux données générées par cet appareil, conformément au Règlement sur les données de l'UE (Règlement (UE) 2023/2854), constitue un principe de conformité intégré à la conception des produits et services de ZTE. Vous avez le droit de connaître les détails des données générées par cet appareil, et vous pouvez demander à ZTE de défendre vos droits légaux en matière d'accès, de partage et de transmission des données. Pour obtenir des informations détaillées sur les méthodes de collecte de données et les instructions d'utilisation, veuillez consulter le lien suivant : <https://www.zte.com.cn/global/article/acknowledge.html>. Vous obtiendrez les informations suivantes :

1. Aperçu des données de l'ensemble de la gamme de produits ;
2. Types spécifiques de données générées par cet appareil (qui peuvent varier selon les fonctionnalités du produit).

Annexe

Fourchette de poids des matières premières critiques et des matières respectueuses de l'environnement :

Cobalt dans la batterie : > 5 g

Tantale dans les condensateurs : < 0,05 g

Néodyme :

dans le haut-parleur : 0,05 g ~ 0,2 g

dans le moteur de vibration : < 0,05 g

dans d'autres aimants : < 0,05 g

Or : < 0,02 g

Pourcentage de contenu recyclé pour l'appareil ou une partie de celui-ci :

Métal : 0,3 %

Verre : 7,7 %

Alliage d'aluminium : 0,5 %

Batterie : 29,8 %

Plastique : 7,4 %

Métal + Plastique : 14,5 %

Plastique + Métal : 12,5 %

Cuivre : 2,5 %

Acier inoxydable : 1,4 %

PCB : 6,6 %

Taux de recyclabilité (Rcyc) : 83,2 %

Endurance minimale de la batterie en nombre de cycles : 1 000 cycles (80 % de puissance restante)

Votre appareil est classé IP68 et IP69 pour sa résistance à la poussière et à l'eau.

Presentazione del telefono

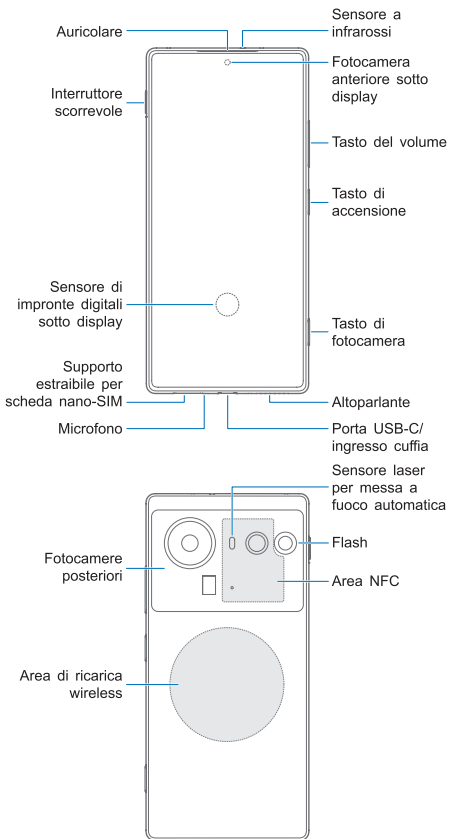

Vista frontale: Il sensore a infrarossi si trova nella parte superiore. L'auricolare e la fotocamera anteriore sotto display sono uno sotto l'altro al centro in alto del pannello anteriore. L'interruttore scorrevole si trova in alto a sinistra e sul lato destro, mentre andando dall'alto verso il basso si trovano il tasto del volume, il tasto di accensione e il tasto di fotocamera. Il sensore di impronte digitali sotto display si trova al centro della metà inferiore dello schermo. Sul lato inferiore, da sinistra a destra, si trovano il supporto estraibile per scheda nano-SIM, il microfono, la porta USB-C/l'ingresso cuffia e l'altoparlante.

Vista posteriore: Le fotocamere posteriori si trovano nella metà superiore del pannello posteriore. In alto a destra si trova il flash. Il sensore laser per messa a fuoco automatica si trova sulla destra della fotocamera principale. L'area NFC si trova nella parte destra della metà superiore del pannello posteriore.

Il telefono supporta il Wi-Fi a 2,4 GHz, 5 GHz e 6 GHz.

Configurazione del telefono

NOTA:

Per gli utenti non vedenti o ipovedenti, chiedere aiuto a qualcuno per l'inserimento della scheda SIM e la configurazione iniziale del sistema.

La scheda nano-SIM può essere installata o rimossa mentre il telefono è acceso.

AVVERTENZA!

Per evitare di danneggiare il telefono, non utilizzare altri tipi di schede SIM né formati di schede nano-SIM che non siano standard. Per richiedere una scheda nano-SIM standard, rivolgersi al proprio provider di servizi.

1. Inserire la punta dello strumento di espulsione del supporto estraibile per scheda nel relativo foro.

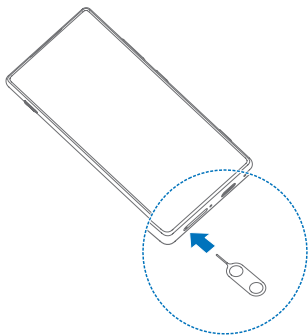

2. Estrarre il supporto estraibile e posizionare la scheda (o le schede) nano-SIM in posizione orizzontale su uno dei lati, come illustrato. Far scorrere delicatamente il supporto estraibile in posizione.

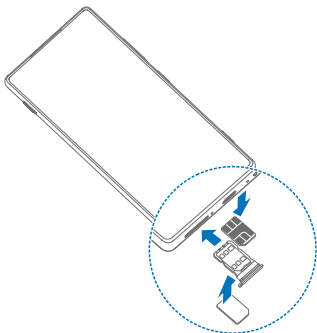

NOTA:

Utilizzare lo strumento di espulsione del supporto estraibile incluso nella confezione. In caso contrario, il supporto estraibile per scheda non potrà essere estratto. Se sono installate due schede nano-SIM, entrambe le schede possono connettersi alla rete 5G e possono essere utilizzate per i dati mobili.

ATTENZIONE:

Non sostituire mai lo strumento di espulsione del supporto estraibile incluso con oggetti appuntiti. Assicurarsi che lo strumento di espulsione del supporto estraibile sia perpendicolare al foro. In caso contrario, il telefono potrebbe essere danneggiato. Non inserire lo strumento di espulsione del supporto estraibile negli altri fori presenti sul telefono. Il dispositivo potrebbe subire danni e la garanzia potrebbe essere annullata.

Ricarica del telefono

La batteria del telefono dovrebbe essere sufficientemente carica per consentire accensione del telefono, ricerca di un segnale e alcune chiamate. È necessario caricare completamente la batteria il prima possibile.

NOTA:

La potenza erogata dal caricabatterie deve essere compresa tra un minimo di 15 Watt, richiesto da questo dispositivo, e un massimo di 80 Watt per raggiungere la velocità di ricarica massima. E questo dispositivo supporta la ricarica rapida USB PD.

AVVERTENZA!

Utilizzare solo caricabatterie e cavi USB-C compatibili. L'utilizzo di accessori non compatibili può danneggiare il telefono o provocare l'esplosione della batteria.

⚠ AVVERTENZA!

Non rimuovere la scocca posteriore. La batteria non è rimovibile. La rimozione può causare incendi o esplosioni.

1. Collegare l'adattatore all'ingresso per il caricabatterie.

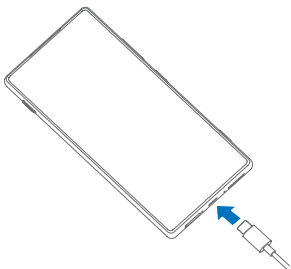

2. Collegare il caricabatterie a una presa di corrente CA standard.
3. Scollegare il caricabatterie, quando la batteria è completamente carica.

📌 NOTA:

Se la batteria è molto scarica, potrebbe non essere possibile accendere il telefono anche durante la carica. In tal caso, riprovare dopo aver caricato il telefono per almeno 20 minuti. Contattare il servizio clienti, se non si riesce ad accendere il telefono anche dopo un periodo prolungato di ricarica.

📌 NOTA:

Se la ricarica wireless è lenta o non funziona affatto, rimuovere la custodia protettiva e riprovare.



NOTA:

Per motivi ambientali questa confezione potrebbe non includere un caricabatterie. Questo dispositivo può essere alimentato con la maggior parte degli adattatori di alimentazione USB e un cavo con connettore USB-C.

Accensione/Spengimento del telefono

Prima dell'accensione accertarsi che la batteria sia carica.

Per accendere il telefono, tenere premuto il tasto di **Accensione**.

Per spegnere, tenere premuto il tasto di **Accensione** finché non viene visualizzato il menu di spegnimento/riavvio, toccare  **Spegni** e quindi toccare nuovamente  **Spegni**.

NOTA:

Se lo schermo si blocca o impiega troppo tempo a rispondere, provare a tenere premuto il tasto di **Accensione** per più di 10 secondi per riavviare il telefono.

Riattivazione del telefono

Il telefono passa automaticamente in modalità sospensione, se non viene utilizzato per un certo periodo di tempo. Il display viene disattivato per risparmiare energia e i tasti vengono bloccati per evitare operazioni accidentali.

Per riattivare il telefono, accendere il display o sbloccare i tasti.

1. Premere il tasto di **Accensione** per accendere lo schermo.

2. Far scorrere il dito verso l'alto sullo schermo.

NOTA:

Se sono stati impostati il riconoscimento facciale, un'impronta digitale, una sequenza di sblocco, un PIN o una password, è necessario utilizzare il volto o l'impronta, disegnare la sequenza o immettere il PIN o la password per sbloccare lo schermo.

Riduzione della luce blu

La luce blu con lunghezze d'onda comprese tra 415 nm e 455 nm è considerata dannosa per gli occhi. Può causare fastidio agli occhi, inibire la produzione di melatonina e incidere negativamente sulla qualità del sonno e sul ritmo circadiano. Questo prodotto è dotato di una funzione che consente di ridurre l'energia radiante blu.

Per evitare l'affaticamento degli occhi, si consiglia di posizionare il prodotto a una distanza adeguata, di riposare per 20 minuti e guardare un oggetto distante dopo due ore di visione continua.

Per abilitare la protezione degli occhi, aprire l'app **Impostazioni**, toccare **Display**, toccare **Luminosità notturna** e toccare **Attiva ora**. Utilizzare **Attiva automaticamente** per attivare la protezione degli occhi tra il tramonto e l'alba o durante l'orario personalizzato. Inoltre è possibile regolare l'effetto della protezione modificando l'intensità del filtro della luce blu.

Controllo delle informazioni sulla batteria

È possibile visualizzare lo stato della batteria, la data di produzione della batteria, la data del primo utilizzo della batteria e il numero di cicli di carica/scarica completi. Basta aprire **Impostazioni**, toccare **Batteria** e poi toccare **Stato della batteria**.

Suggerimenti per la manutenzione della batteria

Il telefono offre varie opzioni che consentono di risparmiare energia e proteggere la batteria. Seguire i suggerimenti qui sotto.

Ridurre il tempo della retroilluminazione dello schermo.

Abbassare la luminosità dello schermo.

Ridurre la frequenza di aggiornamento dello schermo.

Disattivare la connessione Wi-Fi, il Bluetooth, il GPS e la sincronizzazione automatica quando non in uso.

Attivare la modalità scura.

Utilizzare la funzione Ottimizza utilizzo batteria per risparmiare energia. Aprire **Impostazioni**, toccare **Batteria** e toccare **Ottimizza utilizzo batteria**.

Abilitare la funzione Risparmio energia o Risparmio energia ultra. Aprire **Impostazioni** e toccare **Batteria** e toccare **Risparmio energia / Risparmio energia ultra**.

Rallentare la carica e la scarica rapida della batteria in ambienti con temperature inferiori a 0 °C. Aprire **Impostazioni**, toccare **Batteria** e toccare **Modalità freddo estremo**.

Ottimizzare il comportamento di avvio automatico, il comportamento di avvio secondario e il comportamento di esecuzione in background delle app per risparmiare l'energia della batteria. Aprire **Impostazioni**, toccare **Batteria** e toccare **Controllo AI delle app**.

Chiudere automaticamente le app che non sono state utilizzate per molto tempo. Aprire **Impostazioni**, toccare **Batteria** e toccare **Altre impostazioni**. Quindi toccare **Ottimizzatore della scena** e attivare l'interruttore **Ottimizza quando app non in uso**.

Controllare il comportamento delle app per ridurre il consumo energetico quando il telefono è in attesa a lungo. Aprire **Impostazioni**, toccare **Batteria** e toccare **Altre impostazioni**. Quindi toccare **Ottimizzatore della scena** e poi **Modalità sospensione**.

Per evitare di sovraccaricare la batteria e ridurre la vita utile, è possibile impostare il telefono in modo che smetta di caricarsi quando il livello della batteria raggiunge l'80%. Aprire **Impostazioni**, toccare **Batteria** e quindi selezionare il **limite massimo dell'80%**.

Per mantenere lo stato della batteria, la ricarica si interrompe automaticamente quando la batteria raggiunge la carica completa. Se il telefono rimane collegato alla fonte di ricarica, la ricarica riprenderà quando il livello della batteria scenderà al di sotto del 95%. Durante questo ciclo il livello della batteria visualizzato rimane al 100%. Questa funzione è abilitata per impostazione predefinita. Per accedere a questa funzione, aprire **Impostazioni** e toccare **Batteria**, quindi selezionare **Base**.

Per proteggere la batteria, evitare di caricarla in ambienti ad alta temperatura.

Scollegare il caricabatterie dopo aver caricato completamente la batteria.

Per garantire le prestazioni di ricarica, utilizzare un caricabatterie compatibile.

Se si ricarica il telefono collegandolo a un computer, invece che al caricabatterie, la ricarica potrebbe essere più lenta a causa del flusso ridotto di corrente elettrica.

Se si utilizza il telefono durante la ricarica, la ricarica della batteria potrebbe richiedere più tempo.

Accessibilità

Il telefono offre opzioni e servizi di accessibilità, tra cui display, controlli di interazione, sottotitoli, audio, opzioni di app scaricate, ecc.

Per accedere alle funzioni di accessibilità, aprire **Impostazioni**, toccare **Funzioni** e quindi toccare **Accessibilità**.

Le principali funzioni di accessibilità includono quanto segue:

Display

Dimensioni del testo e del display: regolare le dimensioni e il peso del carattere, selezionare la dimensione di visualizzazione preferita e utilizzare testo ad alto contrasto.

Correzione del colore: le impostazioni di correzione del colore e della scala di grigi aiutano il telefono a compensare il daltonismo.

Inversione del colore: invertire il colore sullo schermo e applicarsi a tutto ciò che comprende supporti e immagini.

Modalità scura: scurire lo schermo con il testo bianco su uno sfondo nero, alleviando l'affaticamento agli occhi causato dalla luminosità dello schermo di notte.

Rimozione di animazioni: ridurre gli effetti di animazione sullo schermo per aiutarti a concentrarti.

Ingrandimento: ingrandire lo schermo e zoomare su un'area specifica.

Controlli di interazione

Menu di accessibilità: controllare il telefono tramite un ampio menu sullo schermo. È possibile bloccare il telefono, controllare il volume e la luminosità, catturare screenshot e molto altro.

Ritardo di tocco e pressione prolungata: impostare il tempo di riconoscimento per il tocco e la pressione prolungata sullo schermo.

Tempo per agire: scegliere per quanto tempo visualizzare i messaggi temporanei che richiedono di agire, ma che sono visibili solo temporaneamente.

Tasto di alimentazione per terminare chiamata: premere il tasto di **Accensione** per terminare una chiamata, rendendola più rapida e semplice.

Schermo auto rotante: lo schermo ruota automaticamente quando si sposta il telefono tra la posizione verticale e quella orizzontale.

Didascalie: rilevare le parole sul telefono e generare automaticamente didascalie. È possibile personalizzare le dimensioni e lo stile delle didascalie per renderle più facili da leggere.

Audio

Descrizione audio: Consentire di ascoltare una descrizione di ciò che sta accadendo sullo schermo nei video supportati.

Notifiche flash: fare lampeggiare la torcia della fotocamera o lo schermo per avvisarsi di una notifica o di un allarme in arrivo.

Regolazione audio: Consentire di riprodurre simultaneamente i canali audio destro e sinistro durante la riproduzione audio. Oppure di bilanciare il volume dei canali sinistro e destro.

Output di testo in voce: convertire l'input di testo e riprodurre l'audio ad alta voce. È possibile scegliere il motore di sintesi vocale, la lingua, la velocità vocale e il tono preferito.

Selezione per parlare: consentire di selezionare elementi specifici sullo schermo e sentirli leggere o descrivere ad alta voce.

Accesso interruttori: consentire di interagire con il telefono utilizzando uno o più interruttori esterni o gesti facciali. Questa funzione può essere utile se non è possibile interagire direttamente con il telefono.

Talkback: fornire un feedback parlato in modo da poter utilizzare il telefono senza guardare lo schermo. Invece delle interazioni tattili tipiche, è possibile navigare nel telefono attraverso i gesti TalkBack.

NOTA:

Le funzioni di accessibilità potrebbero essere diverse da quelle del telefono in uso e potrebbero cambiare in base agli aggiornamenti software del telefono. Si prega di fare riferimento al proprio telefono reale.

INFORMAZIONI LEGALI

Copyright © 2025 Nubia Technology Co., Ltd.

Tutti i diritti riservati.

Nessuna sezione di questa pubblicazione può essere citata, riprodotta, tradotta o utilizzata in alcuna forma o con alcun mezzo, elettronico o meccanico, comprese fotocopie e microfilm, senza previo consenso scritto da parte di Nubia Technology Co., Ltd.

Avviso

Nubia Technology Co., Ltd. si riserva il diritto di modificare eventuali errori di stampa o di aggiornare le specifiche riportate nel presente manuale, senza alcun preavviso.

Offriamo assistenza self-service per gli utenti dei nostri dispositivi intelligenti. Per ulteriori informazioni sull'assistenza self-service e sui modelli dei prodotti supportati, si prega di visitare il sito Web ufficiale (all'indirizzo www.ztedevices.com). Le informazioni riportate nel sito Web hanno la priorità.

Esclusione di responsabilità

Nubia Technology Co., Ltd. declina espressamente qualsiasi responsabilità per difetti e danni causati da modifiche non autorizzate del software.

Le immagini e le schermate utilizzate in questa guida potrebbero differire dal prodotto reale. Il contenuto di questa guida potrebbe differire dal software o dal prodotto reale.

Marchi

Nubia e i loghi Nubia sono marchi di Nubia Technology Co., Ltd.

Android™ è un marchio di Google LLC.

Il marchio e i logo *Bluetooth*® sono marchi registrati di proprietà di Bluetooth SIG, Inc. e il loro utilizzo da parte di Nubia Technology Co., Ltd. è regolato da licenza.



PER I BREVETTI DTS,
VEDERE [HTTP://XPERI.COM/DTS-PATENTS/](http://xperi.com/dts-patents/).
PRODOTTO SU LICENZA DA DTS, INC. E LE SUE
AFFILIATE. DTS, DTS:X, IL LOGO DTS:X E DTS:X
ULTRA SONO MARCHI REGISTRATI O MARCHI DI
DTS, INC. E DELLE SUE AFFILIATE NEGLI STATI
UNITI E/O IN ALTRI PAESI. © DTS, INC. E LE SUE
AFFILIATE. TUTTI I DIRITTI RISERVATI.



Coperto da una o più richieste di brevetto HEVC
elencate all'indirizzo patentlist.accessadvance.com



Powered by



Snapdragon® e Snapdragon Sound™ sono i prodotti di Qualcomm Technologies, Inc. e/o delle sue controllate.

Snapdragon e Snapdragon Sound sono marchi o marchi registrati di Qualcomm Incorporated.

licensed by
Qualcomm

Questo prodotto implementa alcune tecnologie brevettate concesse in licenza da Qualcomm Incorporated.

Qualcomm e il logo Licensed by Qualcomm sono marchi o marchi registrati di Qualcomm Incorporated.



Wi-Fi CERTIFIED 7™ e il logo Wi-Fi CERTIFIED 7 sono marchi di Wi-Fi Alliance®.

Tutti gli altri marchi e nomi di marchi sono quelli dei rispettivi proprietari.

Informazioni di sicurezza del prodotto

	Non effettuare o rispondere a chiamate durante la guida. Non scrivere mai messaggi durante la guida.
	Tenere il telefono a una distanza di almeno 5 mm dal corpo mentre si effettua una chiamata.
	Le parti più piccole potrebbero causare soffocamento.
	Il telefono può emettere suoni a volume elevato.
	Per evitare possibili danni all'udito, non utilizzare un volume elevato per lunghi periodi di tempo. Fare attenzione quando si tiene il telefono accanto all'orecchio con l'altoparlante in funzione.
	Evitare il contatto con elementi magnetici.
	Tenere lontano da pacemaker e da altri dispositivi medici elettronici.
	Spegnere il telefono quando richiesto negli ospedali o in altre strutture sanitarie.
	Spegnere il telefono quando richiesto sugli aeromobili e negli aeroporti.
	Spegnere il telefono in prossimità di materiali o liquidi esplosivi.

	<p>Non utilizzare il telefono nelle stazioni di servizio.</p>
	<p>Il telefono può emettere una luce molto forte o lampeggiante.</p>
	<p>Non gettare il telefono nel fuoco.</p>
	<p>Evitare le temperature eccessive.</p>
	<p>Evitare il contatto con sostanze liquide. Mantenere il telefono asciutto.</p>
	<p>Non tentare di smontare il telefono.</p>
	<p>Utilizzare solo accessori compatibili.</p>
	<p>Per apparecchiature a innesto, la presa deve essere installata vicino all'apparecchiatura e facilmente accessibile.</p>
	<p>Non affidarsi al telefono come dispositivo principale per comunicazioni di emergenza.</p>

Energia a radiofrequenza (RF)

Dichiarazione generale sull'energia RF

Il telefono contiene un trasmettitore e un ricevitore. Quando è ACCESO, riceve e trasmette energia RF. Durante la comunicazione tramite il telefono, il sistema di gestione della chiamata controlla il livello di potenza di trasmissione utilizzato dal telefono.

Tasso di assorbimento specifico (SAR)

Tasso di assorbimento specifico (SAR)

Questo dispositivo mobile trasmette e riceve segnali radio. È progettato per non superare i limiti di esposizione alle onde radio imposti dalle linee guida internazionali. Tali linee guida sono state sviluppate dall'ICNIRP, un'organizzazione scientifica indipendente, e includono i limiti di sicurezza previsti per garantire la protezione di tutti gli utenti, a prescindere dall'età e dallo stato di salute.

Le linee guida utilizzano un parametro noto come Specific Absorption Rate (tasso di assorbimento specifico) o SAR. Il limite SAR per i dispositivi mobili è di 2 W/kg e il valore SAR massimo per questo dispositivo durante il test all'orecchio è stato di 1,591 W/kg*. Durante il test sul corpo il valore è stato di 1,600 W/kg* a una distanza di 5 mm. Il limite SAR su arto (0 mm) per i dispositivi mobili è di 4 W/kg. Il valore del SAR massimo rilevato per questo dispositivo durante il test con il dispositivo a contatto con il corpo è stato di 2,985 W/kg* a 0 mm di distanza. Poiché i dispositivi mobili offrono un'ampia gamma di funzioni, è possibile utilizzarli in diverse posizioni, ad esempio sul corpo come descritto nella presente guida**.

Poiché il valore SAR viene misurato utilizzando la potenza di trasmissione massima del telefono, il suo valore effettivo per il presente dispositivo in funzione è generalmente più basso rispetto a quello indicato sopra. Ciò è dovuto alle variazioni automatiche del livello di potenza del dispositivo, per garantire l'uso della potenza minima richiesta per comunicare con la rete.

* Le prove sono effettuate in conformità alle normative EN 50360, EN 50566, EN 50663, EN 62209-1 e EN 62209-2.

** Si prega di consultare la sezione Utilizzo a contatto con il corpo in questa guida.

Utilizzo a contatto con il corpo

Informazioni di sicurezza importanti relative all'esposizione a radiazioni di radiofrequenza (RF):

Per garantire la conformità alle linee guida sull'esposizione RF, il telefono deve essere tenuto a una distanza minima di 5 mm dal corpo.

Se non si rispettano queste istruzioni, l'esposizione RF potrebbe superare i limiti imposti dalle linee guida di riferimento.

Limitazione dell'esposizione a campi di radiofrequenza (RF)

Per coloro che desiderano limitare la propria esposizione ai campi RF, l'Organizzazione mondiale della sanità (OMS) fornisce il suggerimento seguente:

Misure precauzionali: Le presenti informazioni scientifiche non indicano la necessità di precauzioni speciali per l'uso dei telefoni cellulari. Gli utenti che ne sono preoccupati, possono limitare la propria esposizione ai campi RF o quella dei bambini facendo chiamate più brevi oppure utilizzando dispositivi vivavoce per mantenere il telefono lontano dalla testa e dal corpo.

Per ulteriori informazioni su questo argomento visitare il sito Web dell'OMS all'indirizzo <http://www.who.int/peh-emf> (WHO Fact sheet 193: giugno 2000).

Distrazioni

Guida

È necessario porre sempre la massima attenzione durante la guida per ridurre il rischio di incidenti. L'utilizzo del telefono durante la guida (anche con un kit vivavoce) è causa di distrazione e può provocare incidenti. È necessario rispettare le leggi e le normative locali sulla limitazione d'uso dei dispositivi wireless durante la guida.

Utilizzo di macchinari

È necessario porre sempre la massima attenzione durante il funzionamento di macchinari per ridurre il rischio di incidenti.

Manipolazione del prodotto

Dichiarazione generale sulla manipolazione e sull'utilizzo

L'utente è l'unico responsabile dell'utilizzo del telefono e delle conseguenze che ne derivano.

L'utente deve sempre spegnere il telefono dove ne è vietato l'utilizzo. L'utilizzo del telefono è soggetto alle misure di sicurezza concepite per proteggere gli utenti e l'ambiente.

Utilizzare sempre con cura il telefono e i relativi accessori e conservarli in un luogo pulito e privo di polvere.

Mantenere lo schermo e l'obiettivo della fotocamera puliti. Schermo o obiettivo della fotocamera non puliti possono rallentare la reazione del telefono ai comandi o interferire con la qualità delle immagini.

Pulire il telefono e i relativi accessori con un materiale morbido come un panno per la pulizia delle lenti degli occhiali. Non usare alcool o altre sostanze corrosive per la pulizia o lasciarle penetrare all'interno del telefono.

Non esporre il telefono o i relativi accessori a fiamme vive o a prodotti di tabaccheria accesi.

Non esporre il telefono o i relativi accessori a sostanze liquide o a elevati livelli di umidità.

Non far cadere, lanciare, né tentare di piegare il telefono o i relativi accessori.

Non utilizzare prodotti chimici aggressivi, solventi per la pulizia o bombolette spray per pulire il telefono o i relativi accessori.

Non dipingere il telefono o i relativi accessori.

Non tentare di smontare il proprio telefono o i relativi accessori. Questa operazione è consentita solo al personale autorizzato.

Non posizionare il telefono all'interno o vicino a caloriferi o contenitori ad alta pressione, come scaldabagni, forni a microonde o utensili per cucinare ad alte temperature. In caso contrario, si potrebbe danneggiare il telefono.

Si prega di consultare le normative locali per lo smaltimento dei prodotti elettronici.

Non tenere il telefono nella tasca posteriore poiché potrebbe rompersi quando ci si siede.

Sicurezza della batteria

L'uso di una batteria, un caricabatterie o un adattatore di alimentazione non compatibile può danneggiare il dispositivo, ridurne la vita utile o causare incendi, esplosioni o altri pericoli.

Le temperature di funzionamento consigliate sono da 0°C a 35°C e le temperature di conservazione sono da -20°C a +45°C. Le temperature estreme possono danneggiare il dispositivo e ridurre la capacità di carica e la durata del dispositivo e della batteria.

AVVERTENZA!

Non rimuovere la scocca posteriore. La batteria non è rimovibile. La rimozione può causare incendi o esplosioni.

Non rimuovere o sostituire da soli la batteria ricaricabile integrata nel dispositivo. La batteria può essere sostituita solo dal produttore o da un fornitore di servizi autorizzato.

Non collocare il dispositivo o la batteria in prossimità di apparecchiature di riscaldamento, come forni a microonde, stufe o radiatori. Tenere il dispositivo e la batteria lontani dal calore eccessivo e dalla luce diretta del sole. In caso contrario, il dispositivo o la batteria potrebbero surriscaldarsi e causare esplosioni o incendi.

Non smontare, premere o forare il dispositivo, in quanto ciò può causare esplosioni o incendi.

Non gettare il dispositivo nel fuoco per evitare esplosioni.

Si prega di scollegare il caricabatterie, quando la batteria è completamente carica. L'eccesso di carica può ridurre la durata della batteria.

Se si prevede di non utilizzare il dispositivo per un lungo periodo, caricare la batteria circa la metà, quindi conservare il dispositivo in un luogo fresco e asciutto.

Se la batteria viene danneggiata o mostra segni di gonfiore o perdite, interrompere immediatamente l'uso e contattare il produttore o un fornitore di servizi autorizzato per la sostituzione.

Piccoli bambini

Non lasciare il telefono e i relativi accessori alla portata di piccoli bambini e non lasciarli giocare con il dispositivo. Potrebbero ferirsi o ferire altri oppure danneggiare accidentalmente il telefono.

Il telefono contiene parti piccole con bordi affilati che possono causare lesioni o possono staccarsi ed esporre i bambini al pericolo di soffocamento.

Smagnetizzazione

Per evitare il rischio di smagnetizzazione, non lasciare dispositivi elettronici o supporti magnetici vicino al telefono per un periodo di tempo prolungato.

Scarica elettrostatica (ESD)

Non toccare i connettori metallici della scheda nano-SIM.

Antenna

Non toccare l'antenna se non è necessario.

Posizione di utilizzo normale

Quando si effettua o si riceve una chiamata, tenere il telefono vicino all'orecchio, con la parte inferiore rivolta verso la bocca.

Airbag

Non posizionare il telefono nell'area al di sopra di un airbag o nell'area di espansione dell'airbag, poiché un airbag si gonfia con grande forza e può causare gravi lesioni. Riporre il telefono in posizione sicura prima di avviare il veicolo.

Crisi/svenimenti

Il telefono potrebbe emettere una luce forte o lampeggiante. Una piccola percentuale di persone può essere sensibile a crisi o svenimenti (anche se non si sono mai trovate in questa situazione) quando sono esposte a luci o forme di fasci di luce intermittenti, ad esempio durante l'esecuzione di videogiochi o la riproduzione di un video. In caso di crisi o svenimento o se un vostro familiare si è trovato in una situazione simile, consultare un medico. Per ridurre il rischio di crisi o svenimenti, utilizzare il telefono in una stanza ben illuminata e fare pause frequenti.

Lesioni da sforzi ripetuti

Per ridurre al minimo il rischio di lesioni da sforzi ripetuti, quando si inviano messaggi o si gioca con il telefono:

Non stringere troppo il telefono.

Digitare leggermente i pulsanti.

Utilizzare le funzioni speciali ideate per ridurre al minimo la digitazione dei pulsanti, come i modelli dei messaggi e il testo predittivo.

Fare frequenti pause di stretching e rilassamento.

Chiamate di emergenza

Questo telefono, come altri telefoni wireless, funziona tramite segnali radio che non garantiscono la connettività in ogni condizione. Pertanto, non affidarsi mai esclusivamente al telefono wireless per comunicazioni di emergenza.

Volume elevato

Questo telefono è in grado di emettere suoni a volume elevato che possono danneggiare l'udito. Abbassare il volume prima di utilizzare gli auricolari, le cuffie Bluetooth o altri dispositivi audio.

Surriscaldamento del telefono

Il telefono potrebbe surriscaldarsi durante la carica o il normale utilizzo.

Sicurezza elettrica

Accessori

Utilizzare solo accessori approvati.

Non collegare prodotti o accessori non compatibili.

Non lasciare che oggetti metallici, quali monete o portachiavi, entrino in contatto o provochino un corto circuito con la presa del caricabatterie. Non perforare mai la superficie del telefono con oggetti appuntiti.

Collegamento con i veicoli

Consultare personale qualificato se si intende collegare un telefono al sistema elettrico del veicolo.

Prodotti difettosi e danneggiati

Non tentare di smontare il telefono o i relativi accessori. L'assistenza o la riparazione del telefono o dei relativi accessori devono essere eseguite solo da personale qualificato. Se il telefono o i relativi accessori sono stati immersi in acqua, sono stati perforati o hanno subito un impatto violento, sottoporli a un controllo presso un centro di assistenza autorizzato prima di utilizzarli nuovamente.

Interferenze in radio frequenza

Dichiarazione generale sulle interferenze

È necessario porre la massima attenzione durante l'uso del telefono in prossimità di dispositivi medicali personali, quali pacemaker e apparecchi acustici.

Consultare il proprio medico e il produttore del dispositivo per stabilire se l'utilizzo del telefono può interferire con il corretto funzionamento del dispositivo medicale in uso.

Pacemaker

I produttori di pacemaker consigliano una distanza minima di 15 cm tra telefono cellulare e pacemaker per evitare eventuali interferenze con quest'ultimo. A tal fine, utilizzare il telefono con l'orecchio opposto rispetto alla posizione del pacemaker e non trasportarlo nel taschino.

Apparecchi acustici

Gli utenti che indossano apparecchi acustici o altri impianti cocleari potrebbero riscontrare rumori di interferenza durante l'utilizzo di dispositivi wireless o in prossimità degli stessi.

Il livello di interferenza dipende dal tipo di apparecchio acustico e dalla distanza dalla fonte dell'interferenza. L'aumento della distanza può ridurre l'interferenza. Inoltre è possibile consultare il produttore dell'apparecchio acustico per discutere eventuali alternative.

Apparecchiature mediche

Spegnere il dispositivo wireless quando richiesto in ospedali, cliniche e strutture sanitarie. Tali richieste sono necessarie per evitare potenziali interferenze con apparecchiature mediche sensibili.

Aeromobili

Spegnere il dispositivo wireless quando richiesto dal personale aeroportuale o della compagnia aerea.

Consultare il personale della compagnia aerea per informazioni sull'utilizzo dei dispositivi wireless a bordo di un aeromobile e abilitare la modalità aereo quando si sale a bordo.

Interferenze nei veicoli

Tenere presente che, poiché possono verificarsi delle interferenze con altre apparecchiature elettroniche, alcune case automobilistiche vietano l'uso di telefoni cellulari all'interno dei veicoli a meno che nell'installazione non sia incluso un kit vivavoce con antenna esterna.

Ambienti a rischio di esplosione

Stazioni di servizio e luoghi con atmosfere a rischio di esplosione

In luoghi con atmosfere a rischio di esplosione è necessario rispettare tutti i cartelli che impongono di spegnere i dispositivi wireless quali telefoni o altre apparecchiature radio.

Le aree con atmosfere potenzialmente a rischio di esplosione comprendono quelle per il rifornimento di carburante, la parte delle imbarcazioni situata sottocoperta, aree per il trasferimento di carburante o prodotti chimici o strutture di stoccaggio e le aree in cui l'atmosfera contiene sostanze chimiche o particelle come granelli, polveri o polveri metalliche.

Detonatori e aree di brillamento

Spegnere il telefono cellulare o il dispositivo wireless nelle aree di brillamento o dove si trovano cartelli che indicano di spegnere le "radio ricetrasmittenti" o i "dispositivi elettronici" in modo da evitare interferenze con le operazioni di brillamento.

Specifiche

Applicazione radio testata EUT	GSM 900/1800 WCDMA 850/900/2100 Banda LTE 1/3/5/7/8/20/28/34/38/40/41 Banda 5G NR 1/3/5/7/8/20/28/38/40/41/77/78 Wi-Fi 2,4G Wi-Fi 5G Bluetooth
--------------------------------	--

Potenza di uscita RF massima	GSM 900: 32,5 dBm GSM 1800: 29,5 dBm WCDMA 850/900/2100: 24 dBm Banda LTE 1/3/5/8/34/38/40: 24,5 dBm Banda LTE 7/20/28: 24 dBm Banda LTE 41: 26,5 dBm Banda 5G NR 1: 25 dBm Banda 5G NR 3/5/7/8/20/28/38/40: 24 dBm Banda 5G NR 41: 27 dBm Banda 5G NR 77/78: 26,5 dBm Wi-Fi (2.4G): 20 dBm Wi-Fi (5G): 20 dBm Bluetooth: 18 dBm
---------------------------------	--

Avvertenza CE

Avvertenza della batteria

Può presentarsi il rischio di esplosione se la batteria viene sostituita con un tipo non corretto.

Smaltire le batterie utilizzate in base alle istruzioni.

Non smaltire una batteria in fiamme o in un forno caldo né schiacciare o tagliare meccanicamente una batteria. Ciò può provocare un'esplosione.

Lasciare una batteria in un ambiente circostante ad altissima temperatura può causare un'esplosione o la perdita di liquido o gas infiammabili.

Una batteria sottoposta a una pressione dell'aria estremamente bassa può provocare un'esplosione o la perdita di liquido o gas infiammabili.



Uso corretto

Come descritto in questa guida, il dispositivo può essere utilizzato solo in luoghi idonei. Se possibile, non toccare l'area dell'antenna sul dispositivo.

Non esporre il dispositivo o i relativi accessori a temperature estreme inferiori a $-10\text{ }^{\circ}\text{C}$ e superiori a $+40\text{ }^{\circ}\text{C}$.

Caricare il dispositivo solo a una temperatura compresa tra $0\text{ }^{\circ}\text{C}$ e $+40\text{ }^{\circ}\text{C}$.

Smaltimento del vecchio apparecchio

 	<ol style="list-style-type: none">1. Se un prodotto è contrassegnato con il simbolo barrato del bidone della spazzatura con ruote, significa che è conforme alla Direttiva europea 2012/19/UE.2. Tutti i prodotti elettrici ed elettronici devono essere smaltiti separatamente dal sistema di raccolta rifiuti comunale, utilizzando apposite strutture scelte dalla pubblica amministrazione o dalle autorità locali.3. Lo smaltimento corretto del vecchio apparecchio aiuta a impedire potenziali conseguenze negative per la salute e l'ambiente.
---	--

Per ricevere le informazioni sul riciclo basato sulla direttiva RAEE di questo prodotto, si prega di inviare un'email all'indirizzo weee@zte.com.cn

DICHIARAZIONE DI CONFORMITÀ UE



Con la presente ZTE Corporation dichiara che il tipo di apparecchiatura radio NX741J è conforme alla Direttiva 2014/53/UE.

Il testo completo della dichiarazione di conformità UE è disponibile all'indirizzo Internet seguente:
<https://certification.ztedevices.com>

Il dispositivo è limitato solo all'uso interno in caso di funzionamento nella gamma di frequenza da 5.150 a 5.350 MHz.

	AT	BE	BG	HR	CY	CZ	DK
	EE	FI	FR	DE	EL	HU	IE
	IT	LV	LT	LU	MT	NL	PL
	PT	RO	SK	SI	ES	SE	UK(NI)
	NO	IS	LI	CH	TR		

Conformità ErP

Se la confezione include un caricabatterie, è conforme alla Direttiva sui prodotti relativi all'energia (ErP) 2009/125/CE del Parlamento e del Consiglio europeo.

Le informazioni dettagliate sull'ErP sono disponibili sul sito web ZTE: <https://certification.ztedevices.com>.

Conformità del Data Act dell'UE

Il rispetto dei diritti legittimi degli utenti dell'UE ad accedere ai dati generati da questo dispositivo ai sensi del Data Act dell'UE (Regolamento (UE) 2023/2854) è un principio di conformità integrato nella progettazione dei prodotti e dei servizi di ZTE. L'utente ha il diritto di conoscere i dettagli dei dati generati da questo dispositivo e può richiedere a ZTE di tutelare i propri diritti legali in materia di accesso, condivisione e trasmissione dei dati. Per maggiori informazioni sui metodi di acquisizione dei dati e sulle istruzioni operative, si prega di visitare <https://www.zte.com.cn/global/article/acknowledge.html>. Si otterranno le seguenti informazioni:

1. Panoramica dei dati dell'intera linea di prodotti;
2. Tipi specifici di dati generati da questo dispositivo (che possono variare in base alla funzionalità del prodotto).

Appendice

Gamma di peso delle materie prime critiche e dei materiali rilevanti per l'ambiente:

Cobalto nella batteria: > 5 g

Tantalio nei condensatori: < 0,05g

Neodimio:

negli altoparlanti: 0,05 g ~ 0,2 g

nel motore della vibrazione: < 0,05g

in altri magneti: < 0,05g

Oro: < 0,02 g

Percentuale di contenuto riciclato per il dispositivo o parte di esso:

Metallo: 0,3%

Vetro: 7,7%

Lega di alluminio: 0,5%

Batteria: 29,8%

Plastica: 7,4%

Metallo + plastica: 14,5%

Plastica + metallo: 12,5%

Rame: 2,5%

Acciaio inossidabile: 1,4%

PCB: 6,6%

Tasso di riciclabilità (Rcyc): 83,2%

Resistenza minima della batteria in numero di cicli:
1000 cicli (80% di carica rimanente)

Il dispositivo è classificato IP68 e IP69 per la resistenza a polvere ed acqua.

Telefonunuzu Tanıyın

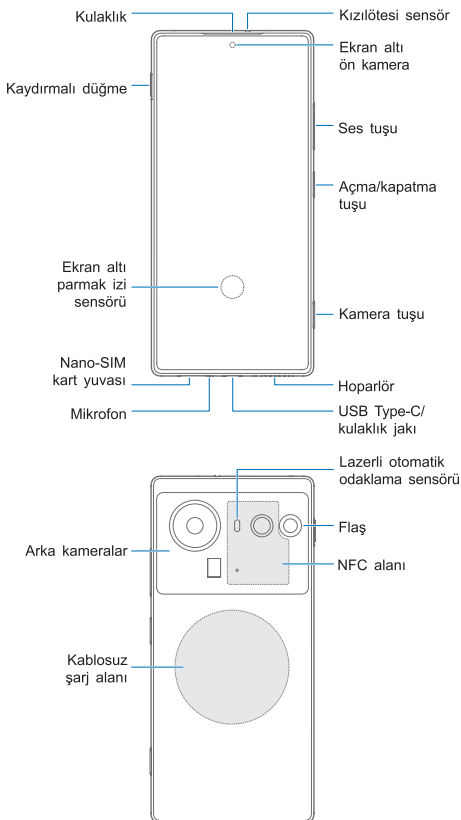

Ön görünüm: Kızılötesi sensör üst taraftadır. Kulaklık ve ekran altı ön kamera, ön panelin üst orta kısmında alt alta yer almaktadır. Kaydırmalı düğme sol üst tarafta yer alır, sağ ön tarafta ise yukarıdan aşağıya doğru Ses tuşu, Açma/Kapama tuşu ve Kamera tuşu bulunur. Ekran altı parmak izi sensörü, ekranın alt yarısının ortasında yer almaktadır. Alt kısımda, soldan sağa doğru nano-SIM kart yuvası, mikrofon, USB Type-C/kulaklık jakı ve hoparlör yer almaktadır.

Arka görünüm: Arka kameralar arka panelin üst yarısında yer almaktadır. Flaş sağ üst kısımda yer almaktadır. Lazerli otomatik odaklama sensörü ana kameranın sağ tarafında yer almaktadır. NFC alanı ise arka panelin üst yarısının sağ tarafında yer almaktadır.

Telefonunuz 2,4 GHz, 5 GHz ve 6 GHz Wi-Fi bağlantılarını destekler.

Telefonunuzu Ayarlama

NOT:

Görme engelli veya görme bozukluğu olan kullanıcılar için, lütfen SIM kartın takılması ve ilk sistem kurulumunda birinden yardım isteyin.

Nano-SIM kart(lar) telefon açıkken takılabilir ya da çıkarılabilir.

UYARI!

Telefonunuza zarar vermemek için farklı SIM kartlar veya bir SIM karttan kesilerek oluşturulmuş standart olmayan bir nano-SIM kart kullanmayın. Hizmet sağlayıcınızdan standart nano-SIM kart edinebilirsiniz.

1. Kart yuvasındaki deliğe yuva çıkarma aracını sokun.

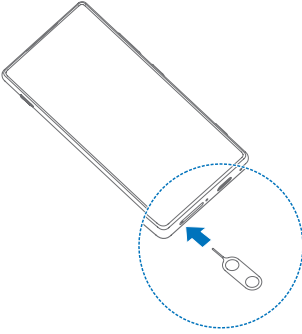

2. Kart yuvasını çıkarın ve nano-SIM kartı (kartları) gösterildiği gibi yuvanın her iki tarafına düz bir şekilde yerleştirin. Dikkatli bir şekilde yuvayı yerine kaydırarak itin.

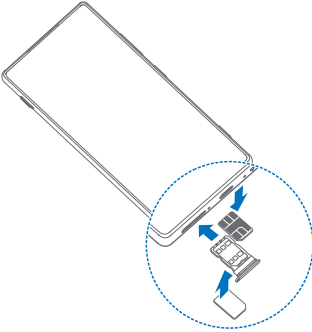

NOT:

Lütfen kutuda bulunan yuva çıkarma aracını kullanın. Aksi takdirde kart yuvası çıkarılamaz. İki nano-SIM kart takılıysa, her iki kart da 5G ağına bağlanabilir ve mobil veri için her iki kartı da kullanabilirsiniz.

DİKKAT:

Ürünle birlikte verilen yuva çıkarma aracının yerine asla farklı bir keskin nesne kullanmayın. Yuva çıkarma aracını deliğe dik biçimde yerleştirmeye dikkat edin. Aksi halde telefon zarar görebilir. Yuva çıkarma aracını telefondaki diğer deliklere sokmayın. Cihaza zarar verebilir ve garantinizi geçersiz kılabilirsiniz.

Telefonu Şarj Etme

Telefonunuzdaki pilin şarjı telefonu açmak, sinyal bulmak ve birkaç arama yapmak için yeterli seviyededir. Pili en kısa zamanda tamamen şarj etmelisiniz.

NOT:

Şarj cihazının sağladığı güç, maksimum şarj hızına ulaşmak için bu cihazın gerektirdiği minimum 15 Watt ile maksimum 80 Watt arasında olmalıdır. Ve bu cihaz USB PD hızlı şarjı destekler.

UYARI!

Yalnızca uyumlu şarj cihazları ve USB Type-C kabloları kullanın. Uyumsuz aksesuarların kullanılması telefonunuza zarar verebilir ya da pilinizin patlamasına neden olabilir.

UYARI!

Arka kapağı sökmeyiniz. Pil yerinden çıkarılamaz. Pilin yerinden çıkarılması yangına veya patlamaya neden olabilir.

1. Adaptörü şarj jakına takın.

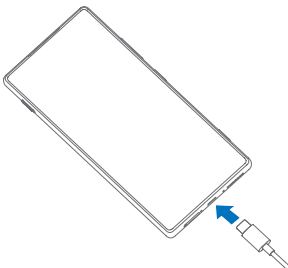

2. Şarj cihazını standart bir AC güç çıkışına takın.

3. Pil tamamen şarj olduğunda şarj cihazını çıkarın.

NOT:

Pil seviyesi çok düşükse telefon şarj esnasında bile telefonunuzu açamayabilirsiniz. Böyle bir durumda, telefonunuzu en az 20 dakika şarj ettikten sonra tekrar açmayı deneyin. Uzun süreli şarj işleminin ardından telefonunuzu hâlâ açamıyorsanız müşteri hizmetleriyle iletişime geçin.

NOT:

Kablosuz şarj yavaşsa veya hiç çalışmıyorsa lütfen koruyucu kılıfı çıkarın ve tekrar deneyin.



NOT:

Çevresel nedenlerden dolayı, bu pakette şarj cihazı bulunmayabilir. Bu cihaz çoğu USB güç adaptörü ve USB Type-C fişli bir kablo ile çalıştırılabilir.

Telefonunuzu Açma/Kapatma

Telefonu açmadan önce pilin şarj edilmiş olduğundan emin olun.

Telefonunuzu açmak için **Açma/kapatma** tuşuna basılı tutun.

Telefonu kapatmak için, **Açma/kapatma** tuşuna basılı tutun ve kapatma/yeniden başlatma menüsü görünene kadar bekleyin, ardından  **Kapatma** seçeneğine dokununuz ve tekrar  **Kapatma** seçeneğine dokunarak işlemi onaylayın.

NOT:

Ekran donarsa veya tepki vermesi çok uzun sürerse, telefonu yeniden başlatmak için **Açma/kapatma** tuşuna 10 saniyeden fazla basılı tutmayı deneyin.

Telefonunuzu Uyandırma

Telefonunuz belirli bir süre kullanılmadığında otomatik olarak uyku moduna geçer. Güç tasarrufu için ekran kapatılır ve yanlışıklıkla basmaya karşı tuş kilidi devreye girer.

Ekranı ve tuş kilidini açarak telefonunuzu uyandırabilirsiniz.

1. Ekranı açmak için **Açma/kapatma** tuşuna basın.
2. Ekranı yukarı kaydırın.

NOT:

Telefonunuz için bir yüz doğrulaması, parmak izi, kilit açma deseni, PİN kodu veya parola ayarladıysanız; ekran kilidini açmak için yüzünüzü veya parmak izinizi kullanmanız, deseni çizmeniz veya PİN kodunu/ parolayı girmeniz gerekir.

Mavi Işığı Kısmı

415 nm ve 455 nm arasındaki dalga boylarına sahip mavi ışık gözler için zararlı kabul edilir. Göz rahatsızlığına yol açabilir, melatonin üretimini baskılayabilir ve uyku kalitesi ile biyolojik saati etkileyebilir. Bu ürün, mavi radyan enerjiyi azaltma işlevine sahiptir.

Göz yorgunluğunu önlemek için, ürünü gözlerinizden uygun bir mesafede tutmanız ve iki saat kesintisiz kullanımın ardından 20 dakika boyunca uzaktaki bir noktaya bakarak dinlenmeniz önerilir.

Göz korumasını etkinleştirmek için, **Ayarlar** uygulamasını açın, **Ekran** seçeneğine dokununuz, ardından **Göz konforu** seçeneğine dokununuz ve **Şimdi aç** seçeneğine dokununuz. **Otomatik aç** seçeneğini kullanarak göz korumasını gün batımından gün doğumuna veya özelleştirilmiş bir zaman diliminde etkinleştirebilirsiniz. Ayrıca, mavi ışık filtresinin yoğunluğunu değiştirerek koruma etkisini ayarlayabilirsiniz.

Pil Bilgilerinin Kontrol Edilmesi

Pil sağlığı durumu, pilin üretim tarihi, pilin ilk kullanım tarihi ve tam şarj-deşarj döngü sayısını görüntüleyebilirsiniz. Sadece **Ayarları** açın, **Pil** seçeneğine dokununuz ve ardından **Pil sağlığına** dokununuz.

Pil Bakım İpuçları

Telefonunuz, pil gücünü korumanıza ve pili korumanıza yardımcı olacak çeşitli seçenekler sunar. Aşağıdaki ipuçlarını takip edebilirsiniz.

Ekran arka aydınlatma süresini düşürün.

Ekran parlaklığını azaltın.

Ekran yenileme hızını azaltın.

Kullanılmadığında Wi-Fi, Bluetooth, GPS ve otomatik senkronizasyonu kapatın.

Karanlık modunu açın.

Pil gücünden tasarruf etmek için Pil Kullanımını Optimize Et özelliğini kullanın. **Ayarları** açın, **Pil** seçeneğine dokununuz ve ardından **Pil Kullanımını Optimize Et** seçeneğine dokununuz.

Güç tasarrufu veya Ultra Güç tasarrufu özelliğini etkinleştirin. **Ayarları** açın, **Pil** seçeneğine dokununuz ve ardından **Güç Tasarrufu / Ultra Güç Tasarrufu** seçeneğine dokununuz.

0 °C altındaki ortamda pilin hızlı şarj ve deşarj hızını yavaşlatın. **Ayarları** açın, **Pil** seçeneğine dokununuz ve ardından **Aşırı Soğuk Modu** seçeneğine dokununuz.

Pil tasarrufu sağlamak için uygulamaların otomatik başlatma, ikincil başlatma ve arka planda çalışma davranışlarını optimize edin. **Ayarları** açın, **Pil** seçeneğine dokununuz ve ardından **Uygulamalar AI-kontrolü** seçeneğine dokununuz.

Uzun süredir kullanılmayan uygulamaları otomatik olarak kapatın. **Ayarları** açın, **Pil** seçeneğine dokununuz ve ardından **Daha Fazla Ayar** seçeneğine dokununuz. Daha sonra **Senaryo AI optimizasyonuna** dokununuz ve **Uygulama kullanılmadığında optimize et** geçiş anahtarını açın.

Telefon uzun süre bekleme modunda olduğunda, güç tüketimini azaltmak için uygulama davranışlarını kontrol edin. **Ayarları** açın, **Pil** seçeneğine dokununuz ve ardından **Daha Fazla Ayar** seçeneğine dokununuz. Daha sonra **Senaryo AI optimizasyonu** ve ardından **Uyku moduna** dokununuz.

Pil aşırı şarjdan korunarak ömrünün kısılmasını önlemek için, pil seviyesi %80'e ulaştığında şarjın durması ayarlanabilir. **Ayarları** açın, **Pile** dokununuz ve ardından **%80 üst sınırını seçin**.

Pil sağlığını korumak için, pil tamamen dolduğunda şarj işlemi otomatik olarak durur. Telefon şarj kaynağına bağlı kalmaya devam ederse, pil seviyesi %95'in altına düştüğünde şarj yeniden başlar. Bu döngü sırasında, ekranda gösterilen pil seviyesi %100 olarak kalır. Bu özellik varsayılan olarak etkindir. Bu özelliğe erişmek için **Ayarlar** seçeneğini açın, **Pile** dokununuz ve ardından **Temeli** seçin.

Pili korumak için, yüksek sıcaklık ortamlarında şarj etmekten kaçınınız.

Pil tamamen dolduktan sonra şarj cihazını prizden çıkarınız.

Şarj performansını garanti altına almak için, uyumlu bir şarj cihazı kullanınız.

Bilgisayar gibi bir güç kaynağı kullanırsanız, düşük elektrik akımı nedeniyle şarj işlemi daha yavaş olabilir.

Şarj sırasında telefonu kullanırsanız, pilin tamamen dolması daha uzun sürebilir.

Erişilebilirlik

Telefonunuz ekran, etkileşim kontrolleri, altyazılar, ses, indirilen uygulama seçenekleri vb. dâhil olmak üzere erişilebilirlik seçenekleri ve hizmetleri sağlar.

Erişilebilirlik özelliklerine erişmek için **Ayarlar** seçeneğini açın, **Özellikler** ve ardından **Erişilebilirlik** seçeneğine dokununuz.

Temel erişilebilirlik özellikleri aşağıdakileri içerir:

Ekran

Metin ve ekran boyutu: Yazı tipi boyutunu ve kalınlığını ayarlayın, tercih ettiğiniz ekran boyutunu seçin ve yüksek kontrastlı metin kullanın.

Renk düzeltme: Renk düzeltme ve gri tonlamalı ayarlar, telefonunuzun renk körlüğünü telafi etmesine yardımcı olur.

Renk ters çevirme: Ekrandaki renkleri tersine çevirir ve bunu medya ve görüntüler dahil her şeye uygular.

Karanlık mod: Ekranı siyah arka plan üzerinde beyaz metin olacak şekilde karartın; bu, gece ekran parlaklığının neden olduğu göz tahrişini azaltır.

Animasyonları kaldır: Odaklanmanıza yardımcı olması için ekrandaki animasyon efektlerini azaltın.

Büyütme: Ekranı büyütün ve belirli bir alanı yakınlaştırın.

Etkileşim kontrolleri

Erişilebilirlik Menüsü: Telefonunuzu geniş ekran menüsü aracılığıyla kontrol edin. Telefonunuzu kilitleyebilir, ses düzeyini ve parlaklığı kontrol edebilir, ekran görüntüleri alabilir ve daha fazlasını yapabilirsiniz.

Dokunma ve basılı tutma gecikmesi: Ekran dokunma ve basılı tutmayı algılama süresini ayarlayın.

Eylem süresi: Geçici olarak görünen ve sizden işlem yapmanızı isteyen mesajların ekranda ne kadar süreyle görüneceğini seçin.

Açma/kapatma düğmesi ile görüşmeyi sonlandır: Aramayı bitirmek için **Açma/kapatma** tuşuna basın; böylece telefonu kapatmak daha hızlı ve kolay olur.

Otomatik ekran döndürme: Telefonu dikey ve yatay konumlar arasında hareket ettirdiğinizde ekranın otomatik olarak dönmesini sağlar.

Altyazılar: Telefonda konuşmayı algılar ve otomatik olarak altyazı oluşturur. Alt yazı boyutunu ve stilini okumayı kolaylaştırmak için bunları özelleştirebilirsiniz.

Ses

Sesli açıklama: Desteklenen videolarda ekranda olanları size sesli olarak anlatır.

Flaş bildirimleri: Gelen bir bildirim veya alarm olduğunda sizi uyarmak için kamera flaşınızı veya ekranınızı flaşlayın.

Ses ayarı: Ses çalarken sol ve sađ ses kanallarının eşzamanlı olarak çalınmasını sađlar. Veya sol ve sađ kanal ses düzeylerini dengeleyin.

Metinden sese çevirme: Metin girişini dönüştürün ve sesi yüksek sesle çalın. Tercih edilen konuşma sentezi motorunu, dili, konuşma hızını ve ses perdesini seçebilirsiniz.

Seçerek Oku: Ekranınızdaki belirli öğeleri seçin ve bunların sesli olarak okunmasını veya açıklanmasını dinleyin.

Anahtar Erişimi: Bir veya daha fazla harici anahtarı ya da yüz hareketlerini kullanarak telefonunuzla etkileşimde bulunmanızı sađlar. Telefonunuzla doğrudan etkileşimde bulunamadığınız takdirde bu özellik yararlı olabilir.

TalkBack: Ekrana bakmadan telefonu kullanabilmeniz için sesli geri bildirim sađlar. Telefonda tipik dokunma etkileşimleri yerine TalkBack hareketleri ile gezinebilirsiniz.

 **NOT:**

Erişilebilirlik özellikleri telefonunuzdan farklı olabilir ve telefon yazılım güncellemeleri ile deđişebilir. Lütfen gerçek telefonunuza bakın.

YASAL BİLGİLER

Telif Hakkı © 2025 Nubia Technology Co., Ltd.

Tüm hakları saklıdır.

Bu yayının hiçbir bölümü, Nubia Technology Co., Ltd.'in önceden yazılı izni olmadan, elektronik veya mekanik herhangi bir yolla, fotokopi ve mikrofilm dahil olmak üzere, alıntılanamaz, çoğaltılamaz, çevrilemez veya kullanılamaz.

Bildirim

Nubia Technology Co., Ltd., bu kılavuzdaki baskı hatalarını düzeltme veya teknik özellikleri güncelleme hakkını önceden bildirimde bulunmaksızın saklı tutar.

Akıllı cihaz kullanıcılarımız için self servis imkanı sunuyoruz. Daha fazla bilgi için resmi web sitesini (www.ztedevices.com) ziyaret edebilirsiniz; burada self-servis ve desteklenen ürün modelleri hakkında bilgi bulabilirsiniz. Web sitesindeki bilgiler önceliklidir.

Feragatname

Nubia Technology Co., Ltd., yazılımın yetkisiz değişikliklerinden kaynaklanan arızalar ve hasarlardan doğrudan sorumluluk kabul etmez.

Bu kılavuzda kullanılan resimler ve ekran görüntüleri, ürünün aslından farklı olabilir. Bu kılavuzdaki içerik, ürünün veya yazılımın aslından farklı olabilir.

Ticari Markalar

nubia ve nubia logoları, Nubia Technology Co., Ltd.'nin ticari markalarıdır.

Android™, Google LLC'nin ticari markasıdır.

Bluetooth® marka adı ve logoları, Bluetooth SIG, Inc.'ye ait tescilli ticari markalardır ve bu markalar Nubia Technology Co., Ltd. tarafından lisans kapsamında kullanılmaktadır.



DTS PATENTLERİ İÇİN BKZ.

[HTTP://XPERI.COM/DTS-PATENTS/](http://xperi.com/dts-patents/). DTS, INC, ŞİRKETİ VE BAĞLI KURULUŞLARINDAN ALINAN LİSANS KAPSAMINDA ÜRETİLMİŞTİR. DTS, DTS:X, THE DTS:X LOGO VE DTS:X ULTRA, DTS, INC. VE BAĞLI KURULUŞLARININ AMERİKA BİRLEŞİK DEVLETLERİ VE/VEYA DİĞER ÜLKELEERDE TESCİLLİ TİCARİ MARKALARI VEYA TİCARİ MARKALARIDIR. © DTS, INC. AND ITS AFFILIATES. TÜM HAKLARI SAKLIDIR.



patentlist.accessadvance.com adresinde listelenen HEVC patentlerinin bir veya daha fazla istemi kapsamındadır



Powered by



Snapdragon® ve Snapdragon Sound™, Qualcomm Technologies, Inc. ve/veya iřtiraklerinin bir őrunüdür.

Snapdragon ve Snapdragon Sound, Qualcomm Incorporated'ın ticari markası veya tescilli ticari markasıdır.

licensed by
Qualcomm

Bu őrün, Qualcomm Incorporated tarafından lisanslanan belirli patentli teknolojileri uygular.











Qualcomm ve Licensed by Qualcomm logosu, Qualcomm Incorporated'ın ticari markası ve tescilli ticari markasıdır.











Wi-Fi CERTIFIED 7™ ve Wi-Fi CERTIFIED 7 Logosu, Wi-Fi Alliance®'ın ticari markalarıdır.

Diđer ticari markalar ve ticari adlar ilgili sahiplerine aittir.

Ürün Güvenlik Bilgileri

	Araç kullanırken telefon görüşmesi yapmayın veya telefona cevap vermeyin. Araba kullanırken kesinlikle mesaj yazmayın.
	Arama yaparken telefonunuzu vücudunuzdan en az 5 mm uzakta tutun.
	Küçük parçalar yutularak boğulmaya neden olabilir.
	Telefonunuz yüksek ses çıkarabilir.
	Olası işitme hasarını önlemek için, sesi uzun süre yüksek seviyelerde dinlemeyin. Hoparlör açıkken telefonu kulağınıza yaklaştırırken dikkatli olun.
	Telefonunuzu manyetik nesnelere temas ettirmeyin.
	Cihazı, kalp pillerinden ve diğer elektronik tıbbi cihazlardan uzak tutun.
	Hastanelerde ve tıbbi kuruluşlarda kapatmanız istendiğinde telefonunuzu kapatın.
	Uçakta ve havaalanlarında kapatmanız istendiğinde telefonunuzu kapatın.
	Patlayıcı maddelerin veya sıvıların yakınındayken telefonunuzu kapatın.

	Akaryakıt istasyonlarında kullanmayın.
	Telefonunuzdan parlak veya yanıp sönen bir ışık çıkabilir.
	Telefonunuzu ateşe atmayın.
	Aşırı ısıcağa maruz kalmamasına dikkat edin.
	Sıvılarla temastan kaçının. Telefonunuzu kuru tutun.
	Telefonunuzu parçalarına ayırmayı denemeyin.
	Sadece uyumlu aksesuarları kullanın.
	Prize takılabilir ekipman kullanırken, fiş ve priz ekipmanın yakınında ve kolayca erişilebilir olmalıdır.
	Acil durum iletişimi için birincil cihaz olarak telefonunuza güvenmeyin.

Cihaz, ETSI TS 123.038 V8.0.0 (veya daha yüksek sürümün kodu) ve tüm Türkçe karakterleri içeren ETSI TS.123.040. V8.1.0 (veya daha yüksek sürümün kodu) teknik özellikleriyle uyumludur.

Radyo Frekansı (RF) Enerjisi

RF Enerjisi Hakkında Genel Bildirim

Telefonunuz bir verici ve bir alıcı içermektedir. AÇIK konumdayken, RF enerjisi alır ve iletir. Telefonunuzla iletişim kurarken, aramayı gerçekleştiren sistem telefonunuzun ilettiği güç seviyesini kontrol eder.

Özel Emilim Oranı (SAR)

Özel Emilim Oranı (SAR)

Mobil cihazınız bir radyo vericisi ve alıcısıdır. Uluslararası yönetmelikler tarafından önerilen radyo dalgalarına maruz kalma sınırlarını aşmayacak şekilde tasarlanmıştır. Bu yönetmelikler, bağımsız bir bilimsel organizasyon olan ICNIRP tarafından geliştirilmiş, yaş ya da sağlık durumu ne olursa olsun herkesin korunmasını sağlamak üzere tasarlanmıştır.

Yönetmelikler, Özel Emilim Oranı veya SAR olarak bilinen bir ölçüm birimi kullanır. Mobil cihazların SAR sınırı 2 W/kg'dır ve bu cihazın baş bölgesinde test edilen en yüksek SAR değeri 1,591 W/kg*, vücut bölgesinde 5 mm mesafeden test edilen en yüksek SAR değeri 1,600 W/kg* olarak ölçülmüştür. Mobil cihazların uzuv (0 mm) SAR sınırı 4 W/kg'dır. Bu cihazın test edilen en yüksek SAR değeri, vücut bölgesinde 0 mm mesafede 2,985 W/kg* olarak ölçülmüştür. Mobil cihazlar geniş bir işlevler yelpazesi sunduğundan bu kılavuzda da tanımlandığı gibi vücut üzerinde taşıma gibi diğer yollarla da kullanılabilir**.

SAR, cihazın en yüksek iletim gücü kullanılarak ölçüldüğünden, cihaz çalışırkenki gerçek SAR değeri genellikle yukarıda belirtilen değer altındadır. Bunun nedeni, cihazın ağ ile iletişim kurmak için yalnızca gerekli olan minimum gücü kullanmasını sağlamak amacıyla güç seviyesini otomatik olarak değiştirmesidir.

* Testler EN 50360, EN 50566, EN 50663, EN 62209-1 ve EN 62209-2'ye uygun olarak gerçekleştirilmiştir.

** Lütfen bu kılavuzdaki vücut üzerinde kullanma bölümüne bakın.

Vücut Üzerinde Kullanma

Radyo frekansı radyasyonuna (RF) maruz kalma ile ilgili önemli güvenlik bilgileri:

RF'ye maruz kalma yönetmelikleriyle uyumluluğu sağlamak için telefon vücuttan en az 5 mm uzakta kullanılmalıdır.

Bu talimatlara uyulmaması, maruz kaldığınız RF'nin ilgili düzenlemelerdeki sınırları aşmasına neden olabilir.

Radyo Frekansı (RF) Alanlarına Maruz Kalmayı Sınırlandırma

RF alanlarına maruziyetlerini sınırlama konusunda endişe duyan bireyler için Dünya Sağlık Örgütü (WHO) aşağıdaki tavsiyelerde bulunmaktadır:

İhtiyati önlemler: Mevcut bilimsel bilgiler, cep telefonlarının kullanımı konusunda herhangi bir özel önlem gerektirmemektedir. Bireyler endişe duyuyorsa, görüşme süresini sınırlayarak veya cep telefonunu baş ya da vücuttan uzakta tutmak için "eller serbest" cihazlar kullanarak kendilerinin veya çocuklarının RF'ye maruz kalmalarını sınırlayabilirler.

Bu konuyla ilgili daha fazla bilgiye WHO ana sayfasından ulaşılabilir: <http://www.who.int/peh-emf> (WHO Bilgi Sayfası 193: Haziran 2000).

Dikkat dađılmaları

Sürüş

Kaza riskini azaltmak amacıyla sürüş sırasında son derece dikkatli olunmalıdır. Araç kullanırken telefon kullanılması (ahize gerektirmeyen kit kullanılsa bile) dikkatin dađılması nedeniyle kazaya neden olabilir. Sürüş sırasında kablosuz cihazların kullanımını kısıtlayan yerel yasa ve düzenlemelere uymalısınız.

Makine Kullanımı

Kaza riskini azaltmak amacıyla makine kullanımı sırasında her zaman tam dikkat verilmelidir.

Ürünün Kullanımı

Kullanım Hakkında Genel Beyan

Telefonunuzun kullanım biçimi ve bu kullanım biçiminin sonuçları sizin sorumluluđunuzdadır.

Telefon kullanımının yasak olduđu yerlerde her zaman telefonunuzu kapatmalısınız. Telefonunuzun kullanımı, kullanıcıları ve çevreyi korumak üzere tasarlanmış güvenlik önlemlerine tabidir.

Telefonunuzu ve aksesuarlarını her zaman özenle kullanın ve temiz bir ortamda saklayın.

Ekranı ve kamera lensini temiz tutun. Temiz olmayan ekran veya kamera lensi, telefonun işlemlerinize tepki vermesini yavaşlatabilir veya görüntü kalitesini bozabilir.

Telefonunuzu ve aksesuarlarını gözlük camı temizleme bezi gibi yumuşak bir maddeyle temizleyin. Temizlik için alkol veya diğer aşındırıcı maddeleri kullanmayın veya bu maddelerin cihazın içine girmesine izin vermeyin.

Telefonunuzu veya aksesuarlarını açık ateşe ya da yanan tütün ürünlerine maruz bırakmayın.

Telefonunuzu veya aksesuarlarını sıvılara, rutubete ve yüksek oranda neme maruz bırakmayın.

Telefonunuzu ya da aksesuarlarını düşürmeyin, fırlatmayın veya eğmeye çalışmayın.

Telefonunuzu veya aksesuarlarını temizlemek için aşındırıcı kimyasal maddeler, temizlik çözeltileri veya aerosoller kullanmayın.

Telefonunuzu veya aksesuarlarını boyamayın.

Telefonunuzu veya aksesuarlarını parçalarına ayırmaya çalışmayın. Bu işlem yalnızca yetkili personel tarafından gerçekleştirilebilir.

Telefonunuzu su ısıtıcılar, mikrodalga fırınlar veya sıcak pişirme aletleri gibi ısı yayan ekipmanların veya yüksek basınçlı kapların içine ya da yakınına koymayın. Aksi takdirde telefonunuz zarar görebilir.

Elektronik ürünlerin bertaraf edilmesi için lütfen yerel yönetmelikleri inceleyin.

Oturduğunuzda kırılabileceğinden telefonunuzu arka cebinizde taşımayın.

Pil Güvenliđi

Uyumsuz pil, řarj cihazı veya güç adaptörünün kullanılması, cihazınıza zarar verebilir, cihazınızın ömrünü kısaltabilir veya yangın, patlama ya da benzer tehlikelere neden olabilir.

Tavsiye edilen çalışma sıcaklıkları 0 °C ile 35 °C, depolama sıcaklıkları ise -20 °C ile +45 °C arasındadır. Aşırı sıcaklıklar, cihazınıza zarar verebilir ve cihazınızın ile pilinizin řarj kapasitesini ve ömrünü azaltabilir.

UYARI!

Arka kapađı sökmeyiniz. Pil yerinden çıkarılamaz. Pilin yerinden çıkarılması yangına veya patlamaya neden olabilir.

Cihazınızdaki dahili řarj edilebilir pili kendiniz deđiřtirmeye veya çıkarmaya çalışmayın. Bu pil yalnızca üretici veya yetkili servis sağlayıcısı tarafından deđiřtirilebilir veya çıkarılabilir.

Cihazı veya pili mikrodalga fırın, soba veya radyatör gibi ısıtma ekipmanlarının içine veya yakınına koymayın. Cihazı ve pili, aşırı sıcaktan ve doğrudan güneş ışığından uzak tutun. Aksi halde, cihaz veya pil aşırı ısınabilir ve patlamaya ya da yangına neden olabilir.

Patlama veya yangına neden olabileceđi için cihazı sökmeyin, ezmeyin veya delmeyin.

Patlama yaşanmaması için cihazı ateşe atmayın.

Pil tamamen řarj olduđunda lütfen řarj cihazını çıkarın. Aşırı řarj, pil ömrünü kısaltabilir.

Cihazın uzun süre kullanılmadığında pili yarıya kadar şarj edin ve cihazı serin ve kuru bir yerde saklayın.

Pil hasar görürse veya şişme ya da sızıntı belirtileri gösterirse, pili kullanmayı derhal durdurun ve değişim için üretici veya yetkili servis sağlayıcısı ile temasa geçin.

Küçük Çocuklar

Telefonunuzu ve aksesuarlarını küçük çocukların erişebileceği yerlerde bırakmayın veya çocukların bu nesnelere oynamalarına izin vermeyin. Çocuklar kendilerini veya başkalarını yaralayabilir ya da kazayla telefona zarar verebilirler.

Telefonunuz yaralanmalara neden olabilecek veya ayrılarak boğulma tehlikesine neden olabilecek keskin kenarlı küçük parçalar içerir.

Manyetik Özelliğin Bozulması

Manyetik özelliğin bozulması riskine karşı, elektronik cihazları veya manyetik medyayı uzun süreler boyunca telefonunuza yakın tutmayın.

Elektrostatik Deşarj (ESD)

Nano-SIM kartın metal kısımlarına dokunmayın.

Anten

Gerekmedikçe antene dokunmayın.

Normal Kullanım Pozisyonu

Bir telefon araması yaptığınızda veya bir arama geldiğinde telefonu alt kısmı ağzınıza gelecek şekilde kulağınıza dayayın.

Hava Yastıkları

Hava yastığı yüksek kuvvetle şiştiği ve ağır yaralanmalara neden olabileceği için telefonu hava yastığının üzerindeki alana veya hava yastığının genişleme alanına yerleştirmeyin. Sürüşe başlamadan önce telefonu güvenli bir yerde saklayın.

Nöbetler/Bayılmalar

Telefonunuz parlak veya yanıp sönen bir ışık yayabilir. Bazı kişiler oyun oynarken veya video izlerken yanıp sönen ışıklara veya ışık desenlerine maruz kaldıklarında bayılabilir veya nöbet geçirebilir (daha önce hiç yaşamamış olsalar bile). Önceden nöbet geçirdiyseniz veya bayıldıysanız ya da ailenizde böyle sorunlar yaşayanlar varsa lütfen bir doktora danışın. Nöbet veya bayılma riskini azaltmak için telefonunuzu aydınlık bir ortamda düzenli mola vererek kullanın.

Tekrarlayan Zorlanma Yaralanmaları

Mesajlaşırken veya telefonunuzla oyun oynarken Tekrarlayan Zorlanma Yaralanmaları (RSI) riskini azaltmak için:

Telefonunuzu çok sıkı tutmayın.

Düğmelere hafifçe basın.

Düğmelere basma zamanını en aza indirmek için tasarlanmış Mesaj Şablonları veya Tahmini Metin gibi özellikleri kullanın.

Esneme hareketleri yapmak ve rahatlatmak için düzenli olarak mola verin.

Acil Durum Aramaları

Bu telefon, dięer tüm kablosuz telefonlar gibi her koşulda bağlantıyı garanti etmeyen radyo sinyalleri kullanarak çalışır. Bu nedenle acil durum iletişimi için asla yalnızca kablosuz telefona güvenmemelisiniz.

Şiddetli Gürültü

Bu telefon işitme duyunuza zarar verebilecek şiddetli gürültüler yayabilir. Kulaklık, Bluetooth kulaklık veya dięer ses cihazlarını kullanmadan önce sesi kısın.

Telefonun Isınması

Telefonunuz şarj veya normal kullanım sırasında ısınabilir.

Elektrik Güvenlięi

Aksesuarlar

Yalnızca onaylı aksesuarları kullanın.

Uyumlu olmayan ürün veya aksesuarlar takmayın.

Bozuk para veya anahtarlık gibi metal objelerin şarj yakına temas etmemesine ve kısa devre yaptırmamasına özen gösterin. Telefonun yüzeyini asla keskin nesnelere delmeyin.

Araçlara Bağlantı

Bir telefon arabirimini aracın elektrik sistemine bağlarken profesyonel yardım alın.

Arızalı ve Hasarlı Ürünler

Telefonu veya aksesuarlarını parçalarına ayırmaya çalışmayın. Telefon veya aksesuarları yalnızca yetkili personel tarafından onarılabilir veya servis işlemleri yapılabilir. Telefonunuz (veya aksesuarları) suya girmişse, delinmişse veya yüksekte düşmüşse yetkili servis merkezinde kontrol ettirmeden cihazı kullanmayın.

Radyo Frekansı Enterferansı

Enterferans Hakkında Genel Bildirim

Telefonunuzun kalp pilli ve işitme cihazı gibi kişisel tıbbi cihazların yakınında kullanılması sırasında özen gösterilmelidir.

Telefonunuzun çalışmasının tıbbi cihazlarınızın çalışmasını engelleyip engellemediğini belirlemek için lütfen doktorunuza veya cihaz üreticilerine danışın.

Kalp Pilleri

Kalp pili üreticileri, kalp piline olası potansiyel enterferansın önlenmesi için cep telefonu ve kalp pili arasında en az 15 cm uzaklık olmasını önermektedirler. Bunun için telefonu kalp pilinin bulunduğu yerin aksi yönündeki kulağınızla kullanın ve göğüs cebinde taşımayın.

İşitme Cihazları

İşitme cihazı veya diğer kulak implantları olan kişiler, kablosuz cihazlar kullanırken veya bu cihazlardan birinin yakınındayken parazit nedeniyle oluşan gürültüleri duyabilirler.

Enterferans seviyesi işitme cihazının tipine ve enterferans kaynağından uzaklığına bağlı olarak değişir. Bu cihazlar arasındaki mesafenin artırılması enterferansı azaltabilir. Ayrıca alternatifleri görüşmek amacıyla işitme cihazınızın üreticisine danışabilirsiniz.

Tıbbi Donanım

Hastaneler, klinikler veya sağlık tesislerinde talep edildiğinde kablosuz cihazınızı kapatın. Bu talepler hassas tıbbi donanımla olası enterferansın önlenmesi amacıyla oluşturulmuştur.

Uçak

Havaalanı veya uçak personeli tarafından talep edilmesi durumunda kablosuz cihazınızı kapatın.

Kablosuz cihazların uçak veya diğer hava araçlarında kullanımıyla ilgili olarak havayolu yetkililerine danışın ve uçak veya diğer herhangi bir hava aracına girerken telefonunuzu uçuş moduna alın.

Araçlarda Enterferans

Elektronik donanımda enterferans oluşturması olasılığı nedeniyle bazı araç üreticilerinin ahize kullanma gerektirmeyen, harici antene sahip bir kit kurulumu olmadan araçlarında cep telefonu kullanımına izin vermemektedirler.

Patlayıcı Ortamlar

Akaryakıt İstasyonları ve Patlayıcı Ortamlar

Potansiyel olarak patlayıcı ortamlarda tüm asılı işaretlere uyun ve telefon veya diğer radyo frekansıyla çalışan ekipmanlar gibi kablosuz cihazları kapatın.

Olası patlayıcı ortam içeren alanlar, yakıt dolum alanları, teknelerde alt güverteler, yakıt veya kimyasal transfer ya da depolama tesisleri ve havada kimyasal veya partikül bulunan alanlar, örneğin tahıl, toz veya metal tozlarıdır.

Patlayıcı Fünne Bulunan Alanlar

Patlama alanlarında veya patlama çalışmalarına engel olunmasını önlemek üzere "iki yönlü telsizlerin" veya "elektronik cihazların" kapatılması için uyarı yerleştirilmiş yerlerde cep telefonunuzu veya kablosuz cihazınızı kapatın.

Özellikler

EUT testi yapılmış radyo uygulaması	GSM 900/1800 WCDMA 850/900/2100 LTE Bandı 1/3/5/7/8/20/28/34/38/40/41 5G NR Bandı 1/3/5/7/8/20/28/38/40/41/77/78 Wi-Fi 2.4G Wi-Fi 5G Bluetooth
Maksimum RF çıkış gücü	GSM900: 32,5 dBm GSM1800: 29,5 dBm WCDMA 850/900/2100: 24 dBm LTE Bandı 1/3/5/8/34/38/40: 24,5 dBm LTE Bandı 7/20/28: 24 dBm LTE Bandı 41: 26,5 dBm 5G NR Bandı 1: 25 dBm 5G NR Bandı 3/5/7/8/20/28/38/40: 24 dBm 5G NR Bandı 41: 27 dBm 5G NR Bandı 77/78: 26,5 dBm Wi-Fi (2,4G): 20 dBm Wi-Fi (5G): 20 dBm Bluetooth: 18 dBm

CE Uyarısı

Pil Uyarısı

Pilin, hatalı türde bir pille değiştirilmesi halinde patlama riski vardır.

Kullanılmış pilleri talimatlara göre atın.

Pili ateşe atmayın, sıcak bir ocağın üstüne veya içine koymayın; ezmeye ya da kesmeye çalışmayın. Bu tür durumlar, pilin patlamasına neden olabilir.

Pilin çok sıcak bir ortamda bırakılması, patlamasına ya da yanıcı sıvı veya gaz sızıntısına neden olabilir.

Hava basıncının aşırı düşük olduğu ortama maruz kalan pil patlayabilir ya da yanıcı sıvı veya gaz sızıntısı oluşmasına neden olabilir.

Doğru Kullanım

Bu kılavuzda açıklandığı gibi cihazınız yalnızca doğru konumda kullanılabilir. Lütfen mümkünse cihazınızın anten bölümüne dokunmayın.

Cihazınızı -10 °C altındaki ve +40 °C üstündeki aşırı sıcaklıklara maruz bırakmayın.

Cihazınızı yalnızca 0 °C ve +40 °C arasında şarj edin.

Eski Cihazınızın İmhası

	<ol style="list-style-type: none">1. Bir ürün üzerinde üstünde çarpı işareti bulunan tekerlekli çöp bidonu sembolü bulunması, bu ürünün 2012/19/AB sayılı Avrupa Direktifi kapsamında olduğu anlamına gelir.2. Tüm elektrikli ve elektronik ürünler, evsel atıklardan ayrı olarak hükümet veya yerel yetkililer tarafından belirlenmiş toplama tesisleri aracılığıyla atılmalıdır.3. Eski cihazınızın doğru şekilde imhası, çevreye ve insan sağlığına olumsuz etkilerinin önlenmesine yardımcı olacaktır.
--	--

Ürünün WEEE yönergesini temel alan geri dönüşüm bilgileri için, lütfen weee@zte.com.cn adresine e-posta gönderin

AB UYGUNLUK BEYANI



ZTE Corporation bu belgede, NX741J'nin telsiz ekipman türününün 2014/53/AB sayılı Direktif ile uyumlu olduğunu beyan eder.

AB uygunluk beyanının tamamına şu İnternet adresinden erişebilirsiniz:

<https://certification.ztedevices.com>

Cihaz, 5150 ila 5350 MHz frekans aralığında çalışırken yalnızca iç mekanda kullanımla sınırlıdır.

	AT	BE	BG	HR	CY	CZ	DK
	EE	FI	FR	DE	EL	HU	IE
	BT	LV	LT	LU	MT	NL	PL
	PT	RO	SK	SI	ES	SE	UK(NI)
	NO	IS	LI	CH	TR		

ErP Uyumluluğu

Ambalaj kutusu içerisinde bir şarj cihazı bulunması halinde, bu ürün Avrupa Parlamentosu ve Konseyi'nin 2009/125/EC sayılı Enerjiyle İlgili Ürün Direktifi'ne (ErP) uygundur.

Ayrıntılı ErP bilgilerine ZTE web sitesinden ulaşabilirsiniz: <https://certification.ztedevices.com>.

AB Veri Yasası'na Uygunluk

Bu cihaz tarafından üretilen verilere erişim konusunda AB Veri Yasası'na (Tüzük (AB) 2023/2854) göre AB kullanıcılarının meşru haklarına saygı göstermek, ZTE'nin ürün ve hizmet tasarımına entegre edilmiş bir uyum ilkesidir. Bu cihaz tarafından üretilen verilerin ayrıntılarını öğrenme hakkına sahipsiniz ve veri erişimi, paylaşımı ve iletimi ile ilgili yasal haklarınızı koruması için ZTE'den talepte bulunabilirsiniz. Veri edinme yöntemleri ve işlem talimatları hakkında ayrıntılı bilgi için lütfen <https://www.zte.com.cn/global/article/acknowledge.html> adresini ziyaret edin. Aşağıdaki bilgilere erişeceksiniz:

1. Tüm ürün serisine ait veri genel görünümü;
2. Bu cihaz tarafından üretilen belirli veri türleri (ürün işlevselliğine göre değişebilir).

Ek

Kritik hammaddelerin ve çevresel açıdan önemli malzemelerin ağırlık aralığı:

Pildeki kobalt: > 5 g

Kondansatörlerde tantal: < 0,05 g

Neodimyum:

yüksek sesli hoparlörde: 0,05 g ~ 0,2 g

titreşim motorunda: < 0,05 g

diğer mıknatıslarda: < 0,05 g

Altın: < 0,02 g

Cihazın veya bir parçasının geri dönüştürülmüş içerik yüzdesi:

Metal: %0,3

Cam: %7,7

Alüminyum alaşımı: %0,5

Pil: %29,8

Plastik: %7,4

Metal+Plastik: %14,5

Plastik+Metal: %12,5

Bakır: %2,5

Paslanmaz çelik: %1,4

PCB: %6,6

Geri dönüştürülebilirlik oranı (Rcyc): %83,2

Döngü sayısı olarak minimum pil dayanıklılığı:
1000 döngü (güç kapasitesinin %80'i kalacak şekilde)

Cihazınız, toz ve suya karşı IP68 ve IP69 koruma sınıfına sahiptir.

Знакомство с телефоном

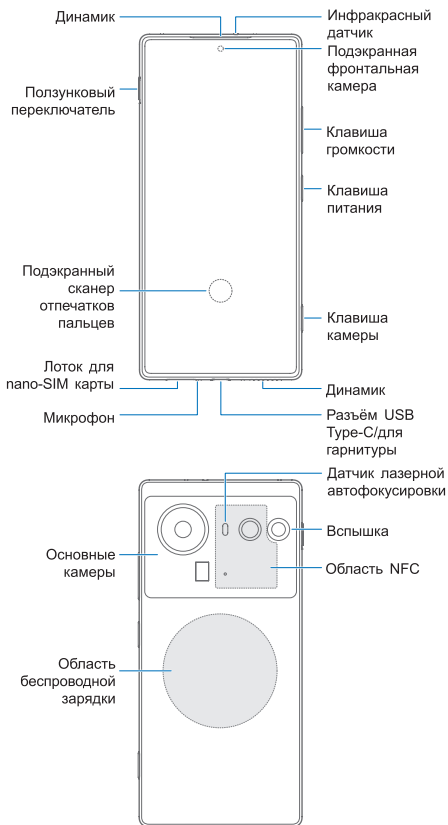

Вид спереди: Инфракрасный датчик находится сверху. Динамик и подэкранная фронтальная камера расположены друг под другом в верхней центральной части передней панели. Ползунковый переключатель находится слева вверху, а справа сверху вниз расположены клавиша громкости, клавиша питания и клавиша камеры. Подэкранный сканер отпечатков пальцев расположен в центре нижней половины экрана. Снизу слева направо находятся: лоток для nano-SIM карты, микрофон, разъём USB Type-C/для гарнитуры и динамик.

Вид сзади: Основные камеры находятся в верхней половине задней панели. Справа вверху расположена вспышка. Датчик лазерной автофокусировки находится справа от основной камеры. Область NFC расположена в правой части верхней половины задней панели.

Ваш телефон поддерживает Wi-Fi 2,4 ГГц, 5 ГГц и 6 ГГц.

Настройка телефона

ПРИМЕЧАНИЕ:

Пользователям с нарушениями зрения рекомендуется обратиться за помощью при установке SIM-карты и первоначальной настройке системы.

Nano-SIM карты можно устанавливать или извлекать при включённом телефоне.

ПРЕДУПРЕЖДЕНИЕ!

Во избежание повреждения телефона не используйте SIM-карты других типов или нестандартные nano-SIM карты, вырезанные из обычных SIM-карт. Стандартную nano-SIM карту можно получить у вашего оператора связи.

1. Вставьте наконечник инструмента для извлечения в отверстие на лотке для карт.

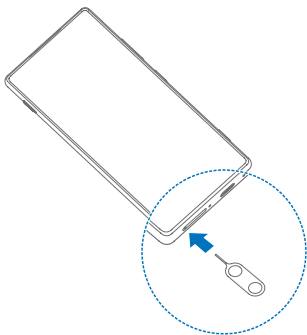

2. Извлеките лоток и разместите nano-SIM карты на любой стороне лотка, как показано на рисунке. Аккуратно вставьте лоток обратно.

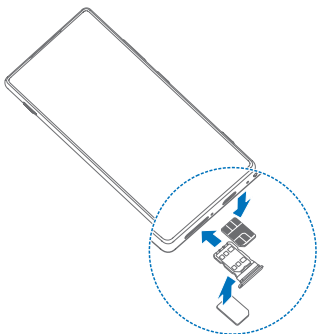

ПРИМЕЧАНИЕ:

Используйте инструмент для извлечения лотка из комплекта поставки. Иначе лоток может не открыться. При установке двух nano-SIM карт обе карты могут подключаться к сети 5G, и любую из них можно использовать для мобильной передачи данных.

ВНИМАНИЕ:

Запрещается заменять прилагаемый инструмент острыми предметами. Убедитесь, что инструмент расположен перпендикулярно отверстию. Иначе можно повредить телефон. Не вставляйте инструмент в другие отверстия телефона. Это может привести к повреждению устройства и потере гарантии.

Зарядка телефона

Заряда аккумулятора должно хватить для включения телефона, поиска сигнала и совершения нескольких звонков. Рекомендуется полностью зарядить аккумулятор как можно скорее.

ПРИМЕЧАНИЕ:

Мощность зарядного устройства должна составлять от 15 Вт (минимум для данного устройства) до 80 Вт (максимум) для достижения максимальной скорости зарядки. Устройство поддерживает быструю зарядку USB PD.

ПРЕДУПРЕЖДЕНИЕ!

Используйте только совместимые зарядные устройства и кабели USB Type-C. Использование несовместимых аксессуаров может повредить телефон или привести к взрыву аккумулятора.

ПРЕДУПРЕЖДЕНИЕ!

Не снимайте заднюю крышку. Аккумулятор несъёмный. Попытка извлечения может привести к возгоранию или взрыву.

1. Подключите адаптер к разъёму для зарядки.

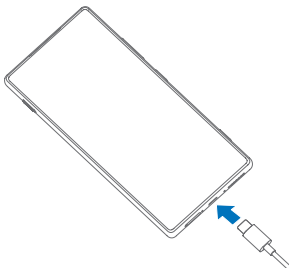

2. Подключите зарядное устройство к стандартной розетке переменного тока.
3. Отключите зарядное устройство после полной зарядки аккумулятора.

📌 ПРИМЕЧАНИЕ:

При критически низком заряде аккумулятора телефон может не включаться даже во время зарядки. В этом случае заряжайте телефон не менее 20 минут и попробуйте снова. Обратитесь в службу поддержки, если телефон не включается после длительной зарядки.

📌 ПРИМЕЧАНИЕ:



Если беспроводная зарядка работает медленно или не работает, снимите защитный чехол и повторите попытку.

📌 ПРИМЕЧАНИЕ:

По экологическим соображениям зарядное устройство может не входить в комплект поставки. Устройство можно заряжать от большинства USB-адаптеров питания с кабелем USB Type-C.

Включение/выключение телефона

Перед включением убедитесь, что аккумулятор заряжен. Нажмите и удерживайте клавишу **Питания** для включения телефона.

Для выключения нажмите и удерживайте клавишу **Питания** до появления меню выключения/перезагрузки, нажмите  **Выключить**, затем подтвердите  **Выключение**.

ПРИМЕЧАНИЕ:

Если экран не реагирует или работает слишком медленно, нажмите и удерживайте клавишу **Питания** более 10 секунд для перезагрузки.

Активация телефона

Телефон автоматически переходит в спящий режим при бездействии. Экран отключается для экономии энергии, а клавиши блокируются во избежание случайных нажатий.

Активировать телефон можно включением экрана и разблокировкой клавиш.

1. Нажмите клавишу **Питания** для включения экрана.
2. Проведите вверх по экрану.

ПРИМЕЧАНИЕ:

При настроенной проверке по лицу, отпечатку пальца, графическому ключу, PIN-коду или паролю потребуется соответствующая разблокировка экрана.

Снижение синего излучения

Синий свет с длиной волны от 415 до 455 нм считается вредным для глаз. Он может вызывать дискомфорт глаз, подавлять выработку мелатонина и негативно влиять на качество сна и циркадные ритмы. Данное устройство оснащено функцией снижения синего излучения.

Для предотвращения усталости глаз рекомендуется держать устройство на оптимальном расстоянии от глаз и делать 20-минутные перерывы, глядя вдаль, после каждых двух часов непрерывной работы.

Для включения защиты глаз откройте **Настройки**, выберите **Экран**, затем **Комфорт для глаз** и нажмите **Включить сейчас**. Функция **Включать автоматически** активирует защиту глаз от заката до рассвета или в установленное время. Также можно регулировать степень защиты, изменяя интенсивность фильтра синего света.

Информация об аккумуляторе

Доступна информация о состоянии аккумулятора, дате производства, дате первого использования и количестве полных циклов заряда-разряда. Откройте **Настройки**, выберите **Батарея**, затем **Состояние батареи**.

Рекомендации по уходу за аккумулятором

Телефон предлагает различные функции для экономии и защиты аккумулятора. Следуйте этим рекомендациям:

Сократите время работы подсветки экрана.

Уменьшите яркость экрана.

Снизьте частоту обновления экрана.

Отключайте Wi-Fi, Bluetooth, GPS и автосинхронизацию, когда они не нужны.

Включите тёмную тему.

Используйте функцию оптимизации расхода батареи. Откройте **Настройки**, выберите **Батарея** и **Оптимизация расхода батареи**.

Активируйте режим энергосбережения или ультра-энергосбережения. Откройте **Настройки**, выберите **Батарея** и **Режим энергосбережения / Ультра-энергосбережение**.

Замедлите быструю зарядку и разрядку при температуре ниже 0°C. Откройте **Настройки**, выберите **Батарея** и **Режим экстремального холода**.

Оптимизируйте автозапуск, повторный запуск и фоновую работу приложений. Откройте **Настройки**, выберите **Батарея** и **AI-контроль приложений**.

Настройте автоматическое закрытие долго не используемых приложений. Откройте **Настройки**, выберите **Батарея** и **Дополнительные настройки**. Затем выберите **AI-оптимизация сценариев** и включите **Оптимизировать неиспользуемые приложения**.

Управляйте поведением приложений для снижения расхода энергии в режиме ожидания. Откройте **Настройки**, выберите **Батарея** и **Дополнительные настройки**. Затем выберите **AI-оптимизация сценариев** и **Спящий режим**.

Для предотвращения избыточной зарядки и продления срока службы можно ограничить зарядку уровнем 80%. Откройте **Настройки**, выберите **Батарея** и **Верхний предел 80%**.

Для сохранения здоровья аккумулятора зарядка автоматически прекращается при полном заряде. При подключенном зарядном устройстве зарядка возобновится при падении уровня ниже 95%. В течение этого цикла индикатор заряда показывает 100%. Функция включена по умолчанию. Для доступа откройте **Настройки**, выберите **Батарея** и **Базовый режим**.

Избегайте зарядки при высоких температурах для защиты аккумулятора.

Отключите зарядное устройство после полной зарядки аккумулятора.

Используйте совместимое зарядное устройство для оптимальной производительности.

При зарядке от компьютера процесс может быть медленнее из-за меньшего тока.

Использование телефона во время зарядки увеличивает время полной зарядки.

Специальные возможности

Телефон предоставляет функции и сервисы специальных возможностей: настройки дисплея, элементы управления, субтитры, аудио, параметры загруженных приложений и другие.

Для доступа откройте **Настройки**, выберите **Функции**, затем **Специальные возможности**.

Основные функции специальных возможностей:

Экран

Размер текста и экрана: регулировка размера и начертания шрифта, выбор масштаба экрана, использование высококонтрастного текста.

Коррекция цвета: настройки коррекции цвета и градаций серого компенсируют цветовую слепоту.

Инверсия цвета: обращение цветов экрана, применяется ко всему контенту, включая медиафайлы и изображения.

Тёмная тема: тёмный фон с белым текстом снижает нагрузку на глаза в ночное время.

Отключение анимации: уменьшение анимационных эффектов для улучшения концентрации.

Увеличение: масштабирование экрана и приближение отдельных областей.

Управление взаимодействием

Меню специальных возможностей: управление телефоном через крупное экранное меню. Доступны блокировка телефона, регулировка громкости и яркости, создание скриншотов и другие функции.

Задержка нажатия и удержания: настройка времени распознавания длительного нажатия.

Время на действие: длительность отображения временных сообщений с запросом действия.

Завершение вызова кнопкой питания: быстрое завершение вызова нажатием клавиши питания.

Автоповорот экрана: автоматическая смена ориентации при повороте телефона.

Субтитры: распознавание речи и автоматическое создание субтитров. Настройка размера и стиля субтитров для удобства чтения.

Аудио

Аудиоописание: озвучивание происходящего на экране в поддерживаемых видео.

Уведомления вспышкой: мигание вспышки камеры или экрана при поступлении уведомлений или срабатывании будильника.

Настройка звука: одновременное воспроизведение левого и правого каналов. Или балансировка громкости каналов.

Синтез речи: преобразование текста в речь. Выбор механизма синтеза, языка, скорости и тональности.

Озвучивание выбранного: чтение вслух выделенных элементов экрана.

Switch Access: управление телефоном внешними переключателями или жестами лица. Функция полезна при невозможности прямого взаимодействия с телефоном.

TalkBack: голосовая обратная связь для использования телефона без визуального контроля. Управление через специальные жесты TalkBack вместо стандартных касаний.

ПРИМЕЧАНИЕ:

Функции специальных возможностей могут различаться в зависимости от версии программного обеспечения. Ориентируйтесь на фактические возможности вашего телефона.

ПРАВОВАЯ ИНФОРМАЦИЯ

Copyright © 2025 Nubia Technology Co., Ltd.

Все права защищены.

Запрещается цитирование, воспроизведение, перевод или использование любой части данной публикации любыми средствами, электронными или механическими, включая фотокопирование и микрофильмирование, без предварительного письменного разрешения Nubia Technology Co., Ltd.

Уведомление

Nubia Technology Co., Ltd. оставляет за собой право исправлять опечатки и обновлять спецификации в данном руководстве без предварительного уведомления.

Мы предоставляем возможность самообслуживания для пользователей наших смарт-устройств. Посетите официальный сайт (www.ztedevices.com) для получения информации о самообслуживании и поддерживаемых моделях. Информация на сайте имеет приоритет.

Отказ от ответственности

Nubia Technology Co., Ltd. не несёт ответственности за неисправности и повреждения, вызванные несанкционированной модификацией программного обеспечения.

Изображения и скриншоты в данном руководстве могут отличаться от реального продукта. Содержание руководства может отличаться от фактического продукта или программного обеспечения.

Товарные знаки

pubia и логотипы pubia являются товарными знаками Nubia Technology Co., Ltd.

Android™ является товарным знаком Google LLC.

Словесный знак и логотипы *Bluetooth*® являются зарегистрированными товарными знаками Bluetooth SIG, Inc., любое их использование компанией Nubia Technology Co., Ltd. осуществляется по лицензии.



ПАТЕНТЫ DTS СМ. НА
[HTTP://XPERI.COM/DTS-PATENTS/](http://xperi.com/dts-patents/). ПРОИЗВЕДЕНО
ПО ЛИЦЕНЗИИ DTS, INC. И ЕЁ ФИЛИАЛОВ.
DTS, DTS:X, ЛОГОТИП DTS:X И DTS:X ULTRA
ЯВЛЯЮТСЯ ЗАРЕГИСТРИРОВАННЫМИ ТОВАРНЫМИ
ЗНАКАМИ ИЛИ ТОВАРНЫМИ ЗНАКАМИ DTS, INC.
И ЕЁ ФИЛИАЛОВ В США И/ИЛИ ДРУГИХ СТРАНАХ.
© DTS, INC. И ЕЁ ФИЛИАЛОВ. ВСЕ ПРАВА
ЗАЩИЩЕНЫ.



Защищено одним или несколькими патентами
HEVC, перечисленными на patentlist.
accessadvance.com



Powered by



Snapdragon® и Snapdragon Sound™ являются продуктами Qualcomm Technologies, Inc. и/или её дочерних компаний.

Snapdragon и Snapdragon Sound являются товарными знаками или зарегистрированными товарными знаками Qualcomm Incorporated.

licensed by
Qualcomm

Данный продукт использует запатентованные технологии по лицензии Qualcomm Incorporated.











Qualcomm и логотип Licensed by Qualcomm являются товарными знаками или зарегистрированными товарными знаками Qualcomm Incorporated.



Wi-Fi CERTIFIED 7™ и логотип Wi-Fi CERTIFIED 7 являются товарными знаками Wi-Fi Alliance®.

Другие товарные знаки и торговые наименования принадлежат соответствующим владельцам.

Информация о безопасности продукта

	Не звоните и не принимайте звонки за рулём. Никогда не пишите сообщения за рулём.
	При разговоре держите телефон на расстоянии не менее 5 мм от тела.
	Мелкие детали могут стать причиной удушья.
	Телефон может издавать громкие звуки.
	Во избежание повреждения слуха не слушайте на высокой громкости длительное время. Будьте осторожны, держа телефон у уха при включенной громкой связи.
	Избегайте контакта с магнитами.
	Держите вдали от кардиостимуляторов и других медицинских электронных устройств.
	Выключайте по требованию в больницах и медицинских учреждениях.
	Выключайте по указанию в самолётах и аэропортах.
	Выключайте вблизи взрывчатых материалов или жидкостей.

	<p>Не используйте на АЗС.</p>
	<p>Телефон может излучать яркий или мигающий свет.</p>
	<p>Не бросайте телефон в огонь.</p>
	<p>Избегайте экстремальных температур.</p>
	<p>Избегайте контакта с жидкостями. Держите телефон сухим.</p>
	<p>Не пытайтесь разобрать телефон.</p>
	<p>Используйте только совместимые аксессуары.</p>
	<p>Для подключаемого оборудования розетка должна находиться рядом и быть легкодоступной.</p>
	<p>Не полагайтесь на телефон как на единственное средство экстренной связи.</p>

Радиочастотная (РЧ) энергия

Общие сведения о РЧ-энергии

Телефон содержит передатчик и приёмник. При включении он принимает и передаёт РЧ-энергию. Во время разговора система управления вызовом регулирует мощность передачи телефона.

Удельный коэффициент поглощения (SAR)

Удельный коэффициент поглощения (SAR)

Ваше мобильное устройство является радиопередатчиком и приёмником. Оно спроектировано с учётом ограничений на воздействие радиоволн, рекомендованных международными стандартами. Стандарты разработаны независимой научной организацией ICNIRP и включают запас безопасности для защиты всех людей независимо от возраста и состояния здоровья.

В стандартах используется единица измерения — удельный коэффициент поглощения (SAR). Предельное значение SAR для мобильных устройств составляет 2 Вт/кг. Максимальное значение SAR данного устройства при тестировании у головы составило 1,591 Вт/кг*, у тела — 1,600 Вт/кг* на расстоянии 5 мм. Предел SAR для конечностей (0 мм) составляет 4 Вт/кг. Максимальное значение SAR данного устройства при тестировании у тела на расстоянии 0 мм составило 2,985 Вт/кг*. Поскольку мобильные устройства многофункциональны, их можно использовать в различных положениях, например носить на теле, как описано в данном руководстве**.

SAR измеряется при максимальной мощности передачи, поэтому фактическое значение SAR при работе обычно ниже указанного. Это обусловлено автоматической регулировкой мощности для использования минимально необходимого уровня при связи с сетью.

* Тесты проведены согласно стандартам EN 50360, EN 50566, EN 50663, EN 62209-1 и EN 62209-2.

** См. раздел «Ношение на теле» в данном руководстве.

Ношение на теле

Важная информация о радиочастотном излучении:

Для соответствия нормам РЧ-излучения используйте телефон на расстоянии не менее 5 мм от тела.

Несоблюдение данного требования может привести к превышению допустимых пределов РЧ-излучения.

Ограничение воздействия радиочастотных полей

Всемирная организация здравоохранения (ВОЗ) предоставляет следующие рекомендации для тех, кто обеспокоен воздействием РЧ-полей:

Меры предосторожности: Современные научные данные не указывают на необходимость особых мер предосторожности при использовании мобильных телефонов. При желании можно ограничить воздействие РЧ-излучения на себя или детей, сократив длительность разговоров или используя устройства громкой связи для удержания телефона на расстоянии от головы и тела.

Подробная информация доступна на сайте ВОЗ <http://www.who.int/peh-emf> (Информационный бюллетень ВОЗ 193: июнь 2000).

Отвлекающие факторы

Вождение

Всегда уделяйте полное внимание вождению для снижения риска аварии. Использование телефона за рулём (даже с гарнитурой) может отвлечь и привести к аварии. Соблюдайте местные законы и правила, ограничивающие использование беспроводных устройств при вождении.

Работа с механизмами

Уделяйте полное внимание управлению механизмами для снижения риска несчастного случая.

Обращение с устройством

Общие правила обращения и использования

Вы несёте полную ответственность за использование телефона и его последствия.

Всегда выключайте телефон там, где его использование запрещено. Использование телефона регулируется мерами безопасности для защиты пользователей и окружающих.

Обращайтесь с телефоном и аксессуарами бережно, храните в чистоте.

Поддерживайте чистоту экрана и объектива камеры. Загрязнения могут замедлить реакцию телефона или ухудшить качество изображения.

Очищайте телефон и аксессуары мягкой тканью, например салфеткой для очков. Не используйте спирт или другие агрессивные вещества, не допускайте их попадания внутрь.

Защищайте телефон и аксессуары от открытого огня и горящих табачных изделий.

Защищайте от жидкостей, влаги и высокой влажности.

Не роняйте, не бросайте и не сгибайте телефон и аксессуары.

Не используйте агрессивные химикаты, растворители или аэрозоли для очистки.

Не окрашивайте телефон или аксессуары.

Не разбирайте телефон или аксессуары самостоятельно. Это могут делать только авторизованные специалисты.

Не размещайте телефон внутри или рядом с нагревательными приборами или ёмкостями под давлением (водонагреватели, микроволновые печи, горячая посуда). Это может привести к повреждению.

Соблюдайте местные правила утилизации электроники.

Не носите телефон в заднем кармане — он может сломаться при посадке.

Безопасность аккумулятора

Использование несовместимых аккумулятора, зарядного устройства или адаптера может повредить устройство, сократить срок службы или вызвать пожар, взрыв и другие опасности.

Рекомендуемая рабочая температура: от 0°C до 35°C, температура хранения: от -20°C до +45°C. Экстремальные температуры могут повредить устройство, снизить ёмкость и срок службы аккумулятора.

ПРЕДУПРЕЖДЕНИЕ!

Не снимайте заднюю крышку. Аккумулятор несъёмный. Попытка извлечения может привести к возгоранию или взрыву.

Не заменяйте встроенный аккумулятор самостоятельно. Замена производится только производителем или авторизованным сервисным центром.

Не размещайте устройство или аккумулятор в нагревательных приборах или рядом с ними (микроволновые печи, плиты, радиаторы). Защищайте устройство и аккумулятор от чрезмерного тепла и прямых солнечных лучей. Иначе возможен перегрев, взрыв или пожар.

Не разбирайте, не сдавливайте и не прокалывайте устройство — это может вызвать взрыв или пожар.

Не бросайте устройство в огонь во избежание взрыва.

Отключайте зарядное устройство после полной зарядки аккумулятора. Избыточная зарядка сокращает срок службы аккумулятора.

При длительном хранении зарядите аккумулятор примерно до 50% и храните в прохладном сухом месте.

При повреждении аккумулятора, признаках вздутия или утечки немедленно прекратите использование и обратитесь к производителю или в авторизованный сервисный центр.

Маленькие дети

Храните телефон и аксессуары в недоступном для детей месте. Дети могут травмировать себя или других, повредить телефон.

Телефон содержит мелкие детали с острыми краями, которые могут причинить травму или стать причиной удушья при проглатывании.

Размагничивание

Во избежание размагничивания не держите электронные устройства или магнитные носители рядом с телефоном длительное время.

Электростатический разряд (ЭСР)

Не касайтесь металлических контактов nano-SIM карты.

Антенна

Без необходимости не касайтесь антенны.

Правильное положение при использовании

При разговоре держите телефон у уха, направив нижнюю часть ко рту.

Подушки безопасности

Не размещайте телефон над подушкой безопасности или в зоне её раскрытия — подушка раздувается с большой силой и может причинить серьёзную травму. Перед поездкой уберите телефон в безопасное место.

Приступы/потеря сознания

Телефон может излучать яркий или мигающий свет. Небольшой процент людей подвержен приступам или потере сознания (даже без предыдущих случаев) при воздействии мигающего света, например при играх или просмотре видео. При наличии приступов или потери сознания в анамнезе (личном или семейном) проконсультируйтесь с врачом. Для снижения риска используйте телефон в хорошо освещённом помещении и делайте регулярные перерывы.

Травмы от повторяющихся движений

Для минимизации риска травм от повторяющихся движений при наборе текста или играх:

Не сжимайте телефон слишком сильно.

Нажимайте кнопки легко.

Используйте функции, сокращающие количество нажатий (шаблоны сообщений, предиктивный ввод).

Делайте перерывы для растяжки и отдыха.

Экстренные вызовы

Данный телефон, как любое беспроводное устройство, работает через радиосигналы, которые не гарантируют соединение при любых условиях. Не полагайтесь только на беспроводной телефон для экстренной связи.

Громкие звуки

Телефон способен производить громкие звуки, опасные для слуха. Снижайте громкость перед использованием наушников, Bluetooth-гарнитур или других аудиоустройств.

Нагрев телефона

Телефон может нагреваться при зарядке и обычном использовании.

Электробезопасность

Аксессуары

Используйте только одобренные аксессуары.

Не подключайте несовместимые устройства или аксессуары.

Не допускайте контакта металлических предметов (монеты, брелоки) с разъёмом зарядки во избежание короткого замыкания. Не прокалывайте корпус телефона острыми предметами.

Подключение к автомобилю

При подключении телефона к электросистеме автомобиля обратитесь за профессиональной консультацией.

Неисправные и повреждённые устройства

Не разбирайте телефон или аксессуары. Обслуживание и ремонт выполняются только квалифицированными специалистами. При попадании телефона (или аксессуаров) в воду, повреждении или падении с высоты проверьте устройство в авторизованном сервисном центре перед использованием.

Радиочастотные помехи

Общие сведения о помехах

Соблюдайте осторожность при использовании телефона вблизи медицинских устройств (кардиостимуляторы, слуховые аппараты).

Проконсультируйтесь с врачом и производителями устройств о возможных помехах от телефона.

Кардиостимуляторы

Производители кардиостимуляторов рекомендуют минимальное расстояние 15 см между мобильным телефоном и кардиостимулятором во избежание помех. Используйте телефон с противоположной от кардиостимулятора стороны, не носите в нагрудном кармане.

Слуховые аппараты

Пользователи слуховых аппаратов или кохлеарных имплантатов могут испытывать помехи при использовании беспроводных устройств.

Уровень помех зависит от типа слухового устройства и расстояния до источника. Увеличение расстояния может снизить помехи. Проконсультируйтесь с производителем слухового аппарата о возможных альтернативах.

Медицинское оборудование

Выключайте беспроводное устройство по требованию в больницах, клиниках или медучреждениях. Это необходимо для предотвращения помех чувствительному медицинскому оборудованию.

Самолёты

Выключайте беспроводное устройство по указанию персонала аэропорта или авиакомпании.

Узнайте у персонала о возможности использования беспроводных устройств на борту и включайте режим полёта при посадке.

Помехи в автомобилях

Некоторые производители автомобилей запрещают использование мобильных телефонов в салоне без гарнитуры с внешней антенной из-за возможных помех электронному оборудованию.

Взрывоопасные среды

АЗС и взрывоопасные атмосферы

В потенциально взрывоопасных местах соблюдайте все указания о выключении беспроводных устройств.

К таким местам относятся: зоны заправки, подпалубные помещения судов, хранилища топлива или химикатов, места с содержанием в воздухе химикатов или частиц (зерно, пыль, металлический порошок).

Взрывные работы

Выключайте мобильный телефон в зонах взрывных работ или там, где требуется выключение радиоустройств во избежание помех взрывным операциям.

Технические характеристики

<p>Тестируемые радиочастоты EUT</p>	<p>GSM 900/1800 WCDMA 850/900/2100 LTE Band 1/3/5/7/8/20/28/34/38/40/41 5G NR Band 1/3/5/7/8/20/28/38/40/41/77/78 Wi-Fi 2,4 ГГц Wi-Fi 5 ГГц Bluetooth</p>
<p>Максимальная выходная мощность PC</p>	<p>GSM900: 32,5 дБм GSM1800: 29,5 дБм WCDMA 850/900/2100: 24 дБм LTE Band 1/3/5/8/34/38/40: 24,5 дБм LTE Band 7/20/28: 24 дБм LTE Band 41: 26,5 дБм 5G NR Band 1: 25 дБм 5G NR Band 3/5/7/8/20/28/38/40: 24 дБм 5G NR Band 41: 27 дБм 5G NR Band 77/78: 26,5 дБм Wi-Fi (2,4 ГГц): 20 дБм Wi-Fi (5 ГГц): 20 дБм Bluetooth: 18 дБм</p>

Предупреждение СЕ

Предупреждение об аккумуляторе

Риск взрыва при замене аккумулятора на несовместимый тип.

Утилизируйте использованные аккумуляторы согласно инструкциям.

Не бросайте аккумулятор в огонь или горячую печь, не раздавливайте и не режьте. Это может привести к взрыву.

Хранение аккумулятора при экстремально высоких температурах может привести к взрыву или утечке горючих жидкостей или газов.

Воздействие экстремально низкого атмосферного давления может привести к взрыву или утечке горючих жидкостей или газов.

Правильное использование

Как описано в руководстве, устройство должно использоваться в соответствующих условиях. По возможности не касайтесь области антенны.

Не подвергайте устройство воздействию температур ниже -10°C и выше $+40^{\circ}\text{C}$.

Заряжайте устройство только при температуре от 0°C до $+40^{\circ}\text{C}$.

Утилизация старого оборудования

	<ol style="list-style-type: none">1. Перечёркнутый мусорный бак означает, что продукт подпадает под действие Европейской директивы 2012/19/EU.2. Электрические и электронные изделия должны утилизироваться отдельно от бытовых отходов через специальные пункты сбора, назначенные правительством или местными властями.3. Правильная утилизация старого оборудования помогает предотвратить негативные последствия для окружающей среды и здоровья человека.
--	--

Для получения информации о переработке данного продукта согласно директиве WEEE отправьте электронное письмо на weee@zte.com.cn

ДЕКЛАРАЦИЯ СООТВЕТСТВИЯ ЕС



Настоящим ZTE Corporation заявляет, что радиооборудование типа NX741J соответствует Директиве 2014/53/EU.

Полный текст декларации соответствия ЕС доступен по адресу:
<https://certification.ztedevices.com>

Устройство предназначено только для использования в помещении при работе в диапазоне частот от 5150 до 5350 МГц.

	AT	BE	BG	HR	CY	CZ	DK
	EE	FI	FR	DE	EL	HU	IE
	IT	LV	LT	LU	MT	NL	PL
	PT	RO	SK	SI	ES	SE	UK(NI)
	NO	IS	LI	CH	TR		

Соответствие ErP

При наличии зарядного устройства в комплекте оно соответствует Директиве по энергосвязанным продуктам (ErP) 2009/125/ЕС Европейского парламента и Совета.

Подробная информация ErP доступна на сайте ZTE: <https://certification.ztedevices.com>.

Соответствие Закону о данных ЕС

Соблюдение законных прав пользователей ЕС на доступ к данным, генерируемым устройством согласно Закону о данных ЕС (Регламент (ЕС) 2023/2854), является принципом, интегрированным в разработку продуктов и услуг ZTE. Вы имеете право знать подробности о данных, генерируемых устройством, и можете требовать от ZTE соблюдения ваших законных прав касательно доступа, обмена и передачи данных. Подробная информация о методах получения данных и инструкции доступны по адресу: <https://www.zte.com.cn/global/article/acknowledge.html>. Вы получите следующую информацию:

1. Обзор данных по всей линейке продуктов;
2. Конкретные типы данных, генерируемых устройством (могут различаться в зависимости от функциональности).

Приложение

Весовой диапазон критически важного сырья и экологически значимых материалов:

Кобальт в аккумуляторе: > 5 г

Тантал в конденсаторах: < 0,05 г

Неодим:

в динамике: 0,05 г ~ 0,2 г

в вибромоторе: < 0,05 г

в других магнитах: < 0,05 г

Золото: < 0,02 г

Процент переработанного содержимого в устройстве или его частях:

Металл: 0,3%

Стекло: 7,7%

Алюминиевый сплав: 0,5%

Аккумулятор: 29,8%

Пластик: 7,4%

Металл+Пластик: 14,5%

Пластик+Металл: 12,5%

Медь: 2,5%

Нержавеющая сталь: 1,4%

Печатная плата: 6,6%

Коэффициент пригодности к переработке (R_{сус}):
83,2%

Минимальный ресурс аккумулятора в циклах:
1000 циклов (сохранение 80% ёмкости)

Устройство имеет степень защиты IP68 и IP69 от пыли и воды.

Skrócona instrukcja obsługi (pl)

Informacje o telefonie

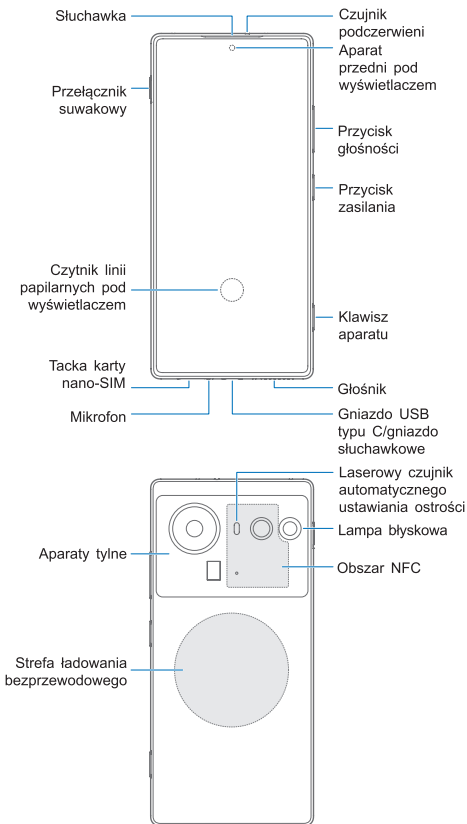

Widok z przodu: Czujnik podczerwieni znajduje się w górnej części. Słuchawka i aparat przedni pod wyświetlaczem znajdują się jedno pod drugim w górnej środkowej części panelu przedniego. Przełącznik suwakowy znajduje się w lewym górnym rogu, a po prawej stronie od góry do dołu znajduje się przycisk głośności, przycisk zasilania i klawisz aparatu. Umieszczony pod wyświetlaczem czytnik linii papilarnych znajduje się na środku dolnej połowy ekranu. W dolnej części, od lewej do prawej, znajduje się tacka karty nano-SIM, mikrofon, gniazdo USB typu-C/jack i głośnik.

Widok z tyłu: Aparaty tylne znajdują się w górnej połowie tylnego panelu. W prawym górnym rogu znajduje się lampa błyskowa. Laserowy czujnik automatycznego ustawiania ostrości znajduje się po prawej stronie głównego aparatu. Obszar NFC znajduje się w prawej części górnej połowy tylnego panelu.

Telefon obsługuje sieci Wi-Fi 2,4/5/6 GHz.

Konfigurowanie telefonu

UWAGA:

Użytkownicy niewidomi lub słabowidzący powinni poprosić kogoś o pomoc we włożeniu karty SIM i wstępnej konfiguracji systemu.

Karty nano-SIM można wkładać lub wyjmować przy włączonym telefonie.

OSTRZEŻENIE!

Aby uniknąć uszkodzenia telefonu, nie wolno używać innych rodzajów kart SIM ani niestandardowych kart nano-SIM wyciętych z normalnych kart SIM. Standardową kartę nano-SIM można uzyskać u lokalnego operatora.

1. Wsuń końcówkę przyboru do wysuwania tacki na karty w otwór w niej.

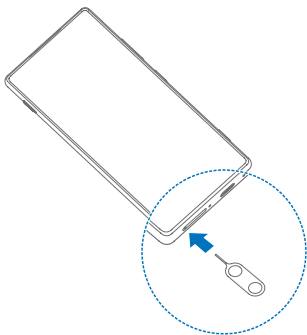

2. Wyciągnij tackę karty SIM i połóż płasko na niej po obu stronach karty nano-SIM w sposób przedstawiony na ilustracji. Ostrożnie wsuń tackę z powrotem na swoje miejsce.

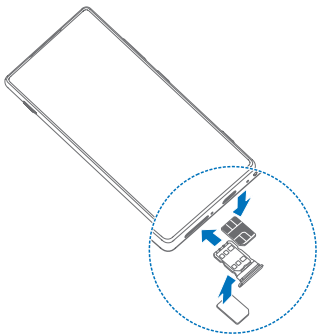

UWAGA:

Użyj narzędzia do wysunięcia tacki dołączonego do pudełka. W przeciwnym razie tacka na kartę może się nie wysunąć. Jeśli zainstalowane są dwie karty nano-SIM, obie mogą łączyć się z siecią 5G i każda karta może być używana do transmisji danych komórkowych.

OSTRZEŻENIE:

Nigdy nie należy zastępować dołączonego przyboru do wysuwania tacki na kartę żadnymi ostrymi przedmiotami. Upewnij się, że przybór do wysuwania tacki na kartę jest ustawiony prostopadłe do otworu. W przeciwnym razie telefon może ulec uszkodzeniu. Nie należy wkładać narzędzia do wysuwania tacki do innych otworów w telefonie. Można w ten sposób uszkodzić urządzenie i unieważnić gwarancję.

Ładowanie telefonu

Bateria powinna być naładowana do poziomu wystarczającego do uruchomienia telefonu, odnalezienia sygnału i wykonania kilku połączeń. Należy jednak jak najszybciej w pełni ją naładować.

UWAGA:

Aby uzyskać maksymalną prędkość ładowania, moc dostarczana przez tę ładowarkę musi mieścić się w zakresie od wymaganego przez to urządzenie minimum 15 watów do maksimum 80 watów. Urządzenie to obsługuje funkcję szybkiego ładowania USB PD.

OSTRZEŻENIE!

Należy używać wyłącznie kompatybilnych ładowarek i kabli USB typu C. Używanie niekompatybilnych akcesoriów może doprowadzić do uszkodzenia telefonu lub wybuchu baterii.

OSTRZEŻENIE!

Nie zdejmuj pokrywy tylnej. Bateria nie jest wymienna. Usunięcie akumulatora może spowodować pożar lub eksplozję.

1. Podłącz do ładowarki przewód ze wtyczką do ładowania.

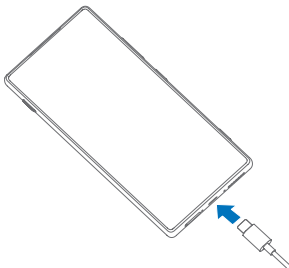

2. Podłącz ładowarkę do standardowego gniazdka elektrycznego AC.
3. Gdy bateria będzie w pełni naładowana, należy odłączyć ładowarkę.

UWAGA:

Jeżeli poziom energii w baterii jest bardzo niski, to nawet podczas ładowania telefon może się nie uruchomić. W takim przypadku należy spróbować ponownie naładować telefon po upływie przynajmniej 20 minut ładowania. Jeśli nie można uruchomić telefonu nawet po dłuższym ładowaniu, należy skontaktować się z punktem obsługi klienta.

UWAGA:

Jeśli ładowanie bezprzewodowe jest wolne lub w ogóle nie działa, zdejmij etui ochronne i spróbuj ponownie.



UWAGA:

Ze względów środowiskowych ten pakiet może nie zawierać ładowarki. Urządzenie może być zasilane za pomocą większości zasilaczy USB i kabla ze wtyczką USB typu C.

Włączanie/wyłączanie telefonu

Przed włączeniem telefonu należy sprawdzić, czy bateria jest naładowana.

Naciśnij i przytrzymaj przycisk **Zasilania**, aby włączyć telefon.

Aby wyłączyć zasilanie, naciśnij i przytrzymaj przycisk **Zasilania**, aż pojawi się menu wyłączenia/ponownego uruchamiania, dotknij opcji  **Wyłącz**, a następnie ponownie dotknij  **Wyłącz**.

UWAGA:

Jeśli ekran przestanie reagować na polecenia lub będzie reagował zbyt wolno, należy nacisnąć i przytrzymać ponad 10 sekund przycisk **Zasilania**, aby zrestartować telefon.

Wychodzenie z trybu uśpienia

Telefon automatycznie przechodzi w tryb uśpienia, gdy nie jest używany przez pewien czas. Wyświetlacz wyłączy się, aby oszczędzać akumulator. Klawisze zostaną zablokowane, aby nie dopuścić do ich przypadkowego naciśnięcia.

Aby wyjść z tego trybu, włącz ekran i odblokuj klawisze.

1. Naciśnij przycisk **Zasilania**, aby włączyć ekran.
2. Przesuń w górę na ekranie.

UWAGA:

Jeżeli telefon korzysta z weryfikacji twarzy, odcisku palca, rysowanego wzoru odblokowywania, kodu PIN lub hasła, należy użyć tych funkcji, aby zdjąć blokadę ekranu.

Obniżanie poziomu światła niebieskiego

Światło niebieskie o długości fali od 415 nm do 455 nm jest uważane za szkodliwe dla wzroku. Może powodować dyskomfort dla oczu, hamować działanie melatoniny i wpływać na jakość snu i rytm dobowy. Produkt ten ma funkcję redukcji promieniowania światła niebieskiego.

Aby uniknąć zmęczenia oczu, zaleca się zachowywanie odpowiedniej odległości ekranu produktu od oczu i po dwóch godzinach ciągłego patrzenia na ekran odpoczynek przez 20 minut, spoglądając w dal.

Aby włączyć ochronę wzroku, otwórz aplikację **Ustawienia**, dotknij kolejno opcji **Wyświetlacz**, **Komfort wzroku** i **Włącz teraz**. Użyj opcji **Włącz automatycznie**, aby włączyć ochronę oczu między zachodem a wschodem słońca lub w wybranym czasie. Efekt ochrony można dopasować, zmieniając siłę filtra światła niebieskiego i poziom redukcji światła białego.

Sprawdzanie informacji o baterii

Można wyświetlić zmierzony stan żywotności baterii, datę produkcji baterii, datę pierwszego użycia baterii i liczbę pełnych cykli ładowania-rozładowania. Wystarczy otworzyć **Ustawienia**, dotknąć opcji **Bateria**, a następnie dotknąć **Kondycja baterii**.

Wskazówki dotyczące konserwacji baterii

Telefon oferuje różne opcje, które pomagają oszczędzać energię i chronić baterię. Zachęcamy do postępowania zgodnie z poniższymi wskazówkami.

Skróć czas podświetlania ekranu.

Obniż jasność ekranu.

Zmniejsz częstotliwość odświeżania ekranu.

Wyłącz funkcje Wi-Fi, Bluetooth, GPS i autosynchronizacji, kiedy nie są używane.

Włącz tryb ciemny.

Użyj funkcji **Optymalizuj zużycie baterii**, aby oszczędzać energię baterii. Otwórz **Ustawienia**, dotknij **Bateria**, a następnie **Optymalizuj użycie baterii**.

Włącz funkcję **oszczędzania energii** lub **ultraoszczędzania energii**. Otwórz **Ustawienia**, dotknij opcji **Bateria**, a następnie dotknij **Oszczędzanie energii / Ultra oszczędzanie energii**.

Szybkie ładowanie i rozładowywanie baterii należy spowolnić w temperaturze poniżej 0 °C. Otwórz **Ustawienia**, dotknij **Bateria**, a następnie dotknij **Tryb ekstremalnego chłodzenia**.

Zoptymalizuj działanie automatycznego uruchamiania, uruchamiania dodatkowego i działania aplikacji w tle, aby oszczędzać energię baterii. Otwórz **Ustawienia**, dotknij **Bateria**, a następnie dotknij **Aplikacje – sterowanie AI**.

Automatycznie zamykaj aplikacje, które nie były używane przez długi czas. Otwórz **Ustawienia**, dotknij **Bateria**, a następnie dotknij **Więcej ustawień**. Następnie dotknij **Scenariusz optymalizacji AI** i włącz **Optymalizuj, gdy aplikacja nie jest używana**.

Kontroluj zachowanie aplikacji, aby zmniejszyć zużycie energii, gdy telefon jest w długim okresie czuwania. Otwórz **Ustawienia**, dotknij **Bateria**, a następnie dotknij **Więcej ustawień**. Następnie dotknij **Scenariusz optymalizacji AI**, a potem **Tryb uśpienia**.

Aby zapobiec nadmiernemu naładowaniu baterii i skróceniu jej żywotności, możesz ustawić telefon tak, aby przestał się ładować, gdy poziom naładowania baterii osiągnie 80%. Otwórz **Ustawienia**, dotknij **Bateria**, a następnie wybierz **górny limit 80%**.

Aby utrzymać baterię w dobrym stanie, ładowanie jest automatycznie zatrzymywane, gdy bateria osiągnie poziom pełnego naładowania. Jeśli telefon pozostaje podłączony do źródła ładowania, ładowanie zostanie wznowione, gdy poziom naładowania baterii spadnie poniżej 95%. Podczas tego cyklu wyświetlany poziom naładowania baterii wynosi 100%. Funkcja ta jest domyślnie włączona. Aby uzyskać dostęp do tej funkcji, otwórz **Ustawienia** i dotknij **Bateria**, a następnie wybierz **Podstawowe**.

Aby chronić baterię, należy unikać ładowania go w środowiskach o wysokiej temperaturze.

Po całkowitym naładowaniu baterii należy odłączyć ładowarkę.

Aby zagwarantować wydajność ładowania, należy używać kompatybilnej ładowarki.

W przypadku korzystania ze źródła zasilania, takiego jak komputer, zamiast ładowarki, ładowanie może być wolniejsze z powodu zmniejszonego natężenia prądu.

W przypadku korzystania z telefonu podczas ładowania, pełne naładowanie baterii może potrwać dłużej.

Ułatwienia dostępu

Telefon zapewnia usługi i opcje ułatwień dostępu, w tym sterowanie interakcją z ekranem, napisy, audio, opcje pobranych aplikacji itp.

Aby uzyskać dostęp do funkcji ułatwień dostępu, otwórz **Ustawienia**, dotknij **Funkcje**, a następnie dotknij pozycji **Ułatwienia dostępu**.

Główne funkcje ułatwień dostępu obejmują:

Ekran

Rozmiar tekstu i wyświetlania: dostosuj rozmiar i grubość czcionki, wybierz preferowany rozmiar ekranu i użyj tekstu o wysokim kontraście.

Korekcja kolorów: korekcja kolorów i ustawienia skali szarości pomagają telefonowi skompensować kolory dla osób z zaburzeniami widzenia barw.

Odwracanie kolorów: odwróć kolory na ekranie i zastosuj to do wszystkiego, w tym mediów i obrazów.

Tryb ciemny: ustaw ciemny ekran z białym tekstem na czarnym tle, aby złagodzić podrażnienie oczu spowodowane błyskami ekranu w nocy.

Usuń animacje: zmniejsz liczbę efektów animacji na ekranie, aby lepiej się skupić.

Powiększenie: powiększ ekran i przybliż określony obszar.

Kontrola interakcji

Menu ułatwień dostępu: steruj telefonem za pomocą dużego menu ekranowego. Możesz zablokować telefon, kontrolować głośność i jasność, robić zrzuty ekranu i nie tylko.

Opóźnienie dotknięcia i przytrzymania: ustaw czas rozpoznawania dotknięcia i przytrzymania ekranu.

Czas działania: wybierz czas wyświetlania wiadomości tymczasowych, które wymagają podjęcia działania, ale są widoczne tylko tymczasowo.

Przycisk zasilania kończy połączenie: naciśnij przycisk **zasilania**, aby zakończyć połączenie. Dzięki temu rozłączenie się będzie szybsze i łatwiejsze.

Automatyczne obracanie ekranu: automatycznie obracaj ekran, gdy zmieniasz położenie telefonu między pozycją pionową a poziomą.

Napisy: rozpoznawaj mowę w telefonie i automatycznie generuj napisy. Możesz dostosować rozmiar i styl napisów, aby były łatwiejsze do odczytania.

Audio

Opis audio: dla obsługiwanych filmów, będzie można usłyszeć opis tego, co dzieje się na ekranie.

Powiadomienia błyskowe: błysk latarki aparatu lub ekranu powiadamia o przychodzącym powiadomieniu lub alarmie.

Dopasowanie audio: spraw, aby zarówno lewy, jak i prawy kanał audio działały jednocześnie podczas odtwarzania dźwięku. Ewentualnie równoważ głośność lewego i prawego kanału.

Przetwarzanie tekstu na mowę: konwersja wprowadzonego tekstu i odtwarzanie dźwięku na głos. Możesz wybrać preferowany silnik syntezy mowy, język, szybkość mowy i tonację.

Wybierz, aby mówić: wybierz konkretne elementy na ekranie, aby usłyszeć je odtwarzane lub opisywane na głos.

Przełącz dostęp: umożliwia interakcję z telefonem za pomocą jednego lub więcej przełączników zewnętrznych lub za pomocą mimiki twarzy. Ta funkcja może być przydatna, jeśli nie możesz wchodzić w bezpośrednią interakcję z telefonem.

TalkBack: wydawaj ustne polecenia, aby móc korzystać z telefonu bez patrzenia na ekran. Zamiast typowych interakcji dotykowych, możesz nawigować po telefonie za pomocą gestów TalkBack.

UWAGA:

Funkcje ułatwień dostępu mogą różnić się w zależności od telefonu i mogą ulec zmianie po aktualizacji oprogramowania telefonu. Prosimy sprawdzić w konkretnym telefonie.

Akcesoria

Zawsze należy stosować wyłącznie oryginalne akcesoria – lub akcesoria dopuszczone do użytku przez firmę ZTE. Akcesoria, które nie zostały dopuszczone do użytku przez firmę ZTE, mogą wpływać na wydajność pracy urządzenia, uszkodzić je lub spowodować zagrożenie dla użytkownika.

Używanie akcesoriów innego typu może spowodować utratę gwarancji na urządzenie, naruszenie lokalnych przepisów i regulacji prawnych oraz być przyczyną wypadku. Aby uzyskać zatwierdzone akcesoria, należy skontaktować się z autoryzowanym centrum serwisowym.

INFORMACJE PRAWNE

Copyright © 2025 Nubia Technology Co., Ltd.

Wszelkie prawa zastrzeżone.

Zabrania się cytowania, rozpowszechniania, tłumaczenia i wykorzystywania niniejszego dokumentu w jakikolwiek sposób, w formie elektronicznej lub mechanicznej, w tym tworzenia fotokopii i zapisywania na mikrofilmie, bez pisemnego zezwolenia firmy Nubia Technology Co., Ltd.

Uwaga

Nubia Technology Co., Ltd. zastrzega sobie prawo do wprowadzania zmian w tym dokumencie w celu korekty błędów w druku lub aktualizacji danych technicznych bez wcześniejszego powiadomienia.

Oferujemy serwis samoobsługowy dla użytkowników naszych inteligentnych urządzeń. Odwiedź oficjalną witrynę internetową (dostępną pod adresem www.ztedevices.com), aby dowiedzieć się więcej na temat programu samoobsługi i objętych nim produktów. Informacje opublikowane w witrynie internetowej mają pierwszeństwo względem treści niniejszego dokumentu.

Oświadczenie

Nubia Technology Co., Ltd. wyraźnie wyrzeka się wszelkiej odpowiedzialności za wady i szkody będące skutkiem nieautoryzowanych modyfikacji oprogramowania.

Produkt przedstawiony na obrazach i zrzutach ekranu zamieszczonych w tej instrukcji może odbiegać od swojego wyglądu rzeczywistego. Treść niniejszej instrukcji obsługi może odbiegać od działania rzeczywistego produktu lub oprogramowania.

Znaki towarowe

nubia i logo nubia są znakami towarowymi Nubia Technology Co., Ltd.

Android™ jest znakiem towarowym firmy Google LLC.

Słowny znak towarowy *Bluetooth*® i jego logo to zarejestrowane znaki towarowe firmy Bluetooth SIG, Inc. i wszelkie przypadki wykorzystania tych znaków przez Nubia Technology Co., Ltd. podlegają licencji.



ABY UZYSKAĆ INFORMACJE O PATENTACH DTS, PATRZ [HTTP://XPERI.COM/DTS-PATENTS/](http://xperi.com/dts-patents/). PRODUKOWANE NA LICENCJI FIRMY DTS, INC. I JEJ PODMIOTÓW ZALEŻNYCH. DTS, DTS:X, LOGO DTS:X I DTS:X ULTRA SĄ ZASTRZEŻONYMI ZNAKAMI TOWAROWYMI LUB ZNAKAMI TOWAROWYMI FIRMY DTS, INC. W STANACH ZJEDNOCZONYCH I INNYCH KRAJACH. I JEJ PODMIOTÓW ZALEŻNYCH W STANACH ZJEDNOCZONYCH I/LUB INNYCH KRAJACH. © DTS, INC. I JEJ PODMIOTÓW ZALEŻNYCH. WSZELKIE PRAWA ZASTRZEŻONE.



Objęte jednym lub większą liczbą roszczeń patentowych HEVC wymienionych na stronie patentlist.accessadvance.com



Powered by



Snapdragon® i Snapdragon Sound™ są produktami firmy Qualcomm Technologies, Inc. i/lub jej spółek zależnych.

Snapdragon i Snapdragon Sound są znakami towarowymi lub zastrzeżonymi znakami towarowymi firmy Qualcomm Incorporated.

licensed by
Qualcomm

W tym produkcie zastosowano pewne opatentowane technologie licencjonowane przez firmę Qualcomm Incorporated.

Qualcomm i logo Licensed by Qualcomm są znakami towarowymi lub zastrzeżonymi znakami towarowymi firmy Qualcomm Incorporated.



Wi-Fi CERTIFIED 7™ i logo Wi-Fi CERTIFIED 7 są znakami towarowymi organizacji Wi-Fi Alliance®.

Inne znaki towarowe i nazwy handlowe należą do ich prawowitych właścicieli.

Informacje dotyczące bezpieczeństwa produktu

	Nie należy wykonywać i odbierać połączeń podczas prowadzenia pojazdu. Podczas prowadzenia pojazdu nie należy pisać wiadomości tekstowych.
	W trakcie rozmowy należy trzymać telefon w odległości co najmniej 5 mm od ucha.
	Niewielkie komponenty stwarzają ryzyko zakrztuszenia się.
	Telefon może emitować głośne dźwięki.
	Aby zapobiec ewentualnemu uszkodzeniu słuchu, nie należy słuchać zbyt głośno przez zbyt długi czas. Przy korzystania z trybu głośnomówiącego należy zachować ostrożność i nie trzymać telefonu przy uchu.
	Należy unikać kontaktu z przedmiotami magnetycznymi.
	Należy trzymać telefon z dala od rozruszników serca i innych urządzeń medycznych.
	Należy wyłączać telefon na prośbę personelu szpitali i obiektów medycznych.
	Należy wyłączać telefon urządzenie na prośbę załogi samolotu i personelu lotniska.

	Należy wyłączać telefon w pobliżu materiałów lub płynów wybuchowych.
	Nie należy korzystać z urządzenia na stacji paliw.
	Telefon może emitować jasne lub błyskające światło.
	Nie należy wrzucać telefonu do ognia.
	Należy unikać ekstremalnych temperatur.
	Należy unikać kontaktu z płynami. Telefon powinien być zawsze suchy.
	Nie należy podejmować prób demontażu telefonu.
	Należy używać wyłącznie kompatybilnych akcesoriów.
	W przypadku urządzeń podłączanych do prądu gniazdko sieciowe powinno być umiejscowione w pobliżu urządzenia i być łatwo dostępne.
	Nie należy traktować telefonu jako podstawowego urządzenia do komunikacji w nagłych wypadkach.

Energia częstotliwości radiowej

Ogólne informacje o energii częstotliwości radiowej

W telefonie znajduje się nadajnik i odbiornik. Po WŁĄCZENIU odbiera i przesyła energię częstotliwości radiowej. Podczas komunikacji z telefonem system obsługujący połączenia kontroluje poziom mocy, przy którym telefon przesyła dane.

Swoiste tempo pochłaniania energii (SAR)

Swoiste tempo pochłaniania energii (SAR)

Telefon komórkowy jest nadajnikiem i odbiornikiem fal radiowych. Został zaprojektowany w taki sposób, aby energia fal radiowych nie przekraczała granic bezpieczeństwa zalecanych przez normy międzynarodowe. Normy te zostały opracowane przez niezależną organizację naukową ICNIRP z uwzględnieniem marginesu bezpieczeństwa w celu zagwarantowania ochrony wszystkim osobom, niezależnie od wieku i stanu zdrowia.

W wytycznych stosuje się jednostkę miary oddziaływania fal radiowych znaną jako swoiste tempo pochłaniania energii (Specific Absorption Rate, SAR). Limit współczynnika SAR dla urządzeń mobilnych wynosi 2 W/kg. Najwyższa wartość współczynnika SAR dla tego urządzenia wyniosła 1,591 W/kg* podczas pomiarów w pobliżu głowy oraz 1,600 W/kg* w pobliżu ciała w odległości 5 mm. Limit współczynnika SAR dla kończyn (0 mm) dla urządzeń mobilnych wynosi 4 W/kg. Najwyższa wartość SAR odnotowana podczas testów tego urządzenia przy ciele wyniosła 2,985 W/kg* przy odległości 0 mm. Z uwagi na szeroki zakres funkcji, jaki oferują telefony komórkowe, używa się ich w różnych pozycjach, również na ciele, jak opisano w niniejszej instrukcji**.

Pomiary SAR wykonuje się dla maksymalnej mocy emitowanego przez urządzenie sygnału. Rzeczywista wartość SAR podczas pracy urządzenia jest zazwyczaj niższa niż ta wskazana powyżej. Wynika to z automatycznej regulacji poziomu emitowanego sygnału urządzenia, co zapewnia użycie jedynie minimalnej mocy wymaganej do utrzymania łączności z siecią.

* Testy prowadzone są zgodnie z normami EN 50360, EN 50566, EN 50663, EN 62209-1 i EN 62209-2.

** Informacje dotyczące noszenia urządzenia przy ciele znajdują się w tym przewodniku.

Noszenie przy ciele

Ważne informacje dotyczące bezpieczeństwa w związku z wystawieniem na działanie promieniowania o częstotliwości radiowej:

Aby zapewnić zgodność z wytycznymi dotyczącymi narażenia na działanie fal radiowych, telefonu należy używać w odległości co najmniej 5 mm od ciała.

Nieprzestrzeganie tych instrukcji może skutkować narażeniem na działanie fal radiowych przekraczającym odpowiednie limity.

Ograniczanie narażenia na działanie pól o częstotliwościach radiowych

Osobom zainteresowanym ograniczeniem narażenia na działanie pól fal radiowych Światowa Organizacja Zdrowia zaleca podjęcie następujących działań:

Środki ostrożności: Aktualne informacje naukowe nie wskazują na potrzebę stosowania specjalnych środków ostrożności przy korzystaniu z telefonów komórkowych. W przypadku obaw można ograniczyć narażenie siebie lub dzieci na działanie fal radiowych poprzez skrócenie długości rozmów i używanie urządzeń umożliwiających korzystanie z telefonów z dala od głowy lub ciała.

Więcej informacji na ten temat można uzyskać w witrynie internetowej WHO <http://www.who.int/peh-emf> (dane WHO 193: czerwiec 2000 r.).

Czynniki rozpraszające uwagę

Prowadzenie pojazdu

W celu ograniczenia ryzyka wypadku całą uwagę należy poświęcić prowadzeniu pojazdu. Korzystanie z telefonu podczas prowadzenia pojazdu (nawet z zestawem niewymagającym obsługi ręcznej) może spowodować rozproszenie uwagi i doprowadzić do wypadku. Należy przestrzegać lokalnych praw i przepisów ograniczających korzystanie z urządzeń bezprzewodowych podczas prowadzenia pojazdu.

Obsługa maszyn

W celu ograniczenia ryzyka wypadku całą uwagę należy poświęcić obsłudze maszyn.

Postępowanie z produktem

Ogólne informacje na temat postępowania i użytkowania

Wyłącznie użytkownik ponosi odpowiedzialność za sposób używania telefonu i konsekwencje jego użytkowania.

Gdy używanie telefonu jest zabronione, należy go zawsze wyłączać. Korzystanie z telefonu podlega środkom bezpieczeństwa mającym na celu ochronę użytkowników i ich otoczenia.

Telefon oraz akcesoria należy zawsze traktować z dbałością i przechowywać je w czystym miejscu.

Ekran i obiektyw aparatu powinny być zachowane w czystości. Zabrudzony ekran lub obiektyw aparatu mogą spowolnić reakcję telefonu na działania użytkownika lub wpłynąć na jakość obrazu.

Należy czyścić telefon i jego akcesoria miękkim materiałem, np. ściereczką do czyszczenia okularów. Do czyszczenia nie należy używać alkoholu ani innych substancji żrących, ani też dopuszczać do przedostania się ich do wnętrza.

Nie należy wystawiać telefonu i akcesoriów na działanie otwartego płomienia lub zapalonych produktów tytoniowych.

Nie należy wystawiać telefonu ani jego akcesoriów na działanie płynów, zamoczenie lub wysoką wilgotność.

Nie należy upuszczać telefonu lub jego akcesoriów, rzucać nimi ani próbować ich wyginać.

Nie należy stosować silnych substancji chemicznych, rozpuszczalników ani aerozoli do czyszczenia telefonu i jego akcesoriów.

Nie należy malować telefonu ani jego akcesoriów.

Nie należy próbować demontować telefonu ani jego akcesoriów. Może to zrobić tylko uprawniony personel.

Nie należy umieszczać telefonu wewnątrz ani w pobliżu urządzeń grzewczych bądź pojemników wysokociśnieniowych, takich jak bojlera, kuchenki mikrofalowe lub rozgrzany sprzęt kuchenny. W przeciwnym razie telefon może ulec uszkodzeniu.

Należy zapoznać się z lokalnymi przepisami dotyczącymi utylizacji produktów elektronicznych.

Nie należy nosić telefonu w tylnej kieszeni, ponieważ może on ulec uszkodzeniu podczas siadania.

Bezpieczeństwo baterii

Korzystanie z niezgodnych baterii, ładowarek lub zasilaczy może uszkodzić urządzenie, skrócić jego żywotność albo spowodować pożar, wybuch lub inne zagrożenia.

Zalecany zakres temperatury pracy wynosi od 0°C do 35°C, a zakres temperatury przechowywania — od -20°C do +45°C. Ekstremalne temperatury mogą uszkodzić urządzenie oraz zmniejszyć pojemność i żywotność urządzenia i baterii.

OSTRZEŻENIE!

Nie zdejmuj pokrywy tylnej. Bateria nie jest wymienna. Usunięcie akumulatora może spowodować pożar lub eksplozję.

Nie wolno samodzielnie wymieniać baterii wbudowanej w urządzenie. Bateria może być wymieniana wyłącznie przez producenta lub autoryzowany serwis.

Nie należy umieszczać urządzenia ani baterii w pobliżu ani wewnątrz urządzeń grzewczych, takich jak kuchenki mikrofalowe, piece czy grzejniki. Należy trzymać urządzenie i baterię z dala od nadmiernego ciepła i bezpośredniego światła słonecznego. W przeciwnym wypadku urządzenie lub bateria może się przegrzewać i spowodować eksplozję, lub pożar.

Nie należy demontować, ścisnąć ani przebijać urządzenia, ponieważ może to spowodować eksplozję lub pożar.

Nie należy wrzucać urządzenia do ognia, ponieważ może to spowodować eksplozję.

Gdy bateria będzie w pełni naładowana, należy odłączyć ładowarkę. Przeładowywanie baterii może skrócić jego żywotność.

Jeśli urządzenie nie będzie używane przez dłuższy czas, należy naładować baterię do połowy, a następnie umieścić urządzenie w chłodnym, suchym miejscu.

Jeśli bateria ulegnie uszkodzeniu albo zacznie wykazywać oznaki spęcznienia lub wycieku, należy natychmiast przerwać użytkowanie urządzenia i skontaktować się z producentem lub jej autoryzowanym serwisem w celu jego wymiany.

Małe dzieci

Nie należy pozostawiać telefonu ani jego akcesoriów w zasięgu małych dzieci i nie należy pozwalać im się nim bawić. Mogłyby one odnieść obrażenia, spowodować obrażenia u innych lub przypadkowo uszkodzić telefon.

Telefon zawiera małe części o ostrych krawędziach, które mogą doprowadzić do obrażeń, a po ich odłączeniu mogą powodować ryzyko zakrztuszenia.

Rozmagnesowanie

W celu uniknięcia ryzyka rozmagnesowania nie należy przez dłuższy czas trzymać urządzeń elektronicznych lub nośników magnetycznych w pobliżu telefonu.

Wyładowania elektrostatyczne

Nie należy dotykać metalowych styków karty nano-SIM.

Antena

Nie należy bez potrzeby dotykać anteny.

Normalna pozycja użytkowa

Podczas wykonywania lub odbierania połączenia trzymaj telefon przy uchu, kierując dolną jego część w kierunku ust.

Poduszki powietrzne

Nie należy umieszczać telefonu w przestrzeni powyżej poduszki powietrznej lub w strefie jej otwarcia, ponieważ powietrze włączane jest do poduszki z wielką siłą, co może prowadzić do poważnych obrażeń. Przed rozpoczęciem jazdy samochodem schowaj telefon w dobrze zabezpieczonym miejscu.

Napady padaczkowe/ utrata przytomności

Telefon może emitować jasne lub błyskające światło. Niewielki odsetek ludzi może być podatny na utratę przytomności lub ataki padaczkowe (nawet jeśli nigdy przedtem ich nie doświadczyli) spowodowane oddziaływaniem błyskających światła lub wzorów ze światła, na przykład podczas grania w gry lub oglądania filmów. Jeśli w przeszłości dochodziło do ataków padaczkowych lub utraty przytomności, także wśród członków rodziny, należy skonsultować się z lekarzem. W celu ograniczenia ryzyka utraty przytomności lub ataków padaczkowych należy używać telefonu w dobrze oświetlonym pomieszczeniu i robić częste przerwy.

Urazy spowodowane powtarzającym się napięciem mięśni

Aby zminimalizować ryzyko wystąpienia urazu wskutek powtarzającego się napięcia podczas pisania wiadomości lub grania w gry w telefonie:

Nie należy chwycić telefonu zbyt mocno.

Przycisków należy dotykać lekko.

Warto korzystać ze specjalnych funkcji, które mają na celu zminimalizowanie ilości naciskanych przycisków, takich jak szablony wiadomości i predykcyjne wpisywanie tekstu.

Należy robić sobie częste przerwy na ćwiczenia rozciągające i odpoczynek.

Połączenia alarmowe

Ten telefon, jak każdy inny telefon bezprzewodowy, działa dzięki sygnałom radiowym, przez co nie może zagwarantować skutecznego połączenia we wszystkich warunkach. W związku z tym nie można polegać wyłącznie na telefonie bezprzewodowym do komunikacji w sytuacjach nagłych.

Duży hałas

Telefon może wydawać głośne dźwięki, które mogą powodować uszkodzenia słuchu. Przez rozpoczęciem korzystania ze słuchawek, zestawu słuchawkowego Bluetooth lub innych urządzeń dźwiękowych należy ściszyć telefon.

Nagrzewanie się telefonu

W trakcie ładowania baterii lub normalnego użytkowania telefon może się nagrzewać.

Bezpieczeństwo urządzeń elektrycznych

Akcesoria

Należy używać wyłącznie zatwierdzonych akcesoriów.

Nie podłączać niezgodnych produktów ani akcesoriów.

Należy uważać, aby metalowe przedmioty, takie jak monety lub breloczki, nie dotykały gniazda ładowania ani nie powodowały jego zwarcia. Nie wolno przekłuwać powierzchni telefonu ostrymi przedmiotami.

Połączenie z pojazdami

W przypadku podłączania interfejsu telefonu do instalacji elektrycznej pojazdu należy zasięgnąć fachowej porady.

Produkty wadliwe i uszkodzone

Nie należy próbować demontować telefonu ani jego akcesoriów. Konserwacje i naprawy telefonu oraz jego akcesoriów może wykonywać wyłącznie wykwalifikowany personel techniczny. Jeżeli telefon (lub akcesoria) został zanurzony w wodzie, przebity lub upuszczony ze znacznej wysokości, nie należy z niego korzystać do czasu jego sprawdzenia w autoryzowanym centrum serwisowym.

Zakłócenia spowodowane falami radiowymi

Ogólne informacje dotyczące zakłóceń

Należy zachować ostrożność podczas korzystania z telefonu w pobliżu aparatury medycznej, takiej jak rozruszniki serca lub aparaty słuchowe.

Skonsultuj się z lekarzem i producentami urządzeń w celu ustalenia, czy działanie telefonu może zakłócać funkcjonowanie urządzeń medycznych.

Rozruszniki serca

Aby uniknąć potencjalnych zakłóceń, producenci rozruszników serca zalecają minimalną odległość 15 cm pomiędzy telefonem komórkowym a rozrusznikiem serca. W tym celu należy używać telefonu przy uchu przeciwległym do rozrusznika serca i nie nosić go w kieszeni na piersi.

Aparaty słuchowe

Osoby noszące aparaty słuchowe lub posiadające implanty słuchowe mogą doświadczać dźwięków zakłócających podczas korzystania z urządzeń bezprzewodowych lub gdy takie urządzenie znajduje się w pobliżu.

Poziom zakłóceń zależy od rodzaju urządzenia słuchowego oraz odległości od źródła zakłóceń. Zwiększenie odległości pomiędzy nimi może ograniczyć poziom zakłóceń. Można poradzić się producenta aparatu słuchowego w celu omówienia alternatywnych rozwiązań.

Sprzęt medyczny

Należy wyłączyć urządzenie bezprzewodowe, gdy jest to wymagane w budynkach szpitali, klinik lub ośrodków zdrowia. Wymogi te mają zapobiegać możliwym zakłóceniom pracy czulej aparatury medycznej.

Samolot

Należy wyłączyć urządzenie bezprzewodowe na każdorazową prośbę obsługi lotniska lub personelu samolotu.

Należy skonsultować się z personelem linii lotniczych w kwestii korzystania z urządzeń bezprzewodowych na pokładzie samolotu i włączyć tryb samolotowy w telefonie przy wejściu na pokład samolotu.

Zakłócenia w pojazdach

Należy pamiętać, że z powodu możliwych zakłóceń działania sprzętu elektronicznego niektórzy producenci pojazdów zabraniają używania telefonów komórkowych, chyba że na wyposażeniu znajduje się zestaw do rozmów niewymagający obsługi ręcznej z zewnętrzną anteną.

Obszary zagrożone wybuchem

Stacje paliw i materiały wybuchowe

W miejscach zagrożonych wybuchem należy przestrzegać wszystkich znaków nakazujących wyłączenie urządzeń bezprzewodowych, takich jak telefon lub inny sprzęt radiowy.

Strefy potencjalnego występowania materiałów wybuchowych obejmują miejsca przechowywania paliwa, niższe pokłady statków, instalacje przesyłu i przechowywania paliw oraz materiałów chemicznych, miejsca gdzie powietrze zawiera substancje chemiczne lub cząsteczki, takie jak ziarno, pył czy proszki metalowe.

Detonatory i miejsca detonacji

Należy wyłączyć telefon komórkowy lub urządzenie bezprzewodowe, będąc w strefie detonacji lub w obszarach, w których umieszczone oznaczenia nakazują wyłączenie „aparatury nadawczo-odbiorczych” lub „urządzeń elektronicznych”, aby uniknąć zakłócenia działań detonacyjnych.

Dane techniczne

Obsługiwane przez testowany sprzęt moduły radiowe	GSM 900/1800 WCDMA 850/900/2100 Pasma LTE 1/3/5/7/8/20/28/34/38/40/41 Pasma 5G NR 1/3/5/7/8/20/28/38/40/41/77/78 Wi-Fi 2,4 G Wi-Fi 5G Bluetooth
Maksymalna moc wyjściowa fal radiowych	GSM900: 32,5 dBm GSM1800: 29,5 dBm WCDMA 850/900/2100: 24 dBm Pasma LTE 1/3/5/8/34/38/40: 24,5 dBm Pasma LTE 7/20/28: 24 dBm Pasma LTE 41: 26,5 dBm Pasma 5G NR 1: 25 dBm Pasma 5G NR 3/5/7/8/20/28/38/40: 24 dBm Pasma 5G NR 41: 27 dBm Pasma 5G NR 77/78: 26,5 dBm Wi-Fi (2,4G): 20 dBm Wi-Fi (5G): 20 dBm Bluetooth: 18 dBm

Ostrzeżenie WE

Ostrzeżenie dotycząca baterii

Używanie niewłaściwego rodzaju baterii grozi wybuchem.

Zutylizuj zużyte baterie zgodnie z zaleceniami.

Nie wrzucaj baterii do ognia ani gorącego pieca i nie zgniataj mechanicznie ani nie przecinaj baterii. Może to spowodować wybuch.

Pozostawienie baterii w bardzo wysokiej temperaturze otoczenia może spowodować wybuch lub wyciek łatwopalnej cieczy lub gazu.

Poddanie baterii działaniu bardzo niskiego ciśnienia powietrza może doprowadzić do wybuchu lub wycieku łatwopalnej cieczy lub gazu.

Właściwe korzystanie

Urządzenie może być używane tylko we właściwym miejscu, jak opisano w niniejszej instrukcji. Jeśli to możliwe, nie dotykaj obszaru anteny urządzenia.

Nie należy korzystać z urządzenia w środowisku, w którym występują skrajne temperatury, niższe od -10°C lub wyższe od $+40^{\circ}\text{C}$.

Urządzenie należy ładować w temperaturze od 0°C do $+40^{\circ}\text{C}$.

Wyrzucanie zużytego urządzenia

	<ol style="list-style-type: none">1. Jeżeli produkt oznaczony jest symbolem przekreślonego kosza na śmieci, oznacza to, że produkt ten podlega dyrektywie 2012/19/UE Parlamentu Europejskiego.2. Wszystkie urządzenia elektryczne należy oddzielać od odpadów komunalnych i wyrzucać tylko do wyznaczonych pojemników zatwierdzonych przez administrację państwową lub władze lokalne.3. Prawidłowe wyrzucenie zużytego urządzenia zapobiega potencjalnym zagrożeniom dla środowiska i życia ludzkiego.
--	---

Niniejszym informujemy, iż głównym celem ustawy z dnia 11 września 2015 r. o zużytych sprzęcie elektrycznym i elektronicznym jest ograniczenie ilości odpadów powstałych ze sprzętu oraz zapewnienie odpowiedniego poziomu zbierania, odzysku i recyklingu zużytego sprzętu oraz zwiększenie świadomości społecznej o jego szkodliwości dla środowiska naturalnego, na każdym etapie użytkowania sprzętu elektrycznego i elektronicznego.

Mając na uwadze powyższe należy wskazać, iż w powyższym procesie gospodarstwa domowe spełniają bardzo ważną rolę w przyczynianiu się do ponownego użycia i odzysku, w tym recyklingu, zużytego sprzętu.

Stosownie do art. 36 ww. ustawy użytkownik sprzętu przeznaczonego dla gospodarstw domowych jest obowiązany do oddania zużytego sprzętu zbierającemu zużyty sprzęt.

Tym samym użytkownik powinien:

a) Przekazać sprzęt jednostkom prowadzącym zbiórkę zużytego sprzętu. Szczegółowe informacje o tych jednostkach można uzyskać na stronie internetowej gminy właściwej dla użytkownika lub

b) Kupując nowy sprzęt może pozostawić stary sprzęt w punkcie sprzedaży. Sprzedawcy detaliczni i sprzedawcy hurtowi są zobowiązani są nieodpłatnego przyjęcia zużytego sprzętu w ilości nie większej niż sprzedawany nowy sprzęt, jeżeli zużyty sprzęt jest tego samego rodzaju.

Pamiętać należy, iż prawidłowa utylizacja sprzętu umożliwia zachowanie cennych zasobów i uniknięcie negatywnego wpływu na zdrowie i środowisko, które może być zagrożone przez nieodpowiednie postępowanie z odpadami i składnikami niebezpiecznymi.

Aby uzyskać informacje w sprawie recyklingu tego urządzenia zgodnie z dyrektywą WEEE, wyślij wiadomość e-mail na adres weee@zte.com.cn

DEKLARACJA ZGODNOŚCI UE



Niniejszym firma ZTE Corporation deklaruje, że urządzenie radiowe NX741J jest zgodne z dyrektywą 2014/53/UE.

Pełny tekst deklaracji zgodności UE jest dostępny pod adresem <https://certification.ztedevices.com>

Urządzenie to może być użytkowane wyłącznie w pomieszczeniach przy korzystaniu z pasma częstotliwości od 5150 do 5350 MHz.

	AT	BE	BG	HR	CY	CZ	DK
	EE	FI	FR	DE	EL	HU	IE
	IT	LV	LT	LU	MT	NL	PL
	PT	RO	SK	SI	ES	SE	UK(NI)
	NO	IS	LI	CH	TR		

Zgodność z ErP

Jeśli opakowanie zawiera ładowarkę, jest ona zgodna z Dyrektywą o produktach związanych z energią (ErP) 2009/125/WE Parlamentu Europejskiego i Rady.

Szczegółowe informacje dotyczące ErP są dostępne w witrynie internetowej ZTE: <https://certification.ztedevices.com>.

Zgodność z unijnym aktem w sprawie danych

Poszanowanie uzasadnionych praw użytkowników z Unii Europejskiej do dostępu do danych generowanych przez niniejsze urządzenie, zgodnie z aktem w sprawie danych (rozporządzenie UE 2023/2854), stanowi zasadę zgodności, którą firma ZTE stosuje przy projektowaniu produktów i usług. Użytkownik ma prawo do uzyskania informacji na temat danych generowanych przez to urządzenie oraz może zwrócić się do firmy ZTE z prośbą o realizację swoich praw wynikających z przepisów dotyczących dostępu, udostępniania i przesyłania danych. Szczegółowe informacje na temat metod pozyskiwania danych oraz instrukcji obsługi znajdują się na stronie: <https://www.zte.com.cn/global/article/acknowledge.html>. Użytkownik znajdzie tam następujące informacje:

1. Informacje ogólne dotyczące danych dotyczących całej linii produktowej;
2. Konkretny typ danych generowanych przez to urządzenie (różne produkty w zależności od funkcji generują określone dane).

Załącznik

Zakres wagowy surowców krytycznych i materiałów istotnych dla środowiska:

Kobalt w baterii: >5 g

Tantal w kondensatorach: <0,05 g

Neodym:

w głośniku: 0,05~0,2 g

w silniku wibracyjnym: <0,05 g

w innych magnesach: <0,05 g

Złoto: <0,02 g

Procent zawartości pochodzącej z recyklingu dla wyrobu lub jego części::

Metal: 0,3%

Szkło: 7,7%

Stop aluminium: 0,5%

Bateria: 29,8%

Tworzywo sztuczne: 7,4%

Metal + tworzywo sztuczne: 14,5%

Tworzywo sztuczne + metal: 12,5%

Miedź: 2,5%

Stal nierdzewna: 1,4%

PCB: 6,6%

Wskaźnik możliwości recyklingu: 83,2%

Minimalna wytrzymałość baterii w liczbie cykli:
1000 cykli (pozostaje 80% mocy)

Urządzenie ma klasę ochrony IP68 oraz IP69 w zakresie odporności na kurz i wodę.

Puhelimesi tunteminen

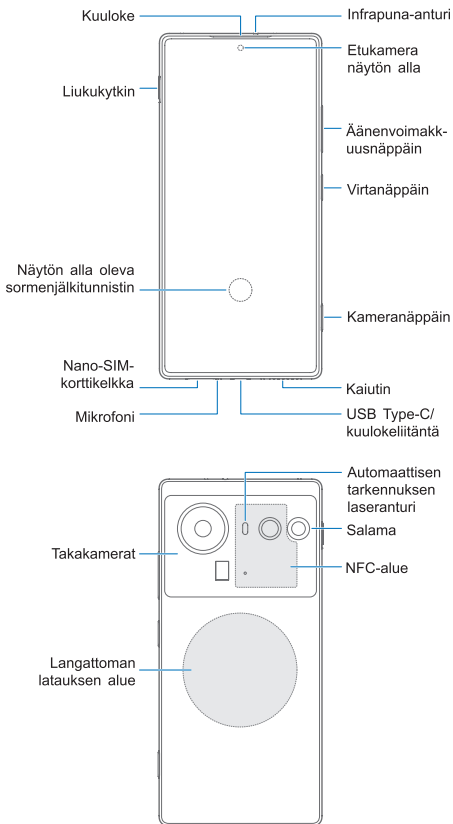

Näkymä edestä: Infrapuna-anturi on yläreunassa. Kuuloke ja näytön alla oleva etukamera ovat toinen toisensa alapuolella etupaneelin yläosassa keskellä. Liukukytkin sijaitsee vasemmassa yläkulmassa, ja oikealta puolelta löytyvät ylhäältä alas Äänenvoimakkuusnäppäin, Virtanäppäin ja Kameranäppäin. Näytön alla oleva sormenjälkitunnistin on näytön alemman puoliskon keskellä. Alareunasta vasemmalta oikealle löytyvät nano-SIM-korttikelkka, mikrofoni, USB Type-C/kuulokeliitäntä ja kaiutin.

Näkymä takaa: Takakamerat sijaitsevat takapaneelin yläosassa. Oikeassa yläkulmassa on salama. Automaattisen tarkennuksen laseranturi sijaitsee pääkameran oikealla puolella. Ja NFC-alue on takapaneelin yläosan oikeassa reunassa.

Puhelimesi tukee 2,4 GHz:n, 5 GHz:n ja 6 GHz:n Wi-Fi-yhteyttä.

Puhelimesi määrittäminen

HUOMAUTUS:

Sokeat tai heikkonäköiset käyttäjät tarvitsevat toisen henkilön apua SIM-kortin asettamisessa ja järjestelmän alkuasennuksessa.

Nano-SIM-kortin(t) voi(vat) poistaa ja asettaa paikalleen, kun puhelimeen on kytketty virta.

VAROITUS!

Älä käytä muunlaisia SIM-kortteja äläkä standardista poikkeavia, SIM-kortista leikattuja nano-SIM-kortteja, jotta puhelin ei vahingoittuisi. Saat standardinmukaisen nano-SIM-kortin palveluntarjoajaltasi.

1. Työnnä korttikelkan avaustyökalun kärki kelkan reikään.

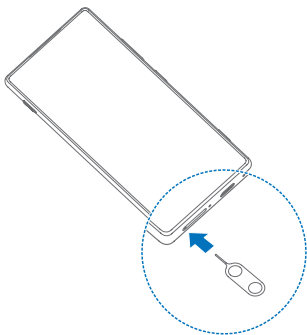

2. Vedä korttikelkka ulos ja aseta nano-SIM-kortti(t) tasaisesti kelkan jommallekummalle puolelle kuvan osoittamalla tavalla. Liu'uta kelkka varovasti takaisin paikalleen.

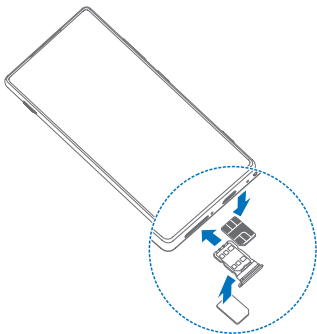

HUOMAUTUS:

Käytä pakkauksessa toimitettua kelkan poistotyökalua. Muutoin korttikelkka ei välttämättä poistu. Jos kaksi nano-SIM-korttia on asennettu, molemmat kortit voivat muodostaa yhteyden 5G-verkkoon, ja mobiilidataa voi käyttää kummallakin kortilla.

VAROITUS:

Älä koskaan vaihda mukana toimitettua korttikelkan poistotyökalua työkalua teräviin esineisiin. Varmista, että korttikelkan avaustyökalu on kohtisuorassa reikään nähden. Muutoin puhelin saattaa vahingoittua. Älä aseta kelkan poistotyökalua puhelimen muihin reikiin. Se voi vahingoittaa laitetta ja johtaa takuun mitätöitymiseen.

Puhelimen lataaminen

Puhelimesi akussa pitäisi olla riittävästi virtaa puhelimen käynnistämiseen, signaalin etsimiseen ja muutamaan puheluun. Lataa akku täyteen mahdollisimman pian.

HUOMAUTUS:

Laturin antaman tehon on oltava vähintään 15 wattia, jonka tämä laite tarvitsee, ja enintään 80 wattia, jotta enimmäislatausnopeus saavutetaan. Tämä laite tukee USB PD -pikalatausta.

VAROITUS!

Käytä vain yhteensopivia latureita ja USB Type-C -kaapeleita. Muiden kuin yhteensopivien lisävarusteiden käyttäminen voi vahingoittaa puhelinta tai aiheuttaa akun räjähdyksen.

VAROITUS!

Älä irrota takakantta. Akku ei ole irrotettavissa. Irrottaminen voi aiheuttaa tulipalon tai räjähdyksen.

1. Yhdistä laturi latausliitintään.

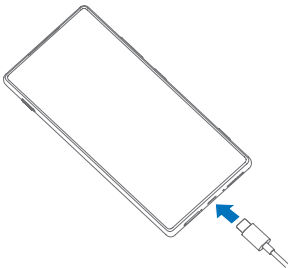

2. Yhdistä laturi vakiomalliseen vaihtovirtapistoraasiaan.

3. Irrota laturi, kun akku on ladattu täyteen.

📌 HUOMAUTUS:

Jos akun varaustaso on erittäin alhainen, puhelinta ei voi välttämättä käynnistää, vaikka se on latauksessa. Siinä tapauksessa yritä käynnistää puhelin vasta, kun akku on ladattu vähintään 20 minuuttia. Ota yhteyttä asiakaspalveluun, jos puhelin ei käynnisty lataamisen jälkeen.

📌 HUOMAUTUS:

Jos langaton lataus on hidasta tai ei toimi ollenkaan, poista suojakuori ja yritä uudelleen.



📌 HUOMAUTUS:

Pakkaukseen ei ympäristösyistä välttämättä sisälly laturia. Laitetta voidaan ladata useimpien USB-virtasovittimien ja USB Type-C -pistokkeella varustetun kaapelin avulla.

Puhelimesi virran kytkeminen päälle/pois päältä

Varmista ennen käynnistämistä, että akku on ladattu.

Käynnistä puhelimesi pitämällä **Virtanäppäintä** painettuna.

Sammuta laite pitämällä **Virtanäppäintä** painettuna, kunnes Virta pois päältä/Virta päälle -valikko tulee näkyviin, kosketa  **Virta pois päältä** ja kosketa sitten  **Virta pois päältä** uudelleen.

HUOMAUTUS:

Jos näyttö jumiutuu tai reagointi kestää liian kauan, kokeile käynnistää puhelin uudelleen painamalla **Virtanäppäintä** yli 10 sekuntia.

Puhelimesi herättäminen

Puhelimesi siirtyy automaattisesti lepotilaan tietyn ajan kuluttua, kun sitä ei käytetä. Näytön kytkeminen pois päältä säästää virtaa, ja näppäimet lukittuvat estämään tahattomat toiminnot.

Voit palauttaa puhelimesi käyttötilaan käynnistämällä näytön ja poistamalla näppäinten lukituksen.

1. Kytke näyttö päälle painamalla **Virtanäppäintä**.
2. Pyyhkäise näytöllä ylöspäin.

HUOMAUTUS:

Jos olet asettanut puhelimeesi kasvon- tai sormenjälkitunnistuksen, lukituksen poistokuvion, PIN-koodin tai salasanan, näytön lukituksen saa avattua vain kasvojen tai sormenjäljen avulla, piirtämällä kuvion tai antamalla PIN-koodin tai

salasanan.

Sinisen valon vähentäminen

Aaltopituudeltaan 415-455 nm:n sinistä valoa pidetään haitallisena silmille. Se voi aiheuttaa epämukavuutta silmissä, estää melatoniinin muodostumista sekä vaikuttaa unen laatuun ja vuorokausirytmiiin. Tämän tuotteen tehtävä on vähentää sinistä säteilyenergiaa.

Silmien väsymisen välttämiseksi suositellaan, että sijoitat tuotteen sopivalle etäisyydelle silmistäsi ja lepäät 20 minuuttia katsomalla kauas kahden tunnin jatkuvan katselun jälkeen.

Ota silmien suojaus käyttöön avaamalla **Asetukset**-sovellus, koskettamalla **Näyttö**, koskettamalla **Silmien mukavuus** ja koskettamalla **Kytke päälle nyt**. Käytä **Kytke päälle automaattisesti** -asetusta ottaaksesi silmiensuojauksen käyttöön auringonlaskun ja -nousun välillä tai mukautettuna aikana. Lisäksi voit säätää suojaustehoa muuttamalla sinisen valon suodattimen voimakkuutta.

Akun tietojen tarkistaminen

Voit tarkistaa akun mitatun kunnan, akun valmistuspäivän, akun ensimmäisen käyttöpäivän ja akun täyteen lataus- ja tyhjenemisykliin määrän. Avaa **Asetukset**, kosketa **Akku** ja kosketa sitten **Akun kunto**.

Akun huoltovinkkejä

Puhelimessasi on useita asetuksia, jotka auttavat säästämään akkuvirtaa ja suojaamaan akkua. Voit noudattaa alla olevia vinkkejä.

Lyhennä näytön taustavalon päälläoloaikaa.

Vähennä näytön kirkkautta.

Vähennä näytön päivitystaajuutta.

Kytke Wi-Fi, Bluetooth, GPS ja automaattinen synkronointi pois päältä, kun niitä ei käytetä.

Käytä tummaa tilaa.

Säästä akkuvirtaa Optimoi akun käyttö -toiminnolla. Avaa **Asetukset**, kosketa **Akku** ja kosketa **Optimoi akun käyttö**.

Ota käyttöön Virransäästö- tai Ultravirransäästötila. Avaa **Asetukset**, kosketa **Akku** ja kosketa **Virransäästö / Ultravirransäästö**.

Hidasta akun pikalatausta ja purkamista alle 0 °C:n lämpötilassa. Avaa **Asetukset**, kosketa **Akku** ja kosketa **Äärimmäisen kylmä -tila**.

Optimoi automaattisen käynnistyksen toiminta, toissijaisen käynnistyksen toiminta ja sovellusten taustatoiminta säästääksesi akkuvirtaa. Avaa **Asetukset**, kosketa **Akku** ja kosketa **Sovellusten AI-ohjaus**.

Sulje automaattisesti sovellukset, joita ei ole käytetty pitkään aikaan. Avaa **Asetukset**, kosketa **Akku** ja kosketa **Lisää asetuksia**. Kosketa sitten **Skenaarion AI-optimointi** ja kytke **Optimoi, kun sovellus ei ole käytössä** -kytkin päälle.

Hallitse sovellusten toimintaa vähentääksesi virrankulutusta, kun puhelin on pitkään valmiustilassa. Avaa **Asetukset**, kosketa **Akku** ja kosketa **Lisää asetuksia**. Kosketa sitten **Skenaarion AI-optimointi** ja sitten **Lepotila**.

Voit ehkäistä akun käyttöikää lyhentävää yllilatautumista asettamalla puhelimen lopettamaan latauksen, kun akun varaustaso saavuttaa tason 80 %. Avaa **Asetukset**, kosketa **Akku** ja valitse sitten **80 %:n yläraja**.

Akun kunnon ylläpitämiseksi lataaminen loppuu automaattisesti, kun akku saavuttaa täyden latauksen. Jos puhelin pysyy kytkettynä latauslähteeseen, lataus jatkuu, kun akun varaustaso laskee alle 95 %:iin. Tämän syklin aikana akun näytetty varaustaso on 100 %. Tämä ominaisuus on oletusarvoisesti käytössä. Päästäksesi tähän ominaisuuteen, avaa **Asetukset**, kosketa **Akku** ja valitse sitten **Perus**.

Vältä akun lataamista korkeissa lämpötiloissa akun suojaamiseksi.

Irrota laturi pistorasiasta, kun akku on ladattu täyteen.

Käytä yhteensopivaa laturia lataustehon takaamiseksi.

Jos käytät laturin sijaan virtalähdettä, kuten tietokonetta, lataus voi olla hitaampaa pienemmän sähkövirran vuoksi.

Jos käytät puhelintasi latauksen aikana, akun täyteen lataaminen voi kestää kauemmin.

Saavutettavuus

Puhelimessasi on saavutettavuusvaihtoehtoja ja -palveluita, kuten näyttö, vuorovaikutussäätimet, kuvatekstit, ääni, ladattujen sovellusten ominaisuudet jne.

Päästäksesi esteettömyysominaisuuksiin, avaa **Asetukset**, kosketa **Ominaisuudet** ja kosketa sitten **Saavutettavuus**.

Tärkeimmät saavutettavuusominaisuudet ovat seuraavat:

Näyttö

Tekstin ja näytön koko: Säädä fontin kokoa ja paksuutta, valitse haluamasi näytön koko ja käytä suuren kontrastin tekstiä.

Värikorjaus: Värikorjaus ja harmaasävyasetukset auttavat puhelintasi kompensoimaan värisokeutta.

Värin käänteinen: Käännä näytön värit päinvastaiseksi ja sovelle kaikkeen, mukaan lukien media ja kuvat.

Tumma tila: Muuta näyttö tummaksi niin, että tummalla taustalla on valkoista tekstiä. Tämä vähentää näytön häikäisyn aiheuttamaa silmien ärsytystä yöllä.

Poista animaatiot: Vähennä näytön animaatiotehosteita, jotta voit keskittyä paremmin.

Suurennus: Suurennä näyttöä ja lähennä tiettyä aluetta.

Vuorovaikutussäätimet

Saavutettavuusvalikko: Ohjaa puhelintasi suuren näyttövalikon kautta. Voit lukita puhelimesi, säätää äänenvoimakkuutta ja kirkkautta, ottaa kuvakaappauksia ja paljon muuta.

Kosketa ja pidä -viive: Aseta näytön kosketuksen ja pidon tunnistusaika.

Aika ryhtyä toimiin: Valitse, kuinka pitkään tilapäisiä toimintakehoteviestejä näytetään.

Virtapainike lopettaa puhelun: Lopeta puhelu painamalla **Virtanäppäintä**, mikä nopeuttaa ja helpottaa puhelun lopettamista.

Automaattinen näytön kierto: Näyttö kääntyy automaattisesti, kun siirrät puhelinta pysty- ja vaaka-asennon välillä.

Tekstitykset: Tunnista puhe puhelimesta ja luo tekstitykset automaattisesti. Voit mukauttaa tekstitysten kokoa ja tyyliä, jotta niitä olisi helpompi lukea.

Ääni

Äänikuvaus: Kuunneltava kuvaus siitä, mitä näytöllä tapahtuu, videoissa, jotka tukevat tätä ominaisuutta.

Ilmoitusten salamavalo: Salamaa kameran tai näytön salamavalo ilmoittaaksesi saapuvasta ilmoituksesta tai hälytyksestä.

Äänen säätö: Toistaa sekä vasemman että oikean äänikanavan samanaikaisesti ääntä toistettaessa. Tai tasapainottaa vasemman ja oikean kanavan äänenvoimakkuudet.

Tekstistä puheeksi -lähtö: Muunna tekstisyöte ja toista ääni ääneen. Voit valita haluamasi puhesynteesimallin, kielen, puhenopeuden ja äänenkorkeuden.

Valitse puhuaksesi: Valitse tietyt kohdat näytöltäsi ja kuule, kun ne luetaan tai kuvaillaan ääneen.

Kytkimen käyttö: Vuorovaikuta puhelimesi kanssa yhden tai useamman ulkoisen kytkimen tai kasvojen eleiden avulla. Tämä ominaisuus voi olla hyödyllinen, jos et voi olla suorassa vuorovaikutuksessa puhelimesi kanssa.

TalkBack: Anna puhepalautetta, jonka avulla voit käyttää puhelinta katsomatta näyttöä. Tyypillisen kosketusvuorovaikutuksen sijaan voit navigoida puhelimesta puheyhteydellä.

 **HUOMAUTUS:**

Saavutettavuusominaisuudet voivat poiketa puhelimestasi ja muuttua puhelimen ohjelmistopäivitysten myötä. Katso oman puhelimesi tiedot.

JURIDISET TIEDOT

Copyright © 2025 Nubia Technology Co., Ltd.

Kaikki oikeudet pidätetään.

Mitään tämän julkaisun osaa ei saa lainata, jäljentää, kääntää tai käyttää missään muodossa tai millään tavalla, sähköisesti tai mekaanisesti, mukaan lukien valokopiointi ja mikrofilmaus, ilman Nubia Technology Co. Ltd.:n ennalta antamaa kirjallista lupaa.

Ilmoitus

Nubia Technology Co. Ltd. pidättää oikeuden korjata oppaan virheitä tai päivittää teknisiä tietoja ilman ennakoilmoitusta.

Tarjoamme älylaitteidemme käyttäjille asiakaspalvelua. Lisätietoja palveluista ja tuetuista tuotemalleista saat virallisesta sivustosta (osoitteessa www.ztedevices.com). Sivustossa olevat tiedot ovat ensisijaisia.

Vastuuvapauslauseke

Nubia Technology Co. Ltd. kieltää nimenomaisesti kaiken vastuun ohjelmiston luvattomista muutoksista aiheutuvista vioista ja vahingoista.

Tämän oppaan kuvat ja kuvakaappaukset saattavat poiketa todellisesta tuotteesta. Oppaan sisältö saattaa niin ikään poiketa todellisesta tuotteesta tai ohjelmistosta.

Tavaramerkit

nubia ja nubia-logot ovat Nubia Technology Co. Ltd.:n tavaramerkkejä.

Android™ on Google LLC:n tavaramerkki.

Bluetooth®-sanamerkki ja -logot ovat Bluetooth SIG, Inc:n omistamia rekisteröityjä tavaramerkkejä, ja Nubia Technology Co., Ltd. käyttää näitä tavaramerkkejä lisenssillä.



DTS-PATENTIT LÖYTYVÄT OSOITTEESTA
[HTTP://XPERI.COM/DTS-PATENTS/](http://xperi.com/dts-patents/).

VALMISTETTU DTS, INC.:N JA SEN
TYTÄRYHTIÖIDEN LISENSSILLÄ. DTS,
DTS:X, DTS:X-LOGO JA DTS:X ULTRA OVAT
REKISTERÖITYJÄ TAVARAMERKKEJÄ TAI
DTS, INC.:N JA SEN TYTÄRYHTIÖIDEN
TAVARAMERKKEJÄ YHDYSVALLOISSA JA/TAI
MUISSA MAISSA. © DTS, INC. LISENSSILLÄ.
KAIKKI OIKEUDET PIDÄTETÄÄN.



Kattaa yhden tai useamman patenttivaatimuksen
HEVC-patenteista, jotka on lueteltu osoitteessa
patentlist.accessadvance.com



Powered by



Snapdragon® ja Snapdragon Sound™ ovat
yhtiön Qualcomm Technologies Inc.:n ja/tai sen
tytäryhtiöiden tuotteita.

Snapdragon ja Snapdragon Sound ovat yhtiön Qualcomm Incorporatedin tavaramerkkejä tai rekisteröityjä tavaramerkkejä.

licensed by
Qualcomm

Tämä tuote käyttää tiettyjä patentoituja teknologioita, jotka yhtiö Qualcomm Incorporated on lisensoinut.





Qualcomm ja Licensed by Qualcomm -logo ovat yhtiön Qualcomm Incorporated tavaramerkkejä tai rekisteröityjä tavaramerkkejä.









Wi-Fi CERTIFIED 7™ ja Wi-Fi CERTIFIED 7 -logo ovat Wi-Fi Alliance®:n tavaramerkkejä.

Muut tavaramerkit ja tuotenimet ovat omistajiensa omaisuutta.

Tuotteen turvallisuustiedot

	Älä soita puheluita tai vastaa puhelimeen ajaessasi. Älä koskaan lähetä tekstiviestejä ajaessasi.
	Pidä puhelimesi vähintään 5 millimetrin päässä korvastasi tai vartalostasi, kun soitat tai vastaanotat puheluita.
	Pienet osat voivat aiheuttaa tukehtumisen.
	Puhelimestasi voi kuulua kova ääni.
	Ehkäise kuulovaurioita välttämällä pitkäjaksoista kuuntelua suurella äänenvoimakkuudella. Puhelintasi kannattaa pitää varoen korvan lähellä, kun kaiutin on käytössä.
	Vältä kontaktia magneettisten kohteiden kanssa.
	Älä säilytä puhelinta sydämentahdistimien tai muiden lääketieteellisten elektroniikkalaitteiden lähellä.
	Pidä puhelin ohjeiden mukaan sammutettuna sairaaloissa ja terveydenhoitolaitoksissa.
	Sammuta puhelin ohjeiden mukaisesti lentokoneissa ja lentoasemilla.

	Sammuta puhelin räjähdysherkkien materiaalien tai nesteiden lähellä.
	Älä käytä puhelinta huoltoasemilla.
	Puhelimestasi saattaa lähteä kirkas tai vilkkuva valo.
	Älä hävitä puhelintasi polttamalla.
	Vältä ääriämpötiloja.
	Älä kastele puhelinta. Pidä puhelimesi kuivana.
	Älä yritä purkaa puhelintasi.
	Käytä vain yhteensopivia lisävarusteita.
	Jos kyseessä on pistorasiaan yhdistettävä laite, pistorasian täytyy sijaita laitteen lähellä ja olla helposti käytettävissä.
	Älä käytä puhelintasi ensisijaisena hätäviestintälaitteena.

Radiotaajuusenergia (RF)

Yleinen radioaaltoja koskeva lausunto

Puhelimesi sisältää lähettimen ja vastaanottimen. Kun se on PÄÄLLÄ, se vastaanottaa ja lähettää radiotaajuusenergiaa. Kun puhut puhelimesiasi, puhelua ohjaava järjestelmä määrittää puhelimesi lähetystehon.

Ominaisabsorptionopeus (SAR)

Ominaisabsorptionopeus (SAR)

Mobiililaitteesi on radiolähetin ja -vastaanotin. Se on suunniteltu olemaan ylittämättä kansainvälisissä ohjeissa suositeltuja rajoja radioaalloille altistumiselle. Nämä suositusarvot on laatinut riippumaton tieteellinen organisaatio ICNIRP, ja niihin sisältyvien turvamarginaalien tarkoituksena on varmistaa kaikkien henkilöiden turvallisuus iästä ja terveydentilasta riippumatta.

Suosituksissa käytetään mittayksikkönä ominaisabsorptionopeutta eli SAR-arvoa. Langattomien laitteiden SAR-rajana on 2 W/kg. Tämän laitteen suurin testeissä mitattu SAR-arvo on ollut pään vierellä 1,591 W/kg* ja keholla 1,600 W/kg* 5 mm:n etäisyydellä. Mobiililaitteiden SAR-rajana on 4 W/kg raajojen (0 mm) osalta. Suurin laitteen testeissä mitattu SAR-arvo on ollut keholla 2,985 W/kg* 0 mm:n etäisyydellä. Koska mobiililaitteissa on useita eri toimintoja, niitä voidaan käyttää useissa eri käyttöasennoissa, esimerkiksi lähellä kehoa, kuten tässä oppaassa** kuvataan.

Koska SAR-arvo mitataan käyttämällä laitteen suurinta lähetystehoä, on laitteen todellinen SAR-arvo käyttötilanteessa yleensä edellä mainittuja arvoja pienempi. Tähän on syynä laitteen automaattisesti suorittama tehotason sopeuttaminen, jolla varmistetaan vain tarvittavan vähimmäistehon käyttö verkkoon pääsyä varten.

* Testeissä on noudatettu standardeja EN 50360, EN 50566, EN 50663, EN 62209-1 ja EN 62209-2.

** Lisätietoja löytyy tämän oppaan kohdasta, jossa käsitellään käyttöä keholla.

Käyttö keholla

Tärkeitä turvallisuustietoja altistumisesta radiotaajuussäteilylle (RF):

Puhelinta on käytettävä vähintään 5 mm:n etäisyydellä kehosta radiotaajuussäteilyn altistusta koskevien ohjeiden noudattamiseksi.

Jos ohjeita ei noudateta, radiotaajuussäteily saattaa ylittää asianmukaisten ohjeiden rajoitukset.

Radiotaajuuskentille (RF) altistumisen rajoittaminen

Maaailman terveystjärjestö (WHO) on määrittänyt seuraavat ohjeet henkilöille, jotka haluavat rajoittaa altistumistaan radiotaajuuskentille:

Varotoimet: Nykytutkimusten mukaan matkapuhelimen käyttö ei edellytä erityisiä varotoimia käyttäjältä. Jos haluat kuitenkin vähentää omaa tai lastesi altistumista radiotaajuuksille, voit lyhentää puheluiden kestoa tai käyttää handsfree-laitteita, jolloin matkapuhelinta ei tarvitse pitää pään ja kehon välittömässä läheisyydessä.

Lisätietoja aiheesta on Maailman terveystieteiden sivustossa osoitteessa <http://www.who.int/peh-emf> (WHO:n tietolomake 193: kesäkuu 2000).

Häiriötekijät

Ajaminen

Ajoneuvon kuljettajan on keskityttävä aina täysin ajamiseen onnettomuusvaaran vähentämiseksi. Puhelimen käyttö ajettaessa (myös handsfree-laitteen kanssa) voi häiritä keskittymistä ja aiheuttaa onnettomuuden. Noudata paikallisia lakeja ja säädöksiä, jotka rajoittavat langattomien laitteiden käyttöä ajon aikana.

Koneiden käyttäminen

Käyttäjän on keskityttävä aina täysin koneiden käyttämiseen onnettomuusvaaran vähentämiseksi.

Tuotteen käsittely

Yleinen lausunto käsittelemisestä ja käyttämisestä

Vastaa yksin puhelimesi käytöstä ja käytön seurauksista.

Sammuta puhelimesi aina, kun puhelimen käyttö on kielletty. Puhelimesi käyttöön sovelletaan turvatoimia, joilla suojataan käyttäjiä ja heidän ympäristöään.

Käsittele puhelintasi ja sen lisävarusteita huolellisesti ja säilytä sitä puhtaassa, pölyttömässä paikassa.

Pidä näyttö ja kameran linssi puhtaina. Lika näytössä tai kameran linssissä saattaa hidastaa puhelimen reagointia toimiisi tai heikentää kuvanlaatua.

Puhdista puhelimesi ja sen lisävarusteet pehmeällä materiaalilla, kuten silmälasien puhdistusliinalla. Älä käytä puhdistukseen alkoholia tai muita syövyttäviä aineita, äläkä anna niiden päästä puhelimen sisäpuolelle.

Älä altista puhelintasi tai sen lisävarusteita avotulelle tai sytytetyille tupakkatuotteille.

Älä altista puhelintasi tai sen lisävarusteita nesteille tai kosteudelle.

Älä pudota, heitä tai yritä taivuttaa puhelintasi tai sen lisävarusteita.

Älä käytä puhelimen tai sen lisävarusteiden puhdistamiseen voimakkaita kemikaaleja, puhdistusliuottimia tai aerosoleja.

Älä maalaa puhelintasi tai sen lisävarusteita.

Älä yritä purkaa puhelintasi tai sen lisävarusteita. Tämä on sallittua ainoastaan valtuutetuille henkilöille.

Älä aseta puhelintasi lämmityslaitteiden tai painesäiliöiden, kuten vedenlämmittimen tai mikroaaltouunin, sisään tai lähelle äläkä kuumien keittovälineiden lähelle. Muutoin puhelimesi saattaa vahingoittua.

Tarkista paikalliset elektroniikkalaitteiden hävittämistä koskevat säädökset.

Älä kuljeta puhelintasi takataskussa, koska se voi hajota istuutuessasi.

Akun turvallisuus

Jos käytetään sellaista akkua, laturia tai virtalähdettä, joka ei ole ZTE:n hyväksymä, se voi vahingoittaa laitettasi, lyhentää käyttöikää, aiheuttaa tulipalon, räjähdysriskin tai muita vaaroja.

Suosittelut käyttölämpötilat ovat 0-35 °C ja varastointilämpötilat -20-+45 °C. Hyvin matalat tai korkeat lämpötilat voivat vahingoittaa laitetta ja pienentää laitteen ja akun latauskapasiteettia ja käyttöikää.

VAROITUS!

Älä irrota takakantta. Akku ei ole irrotettavissa. Irrottaminen voi aiheuttaa tulipalon tai räjähdysriskin.

Älä vaihda laitteen sisäistä akkua itse tai korvaa sitä toisella. Akun saa vaihtaa ainoastaan ZTE tai ZTE:n valtuuttama palveluntarjoaja.

Älä aseta laitetta tai akkua lämmityslaitteiden, kuten mikroaaltouunien, uunien tai lämpöpatterien, sisälle tai lähelle. Pidä laite ja akku poissa liiallisesta kuumuudesta ja suorasta auringonvalosta. Muussa tapauksessa laite tai akku voi ylikuumentua ja aiheuttaa räjähdysriskin tai tulipalon.

Älä pura, purista tai puhko laitetta, sillä se voi aiheuttaa räjähdysriskin tai tulipalon.

Älä heitä laitetta tuleen räjähdysriskin välttämiseksi.

Irrota laturi, kun akku on ladattu täyteen. Ylilataus voi lyhentää akun kestoja.

Kun et käytä laitetta pitkään aikaan, lataa akun varaustila noin puoleen ja säilytä laitetta viileässä ja kuivassa paikassa.

Jos akku on vahingoittunut tai siinä on merkkejä pullistumisesta tai vuodosta, lopeta käyttö välittömästi ja ota yhteyttä ZTE:hen tai ZTE:n valtuuttamaan palveluntarjoajaan akun vaihtamista varten.

Pienet lapset

Älä jätä puhelintasi ja sen lisävarusteita pienten lasten ulottuville tai anna lasten leikkiä niillä. He voivat vahingoittaa itseään tai muita tai vioittaa puhelinta vahingossa.

Puhelimesi sisältää pieniä, teräväreunaisia osia, jotka voivat aiheuttaa vammoja tai irrota ja aiheuttaa tukehtumisvaaran.

Demagnetointi

Älä jätä puhelinta pitkäksi aikaa sähkölaitteiden tai magneettisten tietovälineiden lähelle, jotta puhelimesi ei demagnetoidu.

Staattinen purkaus (ESD)

Älä kosketa nano-SIM-kortin metallisia liitinpintoja.

Antenni

Älä koske antenniin tarpeettomasti.

Normaali käyttöasento

Kun puhut puhelimesiasi, pidä puhelinta korvalla sen alaosa suutasi kohti.

Turvatyynyt

Älä aseta puhelinta turvatyynyn yläpuolelle tai sen aukeamisalueelle, koska turvatyyny täyttyy voimakkaasti ja puhelin voi aiheuttaa vakavia vammoja. Aseta puhelin turvalliseen paikkaan ennen kuin lähdet ajamaan ajoneuvolla.

Sairaskohtaus/Tajunnanmenetys

Puhelimestasi voi lähteä kirkas tai vilkkuva valo. Pieni osa ihmisistä voi olla alttiita esimerkiksi videopelien tai television vilkkuvien valojen tai valokuviodien aiheuttamille tajunnanmenetyksille tai kohtauksille (vaikka niitä ei olisi ilmennyt aiemmin). Jos olet kärsinyt kohtauksista tai tajunnanmenetyksistä tai sukulaisillasi on ollut tällaisia oireita, kysy lääkäriltäsi neuvoa. Voit vähentää tajunnanmenetysten ja kohtausten riskiä käyttämällä puhelintasi hyvin valaistussa tilassa ja pitämällä säännöllisiä taukoja puhelimen käytöstä.

Toistuvat rasitusvammat

Toistuvien rasitusvammojen (RSI) välttäminen viestien kirjoittamisen tai puhelimellasi pelaamisen yhteydessä:

Älä purista puhelinta liian tiukasti.

Paina painikkeita kevyesti.

Käytä erityistoimintoja, jotka vähentävät näppäinpainalluksia, kuten viestipohjia ja ennakoivaa tekstinsyöttöä.

Venyttelä ja lepää tarpeeksi usein.

Hätäpuhelut

Tämä puhelin, kuten muutkin langattomat puhelimet, käyttää radiosignaaleja, joiden yhteyttä ei voida taata kaikissa olosuhteissa. Älä siksi käytä langatonta puhelinta ainoana hätäviestintälaitteena.

Kova ääni

Puhelimesta voi kuulua kovia ääniä, jotka voivat vahingoittaa kuuloa. Vähennä äänenvoimakkuutta, ennen kuin käytät kuulokkeita, Bluetooth-stereokuulokkeita tai muita äänilaitteita.

Puhelimen kuumeneminen

Puhelimesi saattaa lämmetä latauksen ja normaalin käytön aikana.

Sähköturvallisuus

Lisävarusteet

Käytä vain hyväksytyjä lisävarusteita.

Älä yhdistä puhelimeen yhteensopimattomia tuotteita tai lisävarusteita.

Varmista, että metalliesineet, kuten kolikot tai avaimenperät, eivät pääse kosketuksiin latausliitännän kanssa tai aiheuta siihen oikosulkua. Älä puhkaise puhelimen pintaa terävillä esineillä.

Liitäntä ajoneuvoihin

Kysy neuvoa ammattilaiselta, ennen kuin liität puhelimen ajoneuvon sähköjärjestelmään.

Vialliset ja vahingoittuneet tuotteet

Älä yritä purkaa puhelinta tai sen lisävarusteita. Vain valtuutetut henkilöt saavat huoltaa tai korjata puhelimen ja sen lisävarusteet. Jos puhelimesi (tai sen lisävaruste) on uponnut veteen, puhjennut tai pudonnut korkealta, älä käytä sitä, ennen kuin valtuutettu huoltokeskus on tarkistanut sen.

Radiotaajuushäiriöt

Yleinen lausunto häiriöistä

Ole varovainen käyttäessäsi puhelintasi henkilökohtaisten lääkinällisten laitteiden, kuten sydämentahdistimien ja kuulolaitteiden, läheisyydessä.

Selvitä lääkäriltä ja laitteiden valmistajilta, häiritseekö puhelimesi käyttö lääkinällisten laitteiden toimintaa.

Sydämentahdistimet

Sydämentahdistimien valmistajat suosittelevat, että matkapuhelinta käytetään vähintään 15 cm:n päässä sydämentahdistimesta, jotta puhelin ei häiritse tahdistinta. Käytä puhelinta siksi vastakkaisella korvalla tahdistimeen nähden äläkä kuljeta sitä rintataskussa.

Kuulolaitteet

Kuulolaitetta tai muuta sisäkorvaistutetta käyttävät henkilöt saattavat kuulla häiritsevää melua käyttäessään langattomia laitteita tai ollessaan langattoman laitteen lähellä.

Häiriön määrä määräytyy kuulolaitteen tyypin ja häiriön aiheuttajan etäisyyden mukaan. Häiriöt saattavat vähentyä, kun laitteita viedään kauemmas toisistaan. Voit myös keskustella vaihtoehtoista kuulolaitteesi valmistajan kanssa.

Lääketieteelliset laitteet

Sammuta langaton laitteesi pyydettyäessä sairaaloissa, klinikoilla ja muissa terveydenhoitolaitoksissa. Pyyntöillä pyritään estämään häiriöitä herkissä lääketieteellisissä laitteissa.

Lentokone

Kytke langaton laitteesi pois päältä, kun lentokentän tai -yhtiön henkilökunta pyytää sitä.

Kysy lentoyhtiön henkilökunnalta langattomien laitteiden käytöstä lentokoneessa ja ota lentokonetila käyttöön puhelimesiasi, kun siirryt lentokoneeseen.

Häiriöt ajoneuvoissa

Huomioi, että matkapuhelimet saattavat häiritä sähkölaitteiden toimintaa, minkä vuoksi jotkin ajoneuvovalmistajat kieltävät matkapuhelinten käytön ajoneuvoissaan, ellei käytössä ole handsfree-sarjaa, jossa on ulkoinen antenni.

Räjähdyshalut alueet

Huoltoasemat ja räjähdysherkät ympäristöt

Kun olet räjähdysherkässä ympäristössä, sammuta ohjeiden mukaisesti kaikki langattomat laitteet, kuten puhelimesi ja muut radiolaitteet.

Mahdollisesti räjähdysalttiita alueita ovat tankkausalueet, alueet laivoissa kannen alapuolella, polttoaineen tai kemikaalien siirto- tai varastointitilat ja alueet, joissa ilma sisältää kemikaaleja tai hiukkasia, kuten rakeita, pölyä tai metallijauheita.

Räjätysnallit ja -alueet

Kytke mobiililaite tai muu langaton laite pois päältä ollessasi räjäytysalueella tai alueilla, jolla opasteet ohjeistavat katkaisemaan virran kaksisuuntaisista radioista tai elektroniikkalaitteista, jotta näistä ei aiheudu häiriöitä räjäytystöille.

Tekniset tiedot

<p>EUT:n testaama radiosovellus</p>	<p>GSM 900/1800 WCDMA 850/900/2100 LTE-kaista 1/3/5/7/8/20/28/34/38/40/41 5G NR -kaista 1/3/5/7/8/20/28/38/40/41/77/78 Wi-Fi 2,4G Wi-Fi 5G Bluetooth</p>
<p>RF-taajuuden enimmäisarvot</p>	<p>GSM900: 32,5 dBm GSM1800: 29,5 dBm WCDMA 850/900/2100: 24 dBm LTE-kaista 1/3/5/8/34/38/40: 24,5 dBm LTE-kaista 7/20/28: 24 dBm LTE-kaista 41: 26,5 dBm 5G NR -kaista 1: 25 dBm 5G NR -kaista 3/5/7/8/20/28/38/40: 24 dBm 5G NR -kaista 41: 27 dBm 5G NR -kaista 77/78: 26,5 dBm Wi-Fi (2,4G): 20 dBm Wi-Fi (5G): 20 dBm Bluetooth: 18 dBm</p>

CE-varoitus

Akkuvaroitus

Räjähdyksvaara, jos akku korvataan väärentyyppisellä akulla.

Käytetty akku on hävitettävä ohjeiden mukaisesti.

Akkua ei saa hävittää heittämällä sitä avotuleen tai kuumaan uuniin, eikä sitä saa murskata tai leikata mekaanisesti. Tämä voi aiheuttaa räjähdyksen.

Akun jättäminen erittäin korkean lämpötilan ympäristöön voi aiheuttaa räjähdyksen tai syttyvien nesteiden tai kaasujen vuodon.

Erittäin alhaiselle ilmanpaineelle altistunut akku voi aiheuttaa räjähdyksen tai helposti syttyvän nesteen tai kaasun vuodon.



Oikea käyttö

Kuten käyttöoppaassa mainitaan, laitetta voi käyttää vain määritellyllä alueella. Mikäli mahdollista, älä koske laitteen antennialueeseen.

Älä vie puhelintasi paikkoihin, joiden lämpötila on alle -10 °C tai yli $+40\text{ °C}$.

Lataa puhelimesi vain $0\text{--}+40\text{ °C}$:n lämpötilassa.

Vanhan laitteen hävittäminen

 	<ol style="list-style-type: none">1. Jos tuotteessa on pyörillä olevan jäteastian symboli, jossa on rasti päällä, tuotteeseen sovelletaan EU-direktiiviä 2012/19/EU.2. Mitään sähkö- ja elektroniikkalaitteita ei saa hävittää kotitalousjätteen mukana, vaan ne tulee toimittaa asianmukaisiin keräyspisteisiin kansallisten tai paikallisten viranomaisten määräysten mukaisesti.3. Vanhan laitteen asianmukainen hävittäminen auttaa ennaltaehkäisemään mahdollisia kielteisiä ympäristö- ja terveysvaikutuksia.
---	---

Jos tarvitset lisätietoa tuotteen WEEE-direktiivin mukaisesta kierrätyksestä, voit lähettää sähköpostia osoitteeseen weee@zte.com.cn

EU-VAATIMUSTENMUKAISUUSVAKUUTUS



ZTE Corporation vakuuttaa, että radiolaitetyyppi NX741J on direktiivin 2014/53/EU mukainen.

Koko EU-vaatimustenmukaisuusvakuutus on luettavissa Internetissä osoitteessa:
<https://certification.ztedevices.com>

Laite on rajoitettu vain sisäkäyttöön, kun sitä käytetään 5 150-5 350 MHz:n taajuusalueella.

	AT	BE	BG	HR	CY	CZ	DK
	EE	FI	FR	DE	EL	HU	IE
	IT	LV	LT	LU	MT	NL	PL
	PT	RO	SK	SI	ES	SE	UK(NI)
	NO	IS	LI	CH	TR		

ErP-direktiivin vaatimustenmukaisuus

Jos pakettiin sisältyy laturi, se on Euroopan parlamentin ja neuvoston energiaan liittyvien tuotteiden direktiivin (ErP) 2009/125/EY mukainen.

Yksityiskohtaiset ErP-direktiivin tiedot ovat saatavilla ZTE:n verkkosivustolla
<https://certification.ztedevices.com>.

EU:n tietosuojalain vaatimustenmukaisuus

EU:n tietosuojalain (asetus (EU) 2023/2854) mukaisesti tämän laitteen tuottamiin tietoihin pääsyn oikeuttaminen EU-käyttäjille on yksi ZTE:n tuotteiden ja palvelujen suunnitteluun sisällytetty noudattamisperiaate. Sinulla on oikeus ymmärtää, mitä tietoja tämä laite tuottaa, ja voit pyytää ZTE:tä turvaamaan lailliset oikeutesi tietojen käyttöön, jakamiseen ja siirtämiseen liittyen. Yksityiskohtaiset tiedot tiedonkeruumenetelmistä ja käyttöohjeista löydät osoitteesta <https://www.zte.com.cn/global/article/acknowledge.html>. Saatavillasi on seuraavat tiedot:

1. Koko tuotevalikoiman tietoyhteenveto;
2. Tämän laitteen tuottamat tietotyypit (voivat vaihdella tuotteen toiminnallisuuden mukaan).

Liite

Kriittisten raaka-aineiden ja ympäristön kannalta olennaisten materiaalien painoalue:

Koboltti akussa: > 5 g

Tantaali kondensaattoreissa: < 0,05 g

Neodyymi:

kaiuttimessa: 0,05 g - 0,2 g

tärinämoottorissa: < 0,05 g

muissa magneeteissa: < 0,05 g

Kulta: < 0,02 g

Laitteen tai sen osan kierrätetyn sisällön prosenttiosuus:

Metalli: 0,3 %

Lasi: 7,7 %

Alumiiniseos: 0,5 %

Akku: 29,8 %

Muovi: 7,4 %

Metalli+muovi: 14,5 %

Muovi+Metalli: 12,5 %

Kupari: 2,5 %

Ruostumaton teräs: 1,4 %

PCB: 6,6 %

Kierrätettävyyssaste (Rcyc): 83,2 %

Akun vähimmäiskesto syklien määränä: 1 000 sykliä
(80 % virtaa jäljellä)

Laitteesi on luokiteltu pölyn- ja vedenkestävyydelle IP68- ja IP69-luokituksilla.

Короткий посібник користувача (uk)

Знайомство з телефоном

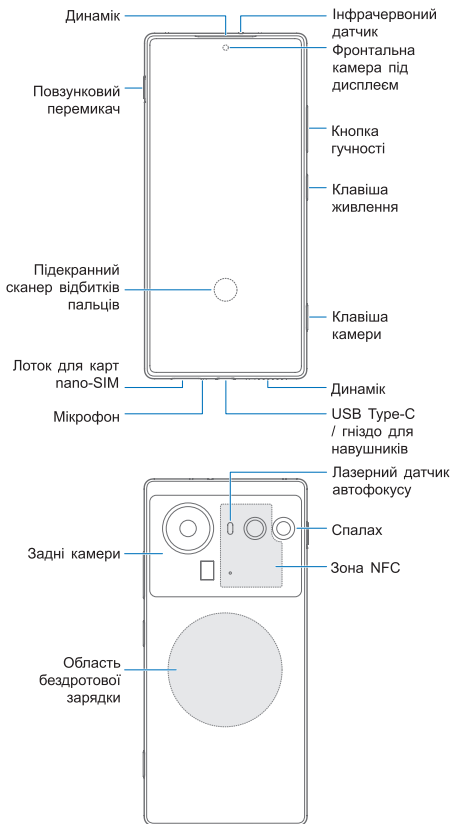

Вид спереду: Інфрачервоний датчик розташований зверху. Динамік і підекранна фронтальна камера розташовані один під одним у верхній центральній частині передньої панелі. Повзунковий перемикач розташований зліва вгорі, а справа зверху вниз розташовані кнопка гучності, клавіша живлення та клавіша камери. Підекранний сканер відбитків пальців розташовано в центрі нижньої частини екрана. Знизу зліва направо розташовані: лоток для карт nano-SIM, мікрофон, роз'єм USB Type-C / гніздо для навушників та динамік.

Вигляд ззаду: Задні камери розташовано у верхній частині задньої панелі. Справа вгорі розташований спалах. Лазерний датчик автофокусу знаходиться справа від основної камери. Зона NFC розташована в правій частині верхньої половини задньої панелі.

Ваш телефон підтримує Wi-Fi 2,4 ГГц, 5 ГГц та 6 ГГц.

Налаштування телефону

ПРИМІТКА:

Користувачам з порушеннями зору рекомендується звернутися по допомогу при встановленні SIM-картки та початковому налаштуванні системи.

Nano-SIM картки можна встановлювати або виймати при увімкненому телефоні.

УВАГА!

Щоб уникнути пошкодження телефону, не використовуйте SIM-картки інших типів або нестандартні nano-SIM картки, вирізані зі звичайних SIM-карток. Стандартну nano-SIM картку можна отримати у вашого оператора зв'язку.

1. Вставте наконечник інструмента для виймання в отвір на лотку для карток.

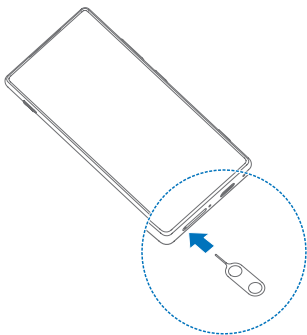

2. Витягніть лоток і розмістіть nano-SIM картки на будь-якій стороні лотка, як показано на малюнку. Обережно вставте лоток назад.

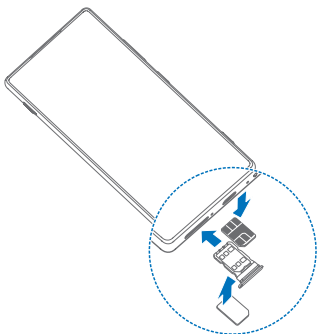

ПРИМІТКА:

Використовуйте інструмент для виймання лотка з комплекту постачання. Інакше лоток може не відкритися. При встановленні двох nano-SIM карток обидві картки можуть підключатися до мережі 5G, і будь-яку з них можна використовувати для мобільної передачі даних.

УВАГА:

Заборонено замінювати доданий інструмент гострими предметами. Переконайтеся, що інструмент розташований перпендикулярно отвору. Інакше можна пошкодити телефон. Не вставляйте інструмент в інші отвори телефону. Це може призвести до пошкодження пристрою та втрати гарантії.

Зарядка телефону

Заряду акумулятора вашого телефону має бути достатньо для ввімкнення пристрою, виявлення сигналу й здійснення кількох дзвінків. Рекомендується повністю зарядити акумулятор якомога швидше.

ПРИМІТКА:

Потужність зарядного пристрою має становити від 15 Вт (мінімум для даного пристрою) до 80 Вт (максимум) для досягнення максимальної швидкості зарядки. Пристрій підтримує швидку зарядку USB PD.

УВАГА!

Використовуйте тільки сумісні зарядні пристрої та кабелі USB Type-C. Використання несумісних аксесуарів може пошкодити телефон або призвести до вибуху акумулятора.

УВАГА!

Не знімайте задню кришку. Акумулятор незнімний. Спроба вилучення може призвести до займання або вибуху.

1. Підключіть адаптер до роз'єму для зарядки.

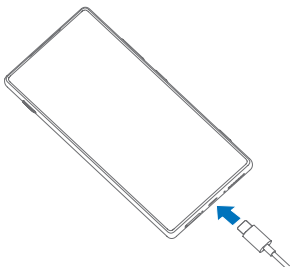

2. Підключіть зарядний пристрій до стандартної розетки змінного струму.
3. Від'єднайте зарядний пристрій, коли акумулятор буде повністю заряджено.

ПРИМІТКА:

При критично низькому заряді акумулятора телефон може не вмикатися навіть під час зарядки. У цьому випадку заряджайте телефон не менше 20 хвилин і спробуйте знову. Зверніться до служби підтримки, якщо телефон не вмикається після тривалої зарядки.

ПРИМІТКА:

Якщо бездротова зарядка працює повільно або не працює, зніміть захисний чохол і повторіть спробу.

ПРИМІТКА:



З екологічних міркувань зарядний пристрій може не входити до комплекту постачання. Пристрій можна заряджати від більшості USB-адаптерів живлення з кабелем USB Type-C.

Увімкнення/вимкнення телефону

Перед увімкненням переконайтеся, що акумулятор заряджений.

Натисніть і утримуйте клавішу **Живлення** для увімкнення телефону.

Для вимкнення натисніть і утримуйте клавішу **Живлення** до появи меню вимкнення/

перезавантаження, натисніть  **Вимкнути**, потім підтвердіть  **Вимкнення**.

ПРИМІТКА:

Якщо екран не реагує або працює занадто повільно, натисніть і утримуйте клавішу **Живлення** понад 10 секунд для перезавантаження.

Активація телефону

Телефон автоматично переходить у сплячий режим при бездіяльності. Екран вимикається для економії енергії, а клавіші блокуються для запобігання випадкових натискань.

Активувати телефон можна увімкненням екрана та розблокуванням клавіш.

1. Натисніть клавішу **живлення** для увімкнення екрана.
2. Проведіть вгору по екрану.

ПРИМІТКА:

При налаштованій перевірці за обличчям, відбитком пальця, графічним ключем, PIN-кодом або паролем потрібна відповідна розблокування екрана.

Зниження синього випромінювання

Синє світло з довжиною хвилі від 415 до 455 нм вважається шкідливим для очей. Воно може викликати дискомфорт очей, пригнічувати вироблення мелатоніну та негативно впливати на якість сну та циркадні ритми. Даний пристрій оснащений функцією зниження синього випромінювання.

Для запобігання втомі очей рекомендується тримати пристрій на оптимальній відстані від очей і робити 20-хвилинні перерви, дивлячись вдалину, після кожних двох годин безперервної роботи.

Для увімкнення захисту очей відкрийте **Налаштування**, виберіть **Екран**, потім **Комфорт для очей** і натисніть **Увімкнути зараз**. Функція **Увімкнути автоматично** активує захист очей від заходу до сходу сонця або у встановлений час. Також можна регулювати ступінь захисту, змінюючи інтенсивність фільтра синього світла.

Інформація про акумулятор

Доступна інформація про стан акумулятора, дату виробництва, дату першого використання та кількість повних циклів заряду-розряду. Відкрийте **Налаштування**, виберіть **Батарея**, потім **Стан батареї**.

Рекомендації з догляду за акумулятором

Телефон пропонує різні функції для економії та захисту акумулятора. Дотримуйтесь цих рекомендацій:

Скоротіть час роботи підсвітки екрана.

Зменшіть яскравість екрана.

Знизьте частоту оновлення екрана.

Вимикайте Wi-Fi, Bluetooth, GPS та автосинхронізацію, коли вони не потрібні.

Увімкніть темну тему.

Використовуйте функцію оптимізації витрати батареї. Відкрийте **Налаштування**, виберіть **Батарея** та **Оптимізація витрати батареї**.

Активуйте режим енергозбереження або ультра-енергозбереження. Відкрийте **Налаштування**, виберіть **Батарея** та **Режим енергозбереження / Ультра-енергозбереження**.

Сповільніть швидку зарядку та розряд при температурі нижче 0°C. Відкрийте **Налаштування**, виберіть **Батарея** та **Режим екстремального холоду**.

Оптимізуйте автозапуск, повторний запуск та фонову роботу додатків. Відкрийте **Налаштування**, виберіть **Батарея** та **AI-контроль додатків**.

Налаштуйте автоматичне закриття довго не використовуваних додатків. Відкрийте **Налаштування**, виберіть **Батарея** та **Додаткові налаштування**. Потім виберіть **AI-оптимізація сценаріїв** і увімкніть **Оптимізувати невикористовувані додатки**.

Керуйте поведінкою додатків для зниження витрат енергії в режимі очікування. Відкрийте **Налаштування**, виберіть **Батарея** та **Додаткові налаштування**. Потім виберіть **AI-оптимізація сценаріїв** та **Сплячий режим**.

Для запобігання надмірній зарядці та продовження терміну служби можна обмежити зарядку рівнем 80%. Відкрийте **Налаштування**, виберіть **Батарея** та **Верхня межа 80%**.

Для збереження здоров'я акумулятора зарядка автоматично припиняється при повному заряді. При підключеному зарядному пристрої зарядка відновиться при падінні рівня нижче 95%. Протягом цього циклу індикатор заряду показує 100%. Функція увімкнена за замовчуванням. Для доступу відкрийте **Налаштування**, виберіть **Батарея** та **Базовий режим**.

Уникайте зарядки при високих температурах для захисту акумулятора.

Відключайте зарядний пристрій після повної зарядки.

Використовуйте сумісний зарядний пристрій для оптимальної продуктивності.

При зарядці від комп'ютера процес може бути повільнішим через менший струм.

Використання телефону під час зарядки збільшує час повної зарядки.

Спеціальні можливості

Телефон надає функції та сервіси спеціальних можливостей: налаштування дисплея, елементи керування, субтитри, аудіо, параметри завантажених додатків та інші.

Для доступу відкрийте **Налаштування**, виберіть **Функції**, потім **Спеціальні можливості**.

Основні функції спеціальних можливостей:

Екран

Розмір тексту та екрана: регулювання розміру та накреслення шрифту, вибір масштабу екрана, використання висококонтрастного тексту.

Корекція кольору: налаштування корекції кольору та градацій сірого компенсують колірну сліпоту.

Інверсія кольору: обернення кольорів екрана, застосовується до всього контенту, включаючи медіафайли та зображення.

Темна тема: темний фон з білим текстом знижує навантаження на очі в нічний час.

Вимкнення анімації: зменшення анімаційних ефектів для покращення концентрації.

Збільшення: масштабування екрана та наближення окремих областей.

Керування взаємодією

Меню спеціальних можливостей: керування телефоном через велике екранне меню. Доступні блокування телефону, регулювання гучності та яскравості, створення скріншотів та інші функції.

Затримка натискання та утримання: налаштування часу розпізнавання тривалого натискання.

Час на дію: тривалість відображення тимчасових повідомлень із запитом дії.

Завершення виклику кнопкою живлення: швидке завершення виклику натисканням клавіші живлення.

Автоповорот екрана: автоматична зміна орієнтації при повороті телефону.

Субтитри: розпізнавання мовлення та автоматичне створення субтитрів. Налаштування розміру та стилю субтитрів для зручності читання.

Аудіо

Аудіоопис: озвучування того, що відбувається на екрані в підтримуваних відео.

Сповіщення спалахом: мигання спалаху камери або екрана при надходженні сповіщень або спрацюванні будильника.

Налаштування звуку: одночасне відтворення лівого та правого каналів. Або балансування гучності каналів.

Синтез мовлення: перетворення тексту в мовлення. Вибір механізму синтезу, мови, швидкості та тональності.

Озвучування вибраного: читання вголос виділених елементів екрана.

Switch Access: керування телефоном зовнішніми перемикачами або жестами обличчя. Функція корисна при неможливості прямої взаємодії з телефоном.

TalkBack: голосовий зворотний зв'язок для використання телефону без візуального контролю. Керування через спеціальні жести TalkBack замість стандартних дотиків.

 **ПРИМІТКА:**

Функції спеціальних можливостей можуть відрізнятися залежно від версії програмного забезпечення. Орієнтуйтеся на фактичні можливості вашого телефону.

ПРАВОВА ІНФОРМАЦІЯ

Copyright © 2025 Nubia Technology Co., Ltd.

Усі права захищені.

Забороняється цитування, відтворення, переклад або використання будь-якої частини даної публікації будь-якими засобами, електронними або механічними, включаючи фотокопіювання та мікрофільмування, без попереднього письмового дозволу Nubia Technology Co., Ltd.

Повідомлення

Nubia Technology Co., Ltd. залишає за собою право виправляти друкарські помилки та оновлювати специфікації в даному посібнику без попереднього повідомлення.

Ми надаємо можливість самообслуговування для користувачів наших смарт-пристроїв. Відвідайте офіційний сайт (www.ztedevices.com) для отримання інформації про самообслуговування та підтримувані моделі. Інформація на сайті має пріоритет.

Відмова від відповідальності

Nubia Technology Co., Ltd. не несе відповідальності за несправності та пошкодження, викликані несанкціонованою модифікацією програмного забезпечення.

Зображення та скріншоти в даному посібнику можуть відрізнятися від реального продукту. Вміст посібника може відрізнятися від фактичного продукту або програмного забезпечення.

Товарні знаки

pubia та логотипи pubia є товарними знаками Nubia Technology Co., Ltd.

Android™ є товарним знаком Google LLC.

Словесний знак та логотипи *Bluetooth*® є зареєстрованими товарними знаками Bluetooth SIG, Inc., будь-яке їх використання компанією Nubia Technology Co., Ltd. здійснюється за ліцензією.



ПАТЕНТИ DTS ДИВІТЬСЯ НА [HTTP://XPERI.COM/DTS-PATENTS/](http://xperi.com/dts-patents/). ВИГОТОВЛЕНО ЗА ЛІЦЕНЗІЄЮ DTS, INC. ТА ЇЇ ФІЛІЙ. DTS, DTS:X, ЛОГОТИП DTS:X ТА DTS:X ULTRA Є ЗАРЕЄСТРОВАНИМИ ТОВАРНИМИ ЗНАКАМИ АБО ТОВАРНИМИ ЗНАКАМИ DTS, INC. ТА ЇЇ ФІЛІЙ У США ТА/АБО ІНШИХ КРАЇНАХ. © DTS, INC. ТА ЇЇ ФІЛІЙ. УСІ ПРАВА ЗАХИЩЕНІ.



Захищено одним або кількома патентами HEVC, переліченими на patentlist.accessadvance.com



Powered by



Snapdragon® та Snapdragon Sound™ є продуктами Qualcomm Technologies, Inc. та/або її дочірніх компаній.

Snapdragon та Snapdragon Sound є товарними знаками або зареєстрованими товарними знаками Qualcomm Incorporated.

licensed by
Qualcomm

Даний продукт використовує запатентовані технології за ліцензією Qualcomm Incorporated.









Qualcomm та логотип Licensed by Qualcomm є товарними знаками або зареєстрованими товарними знаками Qualcomm Incorporated.



Wi-Fi CERTIFIED 7™ та логотип Wi-Fi CERTIFIED 7 є товарними знаками Wi-Fi Alliance®.

Інші товарні знаки та торгові найменування належать відповідним власникам.

Інформація про безпеку продукту

	Не телефонуйте та не приймайте дзвінки за кермом. Ніколи не пишіть повідомлення за кермом.
	При розмові тримайте телефон на відстані не менше 5 мм від тіла.
	Дрібні деталі можуть стати причиною удушення.
	Телефон може видавати гучні звуки.
	Щоб уникнути пошкодження слуху, не слухайте на високій гучності тривалий час. Будьте обережні, тримаючи телефон біля вуха при увімкненій гучній зв'язку.
	Уникайте контакту з магнітами.
	Тримайте подалі від кардіостимуляторів та інших медичних електронних пристроїв.
	Вимикайте за вимогою в лікарнях та медичних установах.
	Вимикайте за вказівкою в літаках та аеропортах.
	Вимикайте поблизу вибухових матеріалів або рідин.

	Не користуйтеся пристроєм на заправних станціях.
	Телефон може випромінювати яскраве або мигаюче світло.
	Не кидайте телефон у вогонь.
	Уникайте екстремальних температур.
	Уникайте контакту з рідинами. Тримайте телефон сухим.
	Не намагайтеся розібрати телефон.
	Використовуйте тільки сумісні аксесуари.
	Для підключуваного обладнання розетка має знаходитися поруч і бути легкодоступною.
	Не покладайтеся на телефон як на єдиний засіб екстреного зв'язку.

Радіочастотна (РЧ) енергія

Загальні відомості про РЧ-енергію

Телефон містить передавач та приймач. При увімкненні він приймає та передає РЧ-енергію. Під час розмови система управління викликом регулює потужність передачі телефону.

Питомий коефіцієнт поглинання (SAR)

Питомий коефіцієнт поглинання (SAR)

Ваш мобільний пристрій є радіопередавачем та приймачем. Він спроектований з урахуванням обмежень на вплив радіохвиль, рекомендованих міжнародними стандартами. Стандарти розроблені незалежною науковою організацією ICNIRP та включають запас безпеки для захисту всіх людей незалежно від віку та стану здоров'я.

У стандартах використовується одиниця виміру — питомий коефіцієнт поглинання (SAR).

Граничне значення SAR для мобільних пристроїв становить 2 Вт/кг. Максимальне значення SAR даного пристрою при тестуванні біля голови становило 1,591 Вт/кг*, біля тіла — 1,600 Вт/кг* на відстані 5 мм. Межа SAR для кінцівок (0 мм) становить 4 Вт/кг. Максимальне значення SAR даного пристрою при тестуванні біля тіла на відстані 0 мм становило 2,985 Вт/кг*. Оскільки мобільні пристрої багатофункціональні, їх можна використовувати в різних положеннях, наприклад носити на тілі, як описано в даному посібнику**.

SAR вимірюється при максимальній потужності передачі, тому фактичне значення SAR при роботі зазвичай нижче вказаного. Це обумовлено автоматичним регулюванням потужності для використання мінімально необхідного рівня при зв'язку з мережею.

Тести проведені згідно зі стандартами EN 50360, EN 50566, EN 50663, EN 62209-1 та EN 62209-2.

** Див. розділ Носіння на тілі в даному посібнику.

Носіння на тілі

Важлива інформація про радіочастотне випромінювання:

Для відповідності нормам РЧ-випромінювання використовуйте телефон на відстані не менше 5 мм від тіла.

Недотримання даної вимоги може призвести до перевищення допустимих меж РЧ-випромінювання.

Обмеження впливу радіочастотних полів

Всесвітня організація охорони здоров'я (ВООЗ) надає наступні рекомендації для тих, хто стурбований впливом РЧ-полів:

Запобіжні заходи: Сучасні наукові дані не вказують на необхідність особливих запобіжних заходів при використанні мобільних телефонів. За бажання можна обмежити вплив РЧ-випромінювання на себе або дітей, скоротивши тривалість розмов або використовуючи пристрої гучного зв'язку для утримання телефону на відстані від голови та тіла.

Докладна інформація доступна на сайті ВООЗ <http://www.who.int/peh-emf> (Інформаційний бюлетень ВООЗ 193: червень 2000).

Відволікаючі фактори

Водіння

Завжди приділяйте повну увагу водінню для зниження ризику аварії. Використання телефону за кермом (навіть з гарнітурою) може відволікти та призвести до аварії. Дотримуйтесь місцевих законів та правил, що обмежують використання бездротових пристроїв під час водіння.

Робота з механізмами

Приділяйте повну увагу керуванню механізмами для зниження ризику нещасного випадку.

Поводження з пристроєм

Загальні правила поведження та використання

Ви несете повну відповідальність за використання телефону та його наслідки.

Завжди вимикайте телефон там, де його використання заборонено. Використання телефону регулюється заходами безпеки для захисту користувачів та оточуючих.

Поводьтеся з телефоном та аксесуарами дбайливо, зберігайте в чистоті.

Підтримуйте чистоту екрана та об'єктива камери. Забруднення можуть сповільнити реакцію телефону або погіршити якість зображення.

Очищуйте телефон та аксесуари м'якою тканиною, наприклад серветкою для окулярів. Не використовуйте спирт або інші агресивні речовини, не допускайте їх потрапляння всередину.

Захищайте телефон та аксесуари від відкритого вогню та палаючих тютюнових виробів.

Захищайте від рідин, вологи та високої вологості.

Не кидайте, не кидайте та не згинайте телефон та аксесуари.

Не використовуйте агресивні хімікати, розчинники або аерозолі для очищення.

Не фарбуйте телефон або аксесуари.

Не розбирайте телефон або аксесуари самостійно. Це можуть робити тільки авторизовані фахівці.

Не розміщуйте телефон всередині або поруч з нагрівальними приладами або ємностями під тиском (водонагрівачі, мікрохвильові печі, гаряче кухонне приладдя). Це може призвести до пошкодження.

Дотримуйтесь місцевих правил утилізації електроніки.

Не носіть телефон у задній кишені — він може зламатися при сидіння.

Безпека акумулятора

Використання несумісних акумулятора, зарядного пристрою або адаптера може пошкодити пристрій, скоротити термін служби або викликати пожежу, вибух та інші небезпеки.

Рекомендована робоча температура: від 0°C до 35°C, температура зберігання: від -20°C до +45°C. Екстремальні температури можуть пошкодити пристрій, знизити ємність та термін служби акумулятора.

УВАГА!

Не знімайте задню кришку. Акумулятор незнімний. Спроба вилучення може призвести до займання або вибуху.

Не замінюйте вбудований акумулятор самостійно. Заміна виконується тільки виробником або авторизованим сервісним центром.

Не розміщуйте пристрій або акумулятор у нагрівальних приладах або поруч з ними (мікрохвильові печі, плити, радіатори). Захищайте пристрій та акумулятор від надмірного тепла та прямих сонячних променів. Інакше можливий перегрів, вибух або пожежа.

Не розбирайте, не стискайте та не проколюйте пристрій — це може викликати вибух або пожежу.

Не кидайте пристрій у вогонь щоб уникнути вибуху.

Відєднайте зарядний пристрій, коли акумулятор буде повністю заряджено. Надмірна зарядка скорочує термін служби акумулятора.

При тривалому зберіганні зарядіть акумулятор приблизно до 50% та зберігайте в прохолодному сухому місці.

При пошкодженні акумулятора, ознаках здуття або витоків негайно припиніть використання та зверніться до виробника або в авторизований сервісний центр.

Маленькі діти

Зберігайте телефон та аксесуари в недоступному для дітей місці. Діти можуть травмувати себе або інших, пошкодити телефон.

Телефон містить дрібні деталі з гострими краями, які можуть спричинити травму або стати причиною удшення при проковтуванні.

Розмагнічування

Щоб уникнути розмагнічування, не тримайте електронні пристрої або магнітні носії поруч з телефоном тривалий час.

Електростатичний розряд

Не торкайтеся металевих контактів nano-SIM картки.

Антенa

Без необхідності не торкайтеся антени.

Правильне положення при використанні

При розмові тримайте телефон біля вуха, спрямувавши нижню частину до рота.

Подушки безпеки

Не розміщуйте телефон над подушкою безпеки або в зоні її розкриття — подушка роздувається з великою силою та може спричинити серйозну травму. Перед поїздкою покладіть телефон у безпечне місце.

Напади/втрата свідомості

Телефон може випромінювати яскраве або мигаюче світло. Невеликий відсоток людей схильний до нападів або втрати свідомості (навіть без попередніх випадків) при впливі мигаючого світла, наприклад при іграх або перегляді відео. За наявності нападів або втрати свідомості в анамнезі (особистому або сімейному) проконсультуйтеся з лікарем. Для зниження ризику використовуйте телефон у добре освітленому приміщенні та робіть регулярні перерви.

Травми від повторюваних рухів

Для мінімізації ризику травм від повторюваних рухів при наборі тексту або іграх:

Не стискайте телефон занадто сильно.

Натискайте кнопки легко.

Використовуйте функції, що скорочують кількість натискань (шаблони повідомлень, передбачувальне введення).

Робіть перерви для розтягування та відпочинку.

Екстрені виклики

Даний телефон, як будь-який бездротовий пристрій, працює через радіосигнали, які не гарантують з'єднання за будь-яких умов. Не покладайтеся тільки на бездротовий телефон для екстреного зв'язку.

Гучні звуки

Телефон здатний видавати гучні звуки, небезпечні для слуху. Знижуйте гучність перед використанням навушників, Bluetooth-гарнітур або інших аудіопристроїв.

Нагрівання телефону

Телефон може нагріватися при зарядці та звичайному використанні.

Електробезпека

Акcesуари

Використовуйте тільки схвалені акcesуари.

Не підключайте несумісні пристрої або акcesуари.

Не допускайте контакту металевих предметів (монети, брелоки) з роз'ємом зарядки щоб уникнути короткого замикання. Не проколюйте корпус телефону гострими предметами.

Підключення до автомобіля

При підключенні телефону до електросистеми автомобіля зверніться за професійною консультацією.

Несправні та пошкоджені пристрої

Не розбирайте телефон або акcesуари. Обслуговування та ремонт виконуються тільки кваліфікованими фахівцями. При потраплянні телефону (або акcesуарів) у воду, пошкодженні або падінні з висоти перевірте пристрій в авторизованому сервісному центрі перед використанням.

Радіочастотні перешкоди

Загальні відомості про перешкоди

Дотримуйтеся обережності при використанні телефону поблизу медичних пристроїв (кардіостимулятори, слухові апарати).

Проконсультуйтеся з лікарем та виробниками пристроїв про можливі перешкоди від телефону.

Кардіостимулятори

Виробники кардіостимуляторів рекомендують мінімальну відстань 15 см між мобільним телефоном та кардіостимулятором щоб уникнути перешкод. Використовуйте телефон з протилежного від кардіостимулятора боку, не носіть у нагрудній кишені.

Слухові апарати

Користувачі слухових апаратів або кохлеарних імплантатів можуть відчувати перешкоди при використанні бездротових пристроїв.

Рівень перешкод залежить від типу слухового пристрою та відстані до джерела. Збільшення відстані може зменшити перешкоди. Проконсультуйтеся з виробником слухового апарата про можливі альтернативи.

Медичне обладнання

Вимикайте бездротовий пристрій за вимогою в лікарнях, клініках або медустановах. Це необхідно для запобігання перешкод чутливому медичному обладнанню.

Літаки

Вимикайте бездротовий пристрій за вказівкою персоналу аеропорту або авіакомпанії.

Дізнайтеся у персоналу про можливість використання бездротових пристроїв на борту та вмикайте режим польоту при посадці.

Перешкоди в автомобілях

Деякі виробники автомобілів забороняють використання мобільних телефонів у салоні без гарнітури з зовнішньою антеною через можливі перешкоди електронному обладнанню.

Вибухонебезпечні середовища

АЗС та вибухонебезпечні атмосфери

У потенційно вибухонебезпечних місцях дотримуйтесь усіх вказівок про вимкнення бездротових пристроїв.

До таких місць належать: зони заправки, підпалубні приміщення суден, сховища палива або хімікатів, місця з вмістом у повітрі хімікатів або частинок (зерно, пил, металевий порошок).

Вибухові роботи

Вимикайте мобільний телефон у зонах вибухових робіт або там, де потрібне вимкнення радіопристроїв щоб уникнути перешкод вибуховим операціям.

Технічні характеристики

Тестовані радіочастоти EUT	GSM 900/1800 WCDMA 850/900/2100 LTE Band 1/3/5/7/8/20/28/34/38/40/41 5G NR Band 1/3/5/7/8/20/28/38/40/41/77/78 Wi-Fi 2,4 ГГц Wi-Fi 5 ГГц Bluetooth
Максимальна вихідна потужність PC	GSM900: 32,5 дБм GSM1800: 29,5 дБм WCDMA 850/900/2100: 24 дБм LTE Band 1/3/5/8/34/38/40: 24,5 дБм LTE Band 7/20/28: 24 дБм LTE Band 41: 26,5 дБм 5G NR Band 1: 25 дБм 5G NR Band 3/5/7/8/20/28/38/40: 24 дБм 5G NR Band 41: 27 дБм 5G NR Band 77/78: 26,5 дБм Wi-Fi (2,4 ГГц): 20 дБм Wi-Fi (5 ГГц): 20 дБм Bluetooth: 18 дБм

Попередження CE

Попередження про акумулятор

Ризик вибуху при заміні акумулятора на несумісний тип.

Утилізуйте використані акумулятори згідно з інструкціями.

Не кидайте акумулятор у вогонь або гарячу піч, не роздавлюйте та не ріжте. Це може призвести до вибуху.

Зберігання акумулятора при екстремально високих температурах може призвести до вибуху або витоку горючих рідин або газів.

Вплив екстремально низького атмосферного тиску може призвести до вибуху або витоку горючих рідин або газів.



Правильне використання

Як описано в посібнику, пристрій має використовуватися у відповідних умовах. За можливості не торкайтеся області антени.

Не піддавайте пристрій впливу температур нижче -10°C та вище $+40^{\circ}\text{C}$.

Заряджайте пристрій тільки при температурі від 0°C до $+40^{\circ}\text{C}$.

Утилізація старого обладнання

 	<ol style="list-style-type: none">1. Перекреслений смітцевий бак означає, що продукт підпадає під дію Європейської директиви 2012/19/EU.2. Електричні та електронні вироби мають утилізуватися окремо від побутових відходів через спеціальні пункти збору, призначені урядом або місцевою владою.3. Правильна утилізація старого обладнання допомагає запобігти негативним наслідкам для довкілля та здоров'я людини.
---	--

Для отримання інформації про переробку даного продукту згідно з директивою WEEE надішліть електронний лист на weee@zte.com.cn

ДЕКЛАРАЦІЯ ВІДПОВІДНОСТІ ЄС



Цим ZTE Corporation заявляє, що радіообладнання типу NX741J відповідає Директиві 2014/53/EU.

Повний текст декларації відповідності ЄС доступний за адресою: <https://certification.ztedevices.com>

Пристрій призначений тільки для використання в приміщенні при роботі в діапазоні частот від 5150 до 5350 МГц.

	AT	BE	BG	HR	CY	CZ	DK
	EE	FI	FR	DE	EL	HU	IE
	IT	LV	LT	LU	MT	NL	PL
	PT	RO	SK	SI	ES	SE	UK(NI)
	NO	IS	LI	CH	TR		

Відповідність ErP

При наявності зарядного пристрою в комплекті він відповідає Директиві щодо енергопов'язаних продуктів (ErP) 2009/125/ЄС Європейського парламенту та Ради.

Детальна інформація ErP доступна на сайті ZTE: <https://certification.ztedevices.com>.

Відповідність Закону про дані ЄС

Дотримання законних прав користувачів ЄС на доступ до даних, що генеруються пристроєм згідно із Законом про дані ЄС (Регламент (ЄС) 2023/2854), є принципом, інтегрованим у розробку продуктів та послуг ZTE. Ви маєте право знати подробиці про дані, що генеруються пристроєм, та можете вимагати від ZTE дотримання ваших законних прав щодо доступу, обміну та передачі даних. Детальна інформація про методи отримання даних та інструкції доступні за адресою: <https://www.zte.com.cn/global/article/acknowledge.html>. Ви отримаєте наступну інформацію:

1. Огляд даних по всій лінійці продуктів;
2. Конкретні типи даних, що генеруються пристроєм (можуть відрізнятися залежно від функціональності).

Додаток

Ваговий діапазон критично важливої сировини та екологічно значущих матеріалів:

Кобальт в акумуляторі: 5 г

Тантал у конденсаторах: < 0,05 г

Неодим:

у динаміку: від 0,05 г до 0,2 г

у вібромоторі: < 0,05 г

в інших магнітах: < 0,05 г

Золото: < 0,02 г

Відсоток переробленого вмісту в пристрої або його частинах:

Метал: 0,3%

Скло: 7,7%

Алюмінієвий сплав: 0,5%

Акумулятор: 29,8%

Пластик: 7,4%

Метал+Пластик: 14,5%

Пластик+Метал: 12,5%

Мідь: 2,5%

Нержавіюча сталь: 1,4%

Друкована плата: 6,6%

Коефіцієнт придатності до переробки ($R_{сус}$): 83,2%

Мінімальний ресурс акумулятора в циклах:
1000 циклів (збереження 80% ємності)

Пристрій має ступінь захисту IP68 та IP69 від пилу та води.