

# Z20

Kullanım Kılavuzu

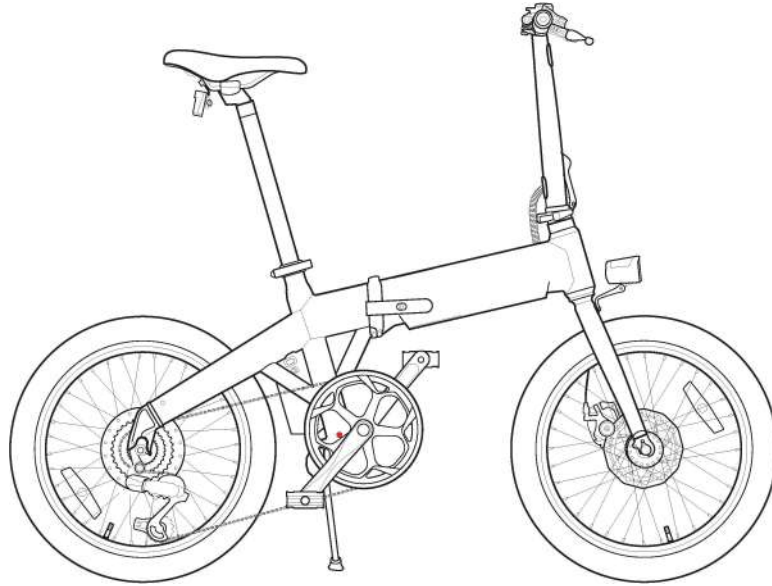

**HIMO**

## Kullanım için önlemler

**E-Scooter ve E-Bisiklet yasaları Eyaletlere göre farklılık gösterir - yerel yasalarınızı kontrol edin ve yalnızca yasal olarak izin verilen alanlarda sürün.**

**Kask ve koruyucu ekipman kullanın ve her zaman sorumlu bir şekilde sürün.**

### Elektrikli bisiklet kullanımı için güvenlik ipuçları

- - Lütfen trafik yasalarına ve yönetmeliklerine kesinlikle uyun, kask, koruyucu
- - ekipmanlarını ve diğer koruyucu ekipmanları sürmeden önce kullanın ve bisiklet güvenliğine dikkat edin.
- - Her zaman iki eliniz de tutamağın üzerinde olacak şekilde sürün.
- - Bina kapılarına, tahliye merdivenlerine, yürüyüş yollarına ve güvenlik çıkışlarına park etmeyin.
- - Konut binasının içinde şarj etmeyin ve park etmeyin
- - Şarj ederken yanıcı maddelerden uzak durun.
- - Lütfen önerilen süreye göre şarj edin, çok uzun süre şarj etmeyin.
- - Aküleri doğru kullanın ve saklayın; aküler asla sökülmemelidir.
- - Sürüşten veya şarj etmeden önce tüm uyarı terimlerini okuyun, yalnızca orijinal şarj cihazını kullanın.
- - Sürüş konumunu ayarlarken, destek borusu üzerindeki güvenlik çizgisini aşmayın.

### Sürüş öncesi kontrol listesi

Güç devresi ve aydınlatma çalışıyor.  
Ön ve arka fren kolu çalışıyor.  
Gidonlar sıkılmıştır.  
Ön ve arka tekerlekler sıkılmıştır.  
Lastik basıncı normaldir.  
Bisiklete binmeden önce reflektörde kirlenme olup olmadığını kontrol edin.

### Bisiklet kodlama pozisyonu





## Nasıl katlanır

### Katlama adımları

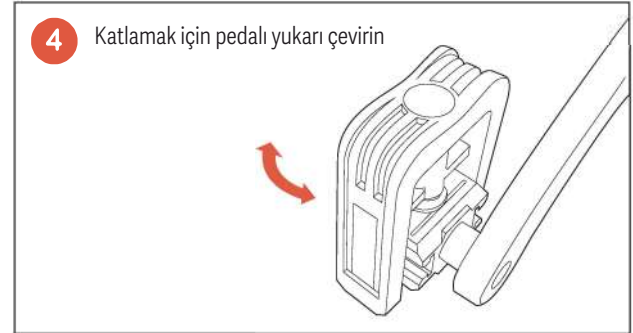
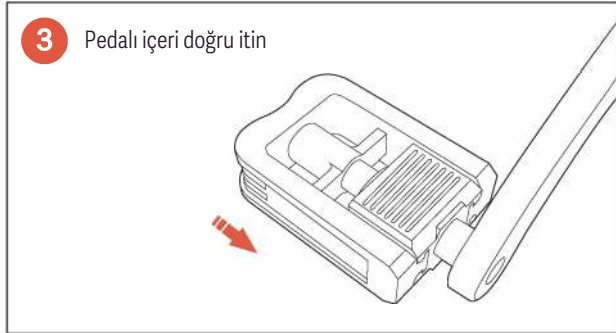
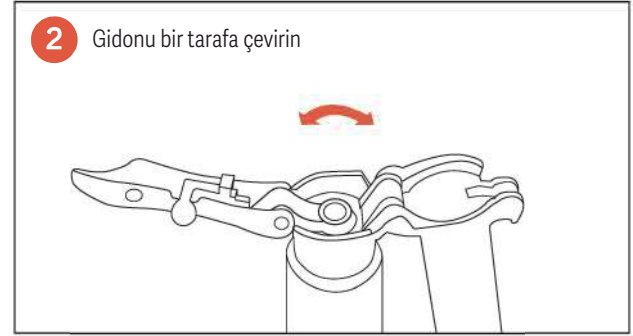
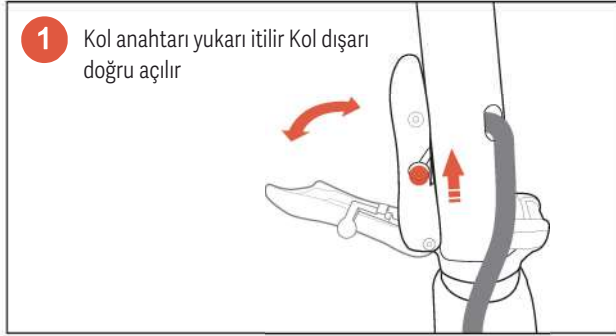

## Nasıl Katlanır

### Katlama adımları

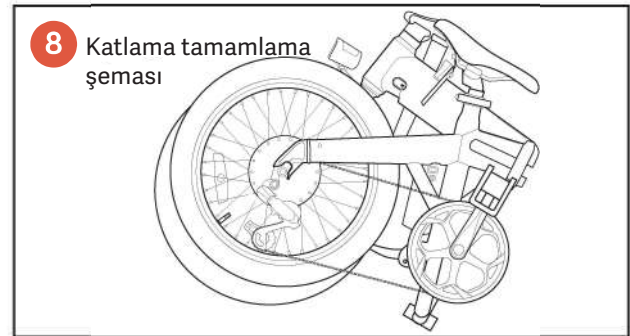

## Steps to use pump

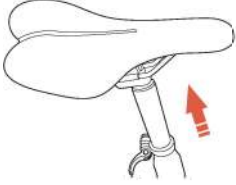

Hızlı açılan boru kelepçesini açın ve koltuğu dışarı çekin

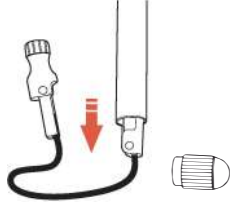

Kapağı sökün ve hava silindiri tertibatını dışarı çekin

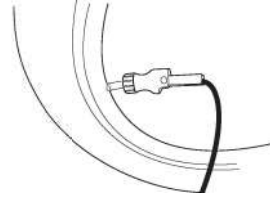

3.Hava nozülünü lastik nozülüne sıkıca takın

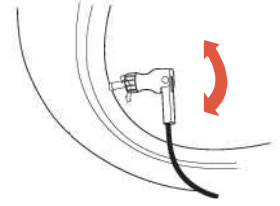

Çevirmeli tutturucunun 90 derecelik el tutamağı şişecektir

## Arka lamba açma ve bakım

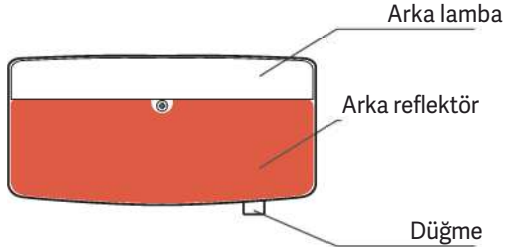

- Arka lamba bağımsız bir anahtar olarak tasarlanmıştır. Kullanım sırasında anahtara basın.

## Aküü deęiřtirin

- 1 yıldız tornavida ve 2 pil hazırlayın.
- Arka ışığı çıkarın, ön panel vidasını sökün, arka muhafazayı açın ve pili deęiřtirin. Arka kabuęu
- sabitleyin, vidayı çevirin, sabitleme plakasına takın ve pili deęiřtirin.

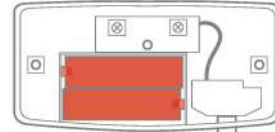
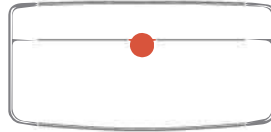

Yıldız tornavida



No.7 batarya  
2

## Vites

### Vitesleri öğren

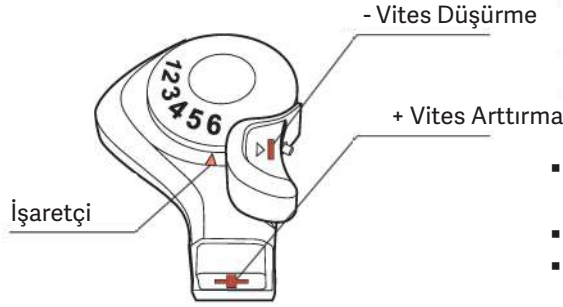

Vites	Mod	Hız
1-2	Sakin	Yavaş
3-4	Orta	Orta
5-6	Güçlü	Hızlı

- Hızlanmak için daha düşük bir vitesle başlayın ve hızlandıkça daha yüksek bir vites geçin
  - Yokuş yukarı çıkarken daha düşük bir vites kullanın
  - Düz bir arazide, daha yüksek bir vites kullanın
- Yukarıdaki sadece bisiklet tavsiyesidir, lütfen kişisel tercihlerinize göre değiştirin.

### Vites değiştirirken lütfen aşağıdakilere dikkat edin:

- Bisiklet sürerken, sisteme zarar verebileceğinden vites atlamayın. Bir seferde birden fazla vites değiştirmeyin. Sisteme zarar vermemek için vitesi kademeli olarak değiştirmelisiniz.
- Bisiklet hareket etmediğinde veya yokuş aşağı inerken vites sistemini geri almayın. Bu sisteme zarar verir ve kazalara neden olabilir.
- Vites sistemi hatalı veya arızalı olduğunda, lütfen bisikleti profesyonel bir bisiklet mağazasında onarın.

## Gösterge paneli ve bisiklet modu

### Gösterge tablosu tanıtımı

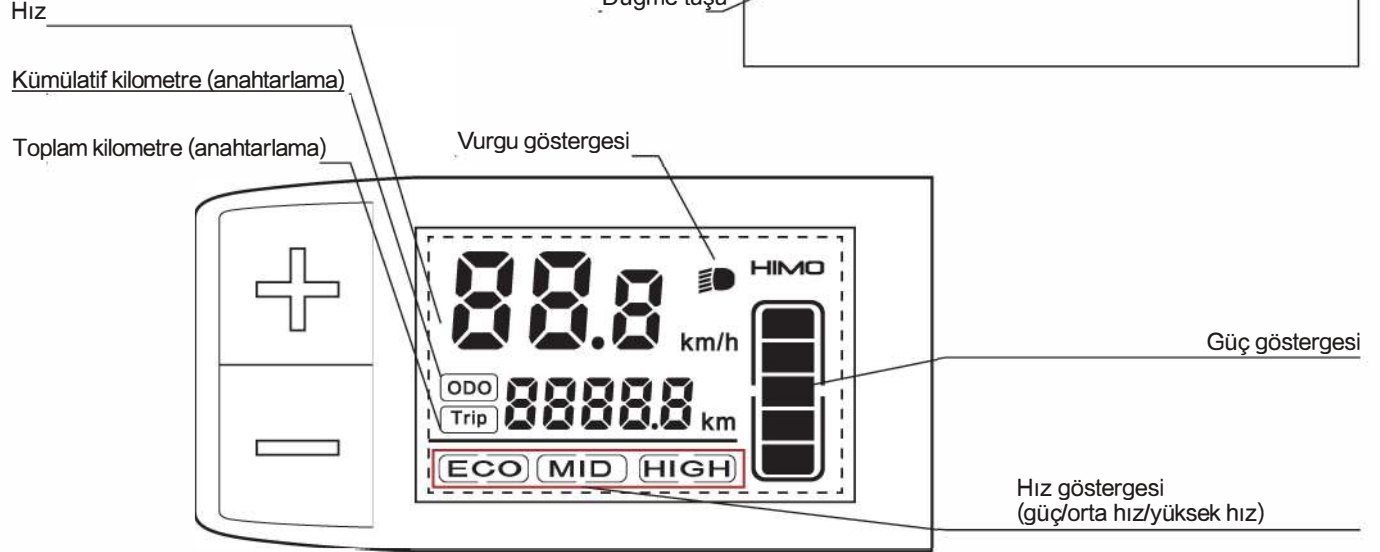

## - Güç döngüsü

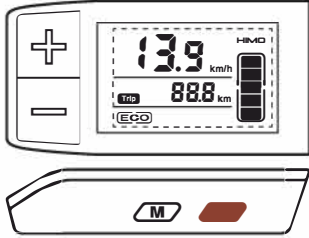

- Motosikleti <!> çalıştırmak için 3 saniye boyunca uzun basın;
- Varsayılan mod "ECO" destekli döngü modudur
- Pedal çevirme hızı 5KM/S'ye ulaştığında bu modu başlatın

## - pedal çevirme

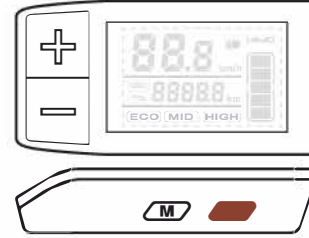

- 3 saniye (!) boyunca uzun basın.

## - Elektrikli sürüş

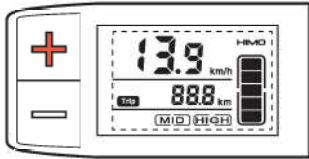

- Geçiş yapmak için + düğmesine basın "MID" elektrikli bisiklet modu orta hız vitesi; Bu mod gidon çevrilerek veya hız 5KM/H'yi aştığında başlatılabilir.
- "YÜKSEK" elektrikli sürüş modunun yüksek hız vitesine geçmek için + düğmesine basın; Bu mod gidon döndürülerek veya hız 5 km/s'yi aştığında başlatılabilir.

## - Park modu



- Başlangıç durumunda;
- Modu "P" ye geçirmek için - 3 saniye tuşuna uzun basın,
- Park modunu açın.

## ▪ Far düğmesi

- Işıkları yakmak için + düğmesine 3 saniye boyunca uzun basın;
- Işıkları 3 saniye süreyle kapatmak için + düğmesine uzun basın;



## ▪ Kilometre modeli

- Başlangıç durumunda;
- TRIP--> ODO arasında geçiş yapmak için M düğmesine basın



## Pil talimatları

### Nasıl Şarj Edilir

- **ÖNEMLİ:** şarj cihazını önce akünün şarj portuna bağlayın, ardından şarj cihazını güç kaynağına bağlayın.
- Şarj ederken, şarj cihazı üzerindeki gösterge ışığı kırmızıdır ve tamamen şarj olduğunda yeşile döner.
- Şarj ettikten sonra şarj cihazını güç kaynağından ayırın.
- Aküyü bisikletin içindeyken şarj etmek istiyorsanız, lütfen önce bisikletin gücünü kapatın.

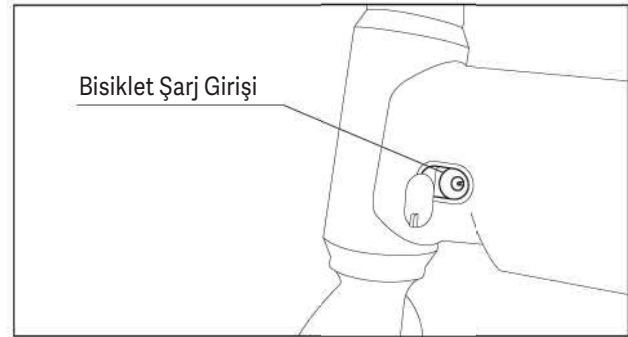
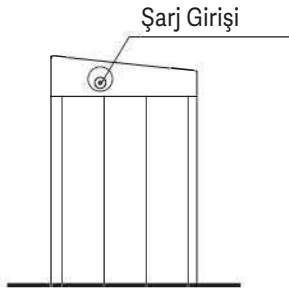
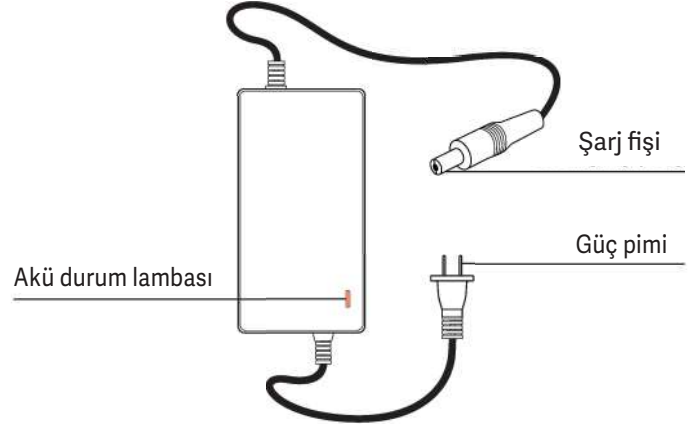

## Pil talimatları

### Akünün sökülmesi ve takılması

- Anahtarı yerleştirin ve okla gösterilen yönde sonuna kadar çevirin. Akü kilidini serbest bırakın ve akü havuzunu çıkarmak için geri çekin.
- Pili yavaşça tabana doğru itin ve pil mandalı geri yaylanıp kilitlendiğinde pil takma işlemi tamamlanmış olacaktır.

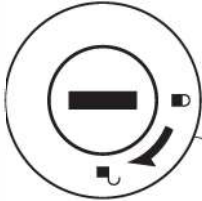
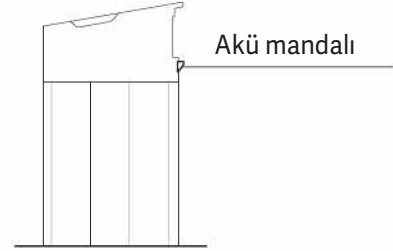

Batarya Kilidi

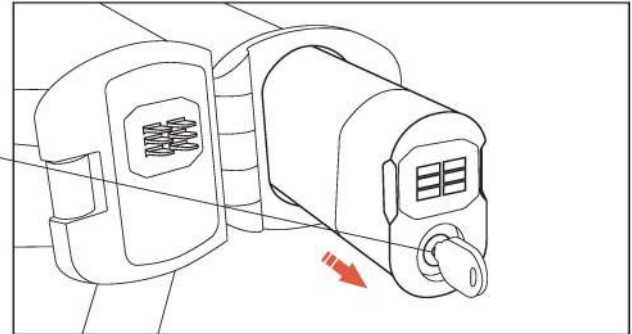

**Not:** Akü kilidi açıkken anahtar dışarı çekilemez.

## Parça bilgileri

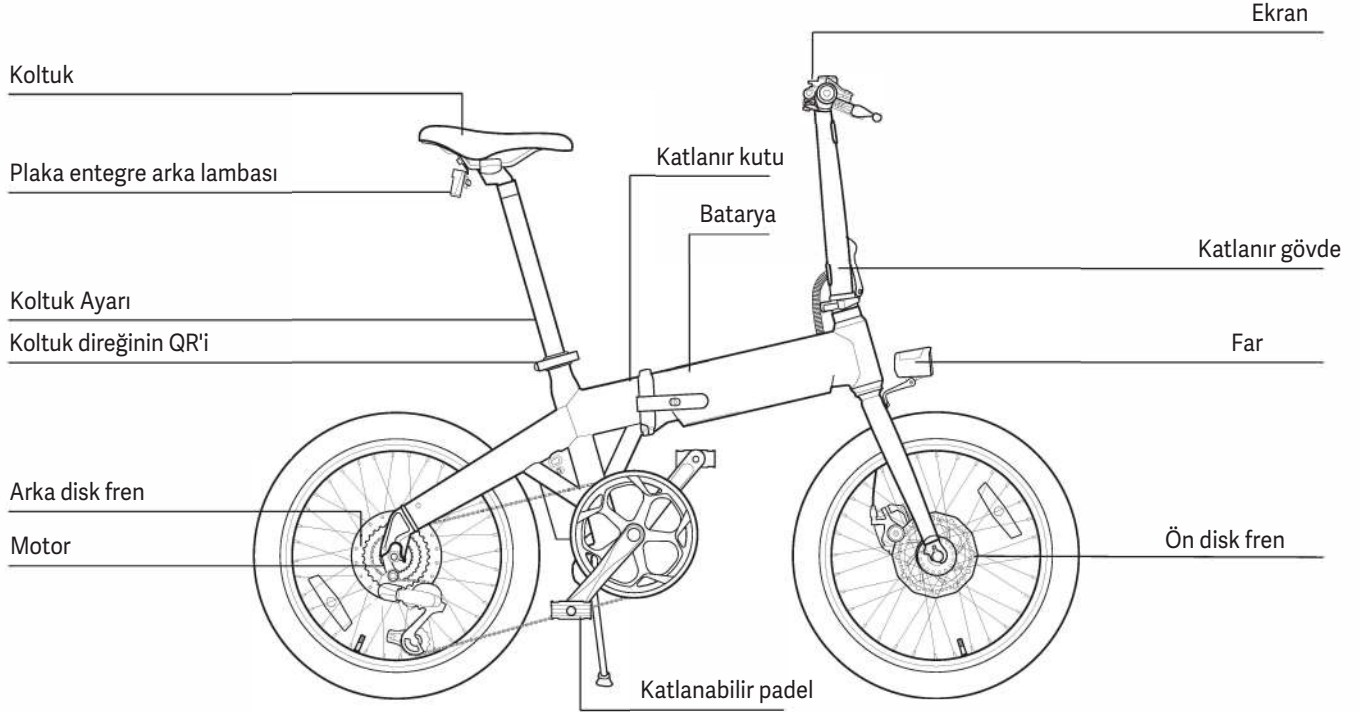

# Akü

## Lityum pil kullanmadan önce talimatlar

Sadece motosikletin orijinal aküsünü kullanın, asla orijinal olmayan akü veya başka markaların aküsünü kullanmayın.

Kullanmadan önce, lityum pilin sağlam olduğundan, hasar, sıvı sızıntısı, aşırı ısınma, duman ve diğer anormalliklerin olmadığından emin olun. Lütfen ilk kullanımdan önce veya uzun süreli depolamadan sonra pili şarj edin.

## Çevrenin kullanılması

- - En iyi çalışma ortamı 10 -c-45 "C'dir
- - Düşük sıcaklıkta, lityum pilin kullanılabilir kapasitesi buna bağlı olarak azalacaktır: -10 ° C'de yaklaşık% 70, 0 ° C'de% 85 ve 25 ° C'de% 100. Pil koku, ısı, deformasyon ve diğer anormallik belirtileri gösteriyorsa, lütfen pili kullanmayı derhal bırakın. Lütfen uzak durun ve pili izole edin. Satış sonrası departmanı ile iletişime geçin.

## Uyarı

Akü, kullanıcı tarafından tamir edilebilecek bir parça değildir. Herhangi bir anormallik varsa, lütfen bakım için satış sonrası departmanına başvurun.

Akünün izinsiz sökülmesi garantiyi geçersiz kılacaktır. Sökme işlemi bataryanın ısı, duman, yangın veya patlamaya neden olabilir.

## Şarj ortamı

- Pili şarj etmek için sadece orijinal şarj cihazını kullanın. Pili şarj etmek için başka marka veya başka model şarj cihazı kullanmayın.
- Lütfen pili 10 C - 40 C ortam sıcaklığında, iyi bir havalandırma ile şarj edin ve yanıcı maddelerden uzak tutun.
- 12 saatten fazla şarj etmeyin, aşırı şarj pil ömrünü etkileyecek ve güvenlik tehlikelerine neden olacaktır.
- Şarj hızı farklı koşullar altında değişir.
- Çevre sıcaklığı 0 C'nin altında olduğunda, batarya şarj olmayı durduracaktır.
- Kötü hava koşullarında asla dışarıda şarj etmeyin.
- Akünün yüzeyi ısınacağından ve uygun olmayan şekilde tutulursa yanıklara neden olabileceğinden, şarj sırasında çocukları aküden uzak tutun.

## Depolama ortamı

- Kullanılmadığında aküyü motosikletten çıkarın, çünkü akü motosiklet üzerinde bırakılırsa güç boşalması meydana gelecektir.
- Lütfen pili 0 ~c ile 25 C arasındaki ortam sıcaklığında ayrı olarak saklayın. 45 C'den daha yüksek bir ortamda saklamayın. Yüksek sıcaklık pilin kapasitesine zarar verecektir.
- Bir akü için en iyi saklama koşulu %50 güç kapasitesidir. Güç kapasitesinin %10'undan azında veya %90'ından fazlasında uzun süreli depolama geri dönüşü olmayan hasara yol açacaktır. Uzun süre %10 güçte bırakılırsa güç tükenmesi meydana gelebileceğinden, lütfen kullanılmadığında bile pili düzenli olarak %50'ye şarj edin.
- Aküleri güvenli olmayan yerlerde saklamaktan kaçının. Düşmesi insanların yaralanmasına neden olabilir ve akünün iç kısmına zarar verebilir. Bu durum akü sızıntısına, aşırı ısınmaya, dumana, yangına, patlamaya ve diğer anormalliklere neden olabilir.

# Bakım ve onarım

## Bakım ve temizlik talimatları

- Su ile yıkamayın. Su, dahili elektronik bileşenlere ve kablolara zarar verecektir.
- Lütfen nötr temizleyici kullanın, boyalı veya plastik parçaların yüzeyini nemli bir bezle silin, ardından kuru bir bezle silin.
- Lütfen bakım için motosiklet gövdesinin metal parçaları üzerinde yağlama yağı kullanın.
- Fren arızasına neden olmamak için fren parçalarını yağlamayın.

## Düzenli denetim

- çiftlerin sabitlenip sabitlenmediğini ve parçaların tüm bağlantılarının iyi durumda olup olmadığını kontrol edin
- lastiğin aşınmış ve çatlamış olup olmadığını, lastik basıncının uygun olup olmadığını, güç sisteminin iyi çalışıp çalışmadığını kontrol edin
- Fren sisteminin düzgün çalışıp çalışmadığını kontrol edin.

## Bisiklet saklama yöntemi

- Bisikleti veya bisikletin herhangi bir parçasını açık havada, güçlü ışık altında veya sıfırın altında saklamayın ve ısı kaynağından (ısıtma ekipmanı vb.) en az 2 m uzakta tutun.
- Kuru, temiz, iyi havalandırılmış, sıcaklığın 10 C - 45 C olduğu ve bağıl nemin %90'dan fazla olmadığı kapalı bir ortamda saklayın.
- Motosikleti uzun süre kullanmayı düşünmüyorsanız, akü performansını korumak için aküyü düzenli olarak (genellikle yaklaşık iki ay arayla) %50'ye kadar şarj edin, aküyü ayrı bir yerde saklayın.
- Bu ürün aşındırıcılardan, mekanik darbelerden ve ağır nesnelere uzak tutulmalıdır.

## Arıza tespiti

Sorun	Sebep	Çözüm yolları
Güç yok	güç kaynağı yok	<ul style="list-style-type: none"><li>▪ Pilin düzgün takılıp takılmadığını kontrol edin</li><li>▪ Aküyü şarj edin</li></ul>
Gücü açın ve kolu çevirin. Motor çalışmıyor	<ul style="list-style-type: none"><li>▪ Frenleme durumunda</li><li>▪ Çalıştırma anahtarı hatası</li></ul>	<ul style="list-style-type: none"><li>▪ Fren kolunun fren üzerinde olup olmad</li><li>▪ 5 km/s hıza kadar pedal çevirin</li><li>▪ P modunu kaldırın</li><li>▪ Lütfen satış sonrası servis ile iletişime geçin</li></ul>
Menzil yetersiz	<ul style="list-style-type: none"><li>▪ Akü yetersiz şarj edilmiş</li><li>▪ Lastik basıncı düşük</li><li>▪ Sık frenleme</li><li>▪ Pilin eskimesi</li><li>▪ Düşük sıcaklık</li></ul>	<ul style="list-style-type: none"><li>▪ Şarj cihazının hasarlı olup olmadığını kontrol edin</li><li>▪ Kullanmadan önce lastik basıncını kontrol edin</li><li>▪ Bataryayı değiştirin</li></ul>
Batarya şarj olmuyor	<ul style="list-style-type: none"><li>▪ Şarj cihazı doğru şekilde takılmamış</li><li>▪ Akü sıcaklığı çok düşük</li><li>▪ Akü sıcaklığı çok yüksek</li><li>▪ Akü voltajı düşük</li></ul>	<ul style="list-style-type: none"><li>▪ Elektrik fişinin gevşek olup olmadığını kontrol edin</li><li>▪ Akünün şarj sıcaklığının devam etmesini bekleyin</li><li>▪ Müşteri hizmetleriyle iletişime geçin</li></ul>

# RoHS

Bisiklet adı	Bisikletler için elektrikli yardım					
Üründeki zararlı maddelerin adı ve içeriği						
Parça adı	Tehlikeli madde					
	(Pb)	(Hg)	(Cd)	(Cr(VI))	(PBB)	(PBDE)
Ekran	○	×	○	○	○	○
Tepe lambası	○	×	○	○	○	○
Arka lamba	○	×	○	○	○	○
Batarya	○	×	○	○	○	○
Kontrol Ünitesi	○	×	○	○	○	○
Şarj cihazı	○	×	○	○	○	○

1, Bu form SJFT 1136 hükümlerine uygun olarak hazırlanmıştır.

O: Parçanın tüm homojen malzemelerindeki tehlikeli madde içeriğinin GBFT 26572 tarafından belirlenen sınırın altında olduğunu gösterir.

X: Parçanın en az bir homojen malzemesindeki tehlikeli madde içeriğinin GBFT 26572'de belirtilen sınırı aştığını gösterir.